

३५८

# भक्तपुर

मासिक

Bhaktapur Monthly

वैत २०८२



## बिष्णु कलेजको शैक्षिक गुणस्तर सुनिश्चितता तथा प्रत्यायन (केयु.ए.ए.) प्राथमिक अनुगमन

- नयाँ सांसदहरूले संसदीय व्यवहार सिकेनन् भने हिजोभैं भ्रष्टाचार हुने
- नयाँ सरकार, जनअपेक्षा र चुनौती
- मध्यपूर्वमा आतङ्क र आक्रमण होइन वार्ताद्वारा समाधान गरौं !
- प्रतिनिधिसभा सदस्य निर्वाचन २०८२
- विल्हेल्म कनराड रोनटजेन : एक्स-रे का आविष्कारक
- 'बुद्ध जातिवाद विरोधी थिए, समान आर्थिक अधिकार हुनुपर्छ भन्ने मान्यता राख्थे'
- जुजु रणजीत मल्लया 'हाय हाय राम राम'
- संसदीय निर्वाचनलाई फर्केर हेर्दा
- हामीलाई यसरी लपेट्यो भ्रष्टाचारले
- भक्तपुर नपाको गतिविधि



भक्तपुर नपाखाट अज्वालित ख्यप कलेजको शैक्षिक गुणस्तर  
अुनिश्चितता तथा प्रत्यायन (क्यु.ए.ए.) प्रारम्भिक अनुगमनको  
उद्घाटन कार्यक्रम । चैत ८ गते



भक्तपुर नपाखाट अज्वालित ख्यप कलेजको शैक्षिक गुणस्तर  
अुनिश्चितता तथा प्रत्यायन (क्यु.ए.ए.) प्रारम्भिक अनुगमनको  
समापन कार्यक्रम । चैत १० गते



## भक्तपुर नगरपालिकाद्वारा प्रकाशित

☎ ६६९३८५७, ६६९०३९०

फ्याक्स : ६६९३२०६

website : <http://bhaktapurmun.gov.np>

email : [info@bhaktapurmun.gov.np](mailto:info@bhaktapurmun.gov.np)



Bhaktapur Municipality



जि.का.द.सं.१९/०३९/८० म.पु.जि.हु.का.द.नं.१/०६१/०६२

जि.का.द.सं.१९/०३९/८० म.पु.जि.हु.का.द.नं.१/०६१/०६२

कार्यालय : भक्तपुर नगरपालिका कार्यालय भवन

फोन नं. : ०१-६६९३०८३

email : [bhaktapurmasik@gmail.com](mailto:bhaktapurmasik@gmail.com)

सम्पादक : लक्ष्मण जोशी

सहायक सम्पादक : आशा कुमार चिकंभञ्जार

डेस्कटप : धनलक्ष्मी त्यात

आवरण सज्जा : रेणु ध्वजू



मुद्रण :

भक्तपुर अफसेट प्रिन्टर्स

ब्यासी, भक्तपुर

☎ ६६९३८८८

मूल्य रु. २५-

तस्बिरहरू : भक्तपुर नपा (उल्लेख गरिएका बाहेक)



भक्तपुर लायकूको ताहा फल्वामा पहिले पसलहरू थिए ।

'भक्तपुर' मासिकमा प्रकाशित लेख रचनामा अभिव्यक्त विचारहरूसँग प्रकाशक र सम्पादक मण्डलको सहमति अनिवार्य छैन ।

# ‘अरुसँग त्यस्तो व्यवहार नगर जुन व्यवहार अरुले तिमीसँग गर्दा आफूलाई मनपर्दैन ।’ - कन्फ्युसियस

## यस अङ्कमा

क्र.सं.	शीर्षक	लेखक	पृष्ठ
१)	नयाँ सांसदहरूले संसदीय व्यवहार सिकेनन् भने हिजोभै भ्रष्टाचार हुने	नारायणमान बिजुकुँ	३
२)	संसदीय निर्वाचनलाई फर्केर हेर्दा	-	५
३)	मध्यपूर्वमा आतङ्क र आक्रमण होइन वार्ताद्वारा समाधान गरौं !	-	६
४)	प्रतिनिधिसभा सदस्य निर्वाचन २०८२	-	७
५)	नयाँ सरकार, जन अपेक्षा र चुनौती	विवेक	१२
६)	हामीलाई यसरी लपेट्यो भ्रष्टाचारले	तीर्थ कोइराला	१४
७)	‘बुद्ध जातिवाद विरोधी थिए, समान आर्थिक अधिकार हुनुपर्छ भन्ने मान्यता राख्थे’	उमाकान्त पौड्याल	२५
८)	जुजु रणजीत मल्लया ‘हाय हाय राम राम’	सत्य नारायण प्रजापति	३०
९)	विल्हेल्म कनराड रोनटजेन : एकस-रे का आविष्कारक	राजेन्द्र बहादुर कायष्ठ	३६
१०)	अचानक मुख लाटो एवं बाङ्गो भयो, के गर्ने ?	अकु. सुदर्शन बस्नेत	४०
११)	देशभक्तीपूर्ण पाठ	आर. दिस्ती	४१
१२)	भक्तपुर नगरपालिका गतिविधि	-	४६
	क) शैक्षिक गतिविधि	-	५२
	ख) स्वास्थ्य सेवा	-	५६
	ग) सङ्क्षेपमा	-	५९
१३)	विविध समाचार	-	६०
१४)	भ्रष्टाचारै भ्रष्टाचार	-	७६
१५)	एमसीसीको सरकार ! (सम्पादकको पृष्ठ)	-	८४

**साथमा :** नेपालभाषाया ल्या खँव-४/ हाम्रा पुराना मूर्ति-२४/ जीवन-आचरण-२९/ प्रेरणीय-३९/ सामान्य ज्ञान-४१/ Word Search-४१/ निवृत्त कर्मचारीहरूलाई औषधि उपचार खर्चबारे-४२/ कति शब्द बन्छ होला ?-४२/ गोपालराज वंशावली (नेपालीमा-९)-४३/ नेवा नां (५)-४५/ यता-उताबाट-५१/ खप अस्पतालको प्रगति-५८/ हाम्रो स्वास्थ्य-८०/ पर्यटक तथ्याङ्क-८३/ तस्बिरमा केही गतिविधि ।

### व्यक्तिगत घटना दर्ता समयमै गरौं



बसाइ सराई



जन्म



विवाह



मृत्यु



सम्बन्ध विच्छेद

- तपाईंका परिवारका सदस्यको व्यक्तिगत घटना (जन्म, मृत्यु, विवाह, सम्बन्ध विच्छेद र बसाइ सराई) समयमै दर्ता गराऔं ।
- घटनाको ३५ दिनभित्र दर्ता गराउँदा जरिवाना लाग्दैन ।
- घटना दर्ता गराउनु सबै नागरिकको कर्तव्य हो ।

# gofF; f;#bx; n]; ;#blo Joj xf/ l; sdgg\veg] lxhfemFei6frf/ xg]

(नेपाल मजदुर किसान पार्टीका अध्यक्ष नारायणमान बिजुक्छे (रोहित) सँग अन्नपूर्ण पोस्टका प्रतिनिधि **श्रेया श्रेष्ठ**ले लिएको अन्तर्वार्ता)

यत्रो वर्षसम्म भक्तपुर-१ मा नेमकिपाले जित्दै आएको थियो, यसपालि किन रास्वपाले जितेको जस्तो लाग्छ हजुरलाई ?

- सिद्धान्त र विचारले नेमकिपा एक राष्ट्रिय र अन्तर्राष्ट्रिय पार्टी हो। यसकारण, नेमकिपा भक्तपुर-१ मात्र नभई देशभर चुनावमा होमिएको हो। यसपालि पनि हामीले पूर्वदेखि पश्चिम र उत्तरदेखि दक्षिण देशभरि उम्मेदवारी दिएका थियौं। त्यस क्रममा भक्तपुरकै नयाँ र पुराना साथीहरू प्रचारको क्रममा अनुभव सिकन जिल्ला-जिल्ला जानुभएको थियो। परिणामले हाम्रा सङ्गठनका नयाँ-पुराना साथीहरूले विभिन्न जिल्लामा अनुभव बटुल्नुभयो। यसको अप्रत्यक्ष फाइदा यसपालि रास्वपालाई भक्तपुर-१ मा भयो।

अहिलेको पुस्ताका मान्छेहरू हजुरहरूसँग अलि डिस्कनेक्ट भएको हो कि, तपाईंलाई के लाग्छ, ?

- निर्वाचन आयोगको आचारसंहिताअनुसार हामीले कलिला नयाँ पुस्तालाई चुनावमा अगाडि लगाएौं। तर, अन्य दलहरूले नयाँ पुस्तालाई प्रभाव पार्न र अभिभावकहरूलाई मानसिक दबाव दिन नयाँ प्रचार यन्त्र प्रयोग गरे, जो निर्वाचन आयोगले आकलन गर्न सकेन। अभिभावकहरूलाई 'हामीले भनेको चिह्नमा मत नदिए घरमा पैसा पठाउँदैनौं, घर फर्केर आउँदैनौं वा देशमै बस्दैनौं' भनी घुर्की लगाई घरहरूमा रुवाबासी चलेको जानकारी आएको थियो। त्यस्ता गतिविधिहरू निश्चय पनि धम्की र मानसिक यातनाकै स्वरूप थियो जो निर्वाचन आयोगले पहिले नै अनुमान गर्न सकेन भन्ने चर्चा पनि छ।

अब नयाँ पार्टीले के गर्ला जस्तो लाग्छ, अनि उनीहरूप्रति विश्वास छ कि छैन ?

- देश र जनताको सेवामा समर्पित नभएसम्म जस्तोसुकै साधन प्रयोग गरेर निर्वाचनमा सफलता प्राप्त गरे पनि संसदीय व्यवस्थाअनुसार काम गर्ने प्रतिबद्धता भएन भने



गुनासो गर्ने धेरै ठाउँ रहने गर्छ। विघटित संसदमा पुराना र नयाँ सांसदहरूले 'राहदानी बेच्ने', 'रक्सी खाएर बाटोमा लड्ने', 'मेच तोडफोड गर्ने', 'सीडीओलाई चड्कन लगाउने' जस्ता अनेक अनैतिक कार्य र भ्रष्टाचारका काण्डहरू मच्चाए। पहिले जनताले भनेकै थिए, 'सिंहदरबारमा बाँदर पस्यो', 'सांसदहरूलाई कुस्ती र बक्सिङ खेल्न संसदिभित्रै बक्सिङ क्लब खोल्नुपर्‍यो' इत्यादि। देश यही हो, समाज यही हो, नयाँ सांसदहरूले संसदीय व्यवहार सिकेनन् भने हिजो जस्तै हातपात, मारपिट र भ्रष्टाचार हुनेछ।

यो चुनावमा तपाईंहरू एकटमै कन्फिडेन्ट हुनुभएको भन्ने पनि दाबी छ, यसबारे केही भन्न चाहनुहुन्छ ?

- यो सत्य होइन। बरु, यसपालि हाम्रा कार्यकर्ताहरूले इमानदारीपूर्वक विभिन्न जिल्लामा सहयोग गर्न र अध्ययन गर्न दुःख गर्नुभएकोमा हामी सन्तोष अनुभव गर्दै छौं। भनिन्छ, युद्धमा हारेको सिपाही अझ लडाईं लड्न जान्ने हुन्छ। हाम्रो नयाँ पुस्ताले पनि नेपाललाई आध्यात्मिक रूपले मात्र होइन भौतिक रूपले बृद्धि अवसर पायो।

सामाजिक सञ्जाल (सोसियल मिडिया) को कारणले पनि रास्वपाले जितेको भनिएको छ नि, यसबारे के

### लाज्छ तपाईंलाई ?

- सरकार र निर्वाचन आयोगले कम समयमात्रै प्रचार गर्ने अवसर दिए । राजनैतिक छलफल र राजनैतिक चेतनालाई अभ् चम्किलो पार्ने अवसरको लागि कम समय हुँदा प्रजातान्त्रिक गतिविधिमा बाधा परेको प्रस्ट छ । अन्य दलहरूले सबै प्रकारका निर्वाचन आचारसंहिता उल्लङ्घन गर्दा पनि समयमै त्यसलाई रोक्न आयोग असफल रह्यो ।

तर, नेमकिया बडो संयमित र नागरिक परिपाटीलाई कायम गर्दै रह्यो । यसको निम्ति हाम्रो पार्टीले हाम्रा कार्यकर्ताहरूलाई स्याबासी दिएको छ ।

### यसपालिको हारले केही सिक्नुभएको अथवा अनुभव भएको छ पार्टीलाई ?

- निश्चय पनि नेमकियाका कार्यकर्ताहरूले सरकार र निर्वाचन आयोगको कमी कमजोरीलाई बुझ्ने र वर्तमान सरकार अझै संरा अमेरिका र भारतको प्रभावमा परेको र भारतीय प्रचार यन्त्रले नेपालको प्रजातान्त्रिक गतिविधिमा हस्तक्षेप गरेको प्रत्यक्ष रूपले अनुभव गरे । मतगणना केन्द्रमा विदेशी पत्रकार र फोटोग्राफरहरूलाई प्रवेश दिनु, केही जिल्लामा अमेरिकी सेना देखिनले देशको परराष्ट्र नीति कतातिर जाँदै छ भनेर बुझ्न सकिन्छ ।

### अहिलेको पार्टी (रास्वपा) ले रास्वको एजेन्डा के ५ वर्षमा पूरा होला ?

- सरकारमा रहेर उहाँहरूले गर्ने प्रदर्शनले देखाउने विषय हो यो ।

हजुरहरूले पहिलेदेखि जति पनि काम गर्नुभएको थियो, अहिले मानिसहरूले त्यसलाई अनदेखा गरेको जस्तो लागेको छ ?

- हाम्रो देशले केही वर्षदेखि प्रजातन्त्रको अभ्यास गर्दै छ, जब कि पश्चिमी देशहरूले ४-५ सय वर्षदेखि यो अभ्यास गर्दै आएका हुन् । हाम्रो देश करिब २०० वर्ष बेलायतको अर्ध-उपनिवेश रह्यो र भन्डै ७० वर्षदेखि भारतीय एकाधिकार पुँजीको छायामा छटपटिँदै रह्यो । यस्तो परिवेशमा आफ्नो खुट्टामा उभिने र आत्म-निर्भरतामा ध्यान दिनेबारे दलहरू अभ्यस्त भइसकेका छैनन् । हरेक विषय सिक्दै जाने हो । नेपाली जनताले यी सबै छिट्टै सिक्ने हाम्रो विश्वास छ ।

स्रोत : मजदुर दैनिक, फाल्गुन २९, २०८२

औषधी, खाद्यसामग्रीलगायतका वस्तु किन्दा स्याद हेर्ने बानी गरौं ।

### नेपालभाषाया ल्याःखंग्वः

अङ्क	ल्या	अङ्क	ल्या	अङ्क	ल्या
१	छि	३६	सुइखु	६९	खुइगुं
२	नसि	३७	सुइन्हस	७०	न्हयसान्ह
३	स्व	३८	सुइच्या	७१	न्हयिछ
४	पि	३९	सुइगुं	७२	न्हयनसि
५	न्या	४०	पीसान्ह	७३	न्हयस्व
६	खु	४१	पीछि	७४	न्हयिप
७	न्हय	४२	पीनसि	७५	न्हयया
८	च्या	४३	पीस्व	७६	न्हयखु
९	गुं	४४	पीपि	७७	न्हमहस
१०	सान्ह	४५	पीडा	७८	न्हयच्या
११	संछी	४६	पीखु	७९	न्हयगुं
१२	सनसी	४७	पीन्हस	८०	चयसान्ह
१३	संस्व	४८	पीच्या	८१	चयिछ
१४	सपि	४९	पीगुं	८२	चयनसि
१५	संन्या	५०	न्येयन्ह	८३	चयस्व
१६	संखु	५१	न्येयिछ	८४	चयिप
१७	संन्हस	५२	न्येजसि	८५	चयन्या
१८	संच्या	५३	न्येयस्व	८६	चयखु
१९	संगुं	५४	न्येयिप	८७	चमहस
२०	निसान्ह	५५	न्येयडा	८८	चच्या
२१	नीछि	५६	न्येयखु	८९	चयन्हस
२२	नीनसि	५७	न्येन्हस	९०	गुसान्ह
२३	नीस्व	५८	न्येयच्या	९१	गुंइछि
२४	नीपि	५९	न्येयगुं	९२	गुंइनसि
२५	नीन्या	६०	खुसान्ह	९३	गुंइस्व
२६	नीखु	६१	खुइछि	९४	गुंइपि
२७	नीन्हस	६२	खुइनसि	९५	गुंइन्या
२८	नीच्या	६३	खुइस्व	९६	गुंइखु
२९	नीगुं	६४	खुइपि	९७	गुंइन्हस
३०	सुइसान्ह	६५	खुइन्या	९८	गुंइच्या
३१	सुइछि	६६	खुइखु	९९	गुंइगुं
३२	सुइनसि	६७	खुइन्हस	१००	सच्छि
३३	सुइस्व	६८	खुइच्या		
३४	सुइपि				
३५	सुइन्या				

स्रोत : Jheegu Information

## संस्कृतिको विकास

हरेक प्रतिस्पर्धामा आयोजकहरूले समान अवसरको बन्दोबस्त गरेको हुन्छ। निर्वाचनको प्रचारको दिन र घण्टा, प्रचारको शैली एवं निष्पक्षता अत्यन्त महत्त्वपूर्ण हुन्छ। निश्चय पनि निर्वाचन एक व्यापक जनमतको अवसर हो। यो देशको अर्थतन्त्र, अन्तर्राष्ट्रिय वा विदेश नीति, कृषि, शिक्षा, स्वास्थ्य, प्रशासन, सरकारहरू एवं शासक दलहरू तथा सरकारहरूका राम्रा र नराम्रा विषयमा पक्ष र विपक्षमा एवं विभिन्न ठाउँ र मञ्चहरूमा सफाइ दिन पाउने ठूलो अवसर हो। एक प्रकारले महानिर्वाचन देशको राज्य र राजनीति विषयको विश्वविद्यालयको एक व्यापक कक्षा सञ्चालन हो। निर्वाचनको बेला सबै दलहरूले गरेका वाचा, देशबारे र प्रतिपक्षलाई दिएको उत्तर र प्रश्नहरूलाई एकै ठाउँमा सँगाल्ने हो भने यो 'एउटा ठूलो पुस्तक' वा अध्ययन सामग्री साबित हुनेछ।

तर, भर्खर सम्पन्न निर्वाचनमा छलफलको कम समय र अभिव्यक्तिको स्वतन्त्रतामा देखिएको अडकुशले प्रजातन्त्रको एउटा ठूलो महत्त्वपूर्ण भागलाई हिलोमा फाल्नेजस्तै भएको छ। त्यसमा पनि 'अनलाइन सदस्यता वितरण' जस्ता प्रचारयन्त्रको प्रयोगले जनताको बाहिर आएर आकाश र जमिनमा बसेर गर्ने अभिव्यक्ति स्वतन्त्रतामा आघात पार्न गएको जानकारीहरू प्रस्ट छन्। वर्तमान सरकार र निर्वाचन आयोगले सम्भावित विषयलाई अभिव्यक्ति दिन सकेनन्।

एकातिर निर्वाचनको मौन अवधिमा राजनीतिक दलहरूलाई प्रचार गर्न रोक लगाउनु अर्कोतिर बीबीसी, सीएनएन, रोयटर्स, डिडब्ल्यू, न्युयोर्क टाइम्स, इन्डिएन न्युजजस्ता विदेशी प्रचारयन्त्रहरूले हाकाहाकी घरघरमा प्रचार गर्दा नेपाली जनतामा विदेशीहरूको एक प्रकारले राजनीतिक गतिविधिमा हस्तक्षेपजस्तै हुन पुग्यो। हरेक दिन प्रचारलाई छुट दिनुपर्नेबारे सरकार र निर्वाचन आयोगको दृष्टिकोण साँच्चै साँगुरो देखियो वा विदेशी प्रभावको ढोका खोलिदियो भन्नेमा अन्यथा मान्नुपर्ने छैन।

एकातिर हामीले आफ्नो देशको स्वतन्त्रता, स्वाधीनता र सार्वभौमिकताप्रति चिन्ता गर्ने अर्कोतिर विदेशी प्रचारयन्त्रका साँढेहरूलाई हाम्रा बाँचामा खेल्न दिँदा के व्यवहारमा हाम्रो देशको गतिविधि निष्पक्ष होला ?

हाम्रो देशमा आज विदेशी प्रभाव बढ्यो, देश डुब्न लाग्यो भनी आर्थिक र विविध विषयमा समाचारपत्रहरूले

जनतालाई सचेत पार्ने तर देश जोगाउन मतदाताहरूलाई सचेत र जगाउनुपर्ने मौन अवधिमा राजनीतिक पार्टीलाई प्रचार प्रसार गर्न रोक लगाई अनलाइन एवं विदेशी प्रचारयन्त्रलाई छुट दिनु देशको राजनीतिक भविष्यको निम्ति राम्रो लक्षण हुनेछैन।

अन्तर्राष्ट्रिय गैरसरकारी संस्थाहरू वा 'डलरको छेलोखेलो' ले देशले ठूलो क्षति भोगिरहेकै बेला निर्वाचनमार्फत वा जनताको मत लिएर विजयी भएकाहरूको आवाजलाई देशकै निम्ति छेक्न खोज्दा इरानको घटना देशमा दोहोरिने निश्चित छ।

यसपालिको निर्वाचनमा जसरी चौतर्फी विदेशी हस्तक्षेप र प्रभाव कहिल्यै भएको थिएन। केही तथ्य तल उल्लेख गर्दा उपयुक्त होला -

१) केही जिल्लामा मतगणना केन्द्रमा विदेशी क्यामरा बोक्ने महिला र पुरुषहरू देखिए। दलका उम्मेदवारहरूलाई समेत कडाइ गर्ने कोठामा विदेशीहरूले छुट कसरी पाए ? साथै 'घण्टी' का मतपत्रहरू धेरै देख्दा ती विदेशीहरूले आफ्नो हातको बुढी आँला देखाएर मौन 'बधाई' दिए। तर, नेपाली पत्रकारहरूलाई मात्रै होइन उम्मेदवारका एजेन्टहरूलाई समेत मोबाइल प्रयोग गर्न दिएको थिएन।

२) केही जिल्लामा अमेरिकी सेनासमेत मतगणना केन्द्रमा सैनिक पोशाकमै उपस्थित थिए।

३) विदेशमा बस्ने नेपाली युवाबाट आ-आफना अभिभावकहरूलाई 'घण्टी' लाई मत दिएन भने हामीलाई कामको पैसा 'दिँदैन' भनी रुवावासी तथा दबाबको अनुभव घरघरमा भएका छन् भनी व्यापक सुनियो।

४) दुई दुई पटक गृहमन्त्री भएका व्यक्तिको दलसमेत नयाँ पार्टी र नेता भनी ढाँट्दा पनि निर्वाचन आयोग र पत्रपत्रिका मौन !

५) सबभन्दा राम्रो दृश्य मतदानमा र मतगणनामा देखियो - सबै शासक दलहरू एउटै दलको रूपमा मित्रवत् देखिए। सम्भवतः अब बन्ने सरकारमा ती सबै दल सरकारमा जानेछन् र 'प्रजातन्त्र' को सबभन्दा राम्रो सौन्दर्य भनेको 'सशक्त प्रतिपक्ष' देखिने छैन। अब हाम्रो संसद् प्रतिपक्षको अभावमा खल्लो लाग्ने बुद्धिजीवी समाजमा व्यापक चर्चा छ।

स्रोत : मजदुर दैनिक, फाल्गुन २७, २०८२ 

नेमकिपाको प्रेस वक्तव्य

# मध्यपूर्वमा आतङ्क र आक्रमण होइन वार्ताद्वारा समाधान गरौं !

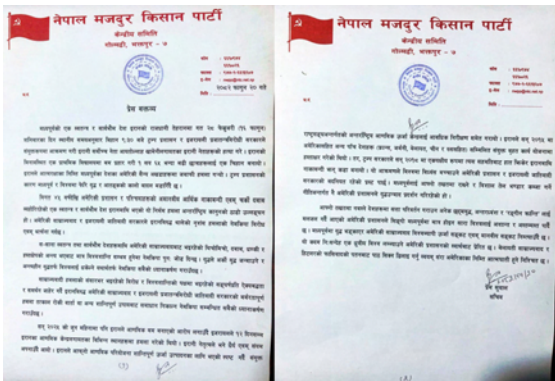

नेपाल मजदुर किसान पार्टीले अमेरिकी ट्रम्प प्रशासन र इजरायली जातिवादी सरकारले एक सार्वभौम देश इरानमाथि गरेको आक्रमणको विरोधमा फागुन २० गते एक वक्तव्य प्रकाशित गरेको छ । वक्तव्यमा भनिएको छ -

मध्यपूर्वको एक स्वतन्त्र र सार्वभौम देश इरानको राजधानी तेहरानमा गत २८ फेब्रुअरी (१६ फागुन) शनिबारका दिन स्थानीय समयअनुसार बिहान ९:३० बजे ट्रम्प प्रशासन र इजरायली प्रजातन्त्रविरोधी सरकारले संयुक्तरूपमा आक्रमण गरी इरानी सर्वोच्च नेता आयतोल्लाह खामेनीलगायतका इरानी नेताहरूको हत्या गरे । इरानको मिनावस्थित एक प्राथमिक विद्यालयमा बम प्रहार गरी १ सय ६५ भन्दा बढी छात्राहरूलाई एक चिहान बनायो । इरानले आत्मरक्षाका निम्ति मध्यपूर्वका देशका अमेरिकी सैन्य अखडाहरूमा जवाफी हमला गर्‍यो । ट्रम्प प्रशासनको कारण मध्यपूर्व र विश्वमा फेरि युद्ध र आतङ्कको कालो बादल मडारिँदै छ ।

विगत ४५ वर्षदेखि अमेरिकी प्रशासन र पश्चिमाहरूको अमानवीय आर्थिक नाकाबन्दी एवम् चर्को दबाव व्यहोरिरहेको एक स्वतन्त्र र सार्वभौम देश इरानमाथि भएको यो निर्मम हमला अन्तर्राष्ट्रिय कानूनको ठाडो उल्लङ्घन हो । अमेरिकी साम्राज्यवाद र इजरायली जातिवादी सरकारले इरानविरुद्ध थालेको नृशंस हमलाको नेमकिपा विरोध एवम् भर्त्सना गर्दछ ।

स-साना स्वतन्त्र तथा सार्वभौम देशहरूमाथि अमेरिकी साम्राज्यवादबाट भइरहेको थिचोमिचो, दबाव, धम्की र हस्तक्षेपको अन्त्य भएबाट मात्र विश्वशान्ति सम्भव हुनेमा नेमकिपा पुनः जोड दिन्छ । युद्धले अर्को युद्ध जन्माउने र अन्त्यहीन युद्धतर्फ विश्वलाई धकेल्ने यथार्थतर्फ नेमकिपा सबैको ध्यानाकर्षण गराउँदछ ।

साम्राज्यवादी हमलाको संसारभर भइरहेको विरोध र विश्वशान्तिको पक्षमा भइरहेको सङ्घर्षप्रति ऐक्यबद्धता र समर्थन जाहेर गर्दै इरानविरुद्ध अमेरिकी साम्राज्यवाद र इजरायली प्रजातन्त्रविरोधी जातिवादी सरकारको बर्बरतापूर्ण हमला तत्काल रोकी वार्ता वा अन्य शान्तिपूर्ण उपायबाट समाधान निकाल्न नेमकिपा सम्बन्धित सबैको ध्यानाकर्षण गराउँदछ ।

सन् २०२५ को जुन महिनामा पनि इरानले आणविक बम बनाएको आरोप लगाउँदै इजरायलले १२ दिनसम्म इरानका आणविक केन्द्रलगायतका विभिन्न स्थानहरूमा हमला गरेको थियो । इरानी नेतृत्वले भने धैर्य एवम् संयम अपनाउँदै आयो । इरानले आफ्नो आणविक परियोजना शान्तिपूर्ण ऊर्जा उत्पादनका लागि भएको स्पष्ट गर्दै संयुक्त राष्ट्रसङ्घअन्तर्गतको अन्तर्राष्ट्रिय आणविक ऊर्जा केन्द्रलाई आवधिक निरीक्षण समेत गरायो । इरानले सन् २०१५ मा अमेरिकासहित अन्य पाँच देशहरू (फ्रान्स, जर्मनी, बेलायत, चीन र रूससहित) सम्मिलित संयुक्त बृहत कार्य योजनामा हस्ताक्षर गरेको थियो । तर, ट्रम्प सरकारले सन् २०१८ मा एकपक्षीय रूपमा त्यस सहमतिबाट हात फिक्केर इरानमाथि नाकाबन्दी भन्नु कडा बनायो । यो आक्रमणले विश्वमा विध्वंस मच्चाउने अमेरिकी प्रशासन र इजरायली जातिवादी सरकारको बदनियत रहेको प्रस्ट पाछ । मध्यपूर्वलाई आफ्नो तखतमा राख्ने र विशाल तेल भण्डार कब्जा गर्ने नीतिअन्तर्गत नै अमेरिकी प्रशासनले युद्धउन्माद प्रदर्शन गरिरहेको हो ।

आफ्नो तखतमा नबस्ने देशहरूमा सत्ता परिवर्तन गराउन अनेक छद्मयुद्ध, अन्तरध्वंस र 'रङ्गीन क्रान्ति' लाई मलजल गर्दै आएको अमेरिकी प्रशासनले सिङ्गो मध्यपूर्वमा मात्र होइन सारा विश्वलाई अशान्त र अस्तव्यस्त पार्दै छ । मध्यपूर्वमा युद्ध भड्काएर अमेरिकी साम्राज्यवाद विश्वव्यापी ऊर्जा सङ्कट एवम् मानवीय सङ्कट निम्त्याउँदै छ । यो कदम निःसन्देह एक ध्रुवीय विश्व लम्ब्याउने अमेरिकी प्रशासनको स्वार्थबाट प्रेरित छ । बेलायती साम्राज्यवाद र हिटलरको फासिवादको पतनबाट पाठ सिक्न ढिलाइ गर्नु स्वयम् संरा अमेरिकाका निम्ति आत्मघाती हुने निश्चित छ ।

kl|t|glw; ef ; b:o  
lgj ffg @)\*@

नयाँ संसद र सरकारले  
जनताको आधारभूत  
आवश्यकतामा ध्यान दिन  
बिजुक्छेको सुभाष



प्रतिनिधिसभा सदस्य निर्वाचनको मतदान छिटपुट सामान्य घटनाबाहेक फागुन २१ गते देशभर शान्तिपूर्ण रूपमा सम्पन्न भएको छ ।

पहिलो हुने निर्वाचित हुने निर्वाचन चिह्नमा ६५ वटा राजनीतिक दलले प्रतिस्पर्धामा गरेका थिए ।

प्रत्यक्षतर्फ तीन हजार १७ पुरुष, ३८८ महिला र एक अन्य गरी तीन हजार ४०६ उम्मेदवार चुनावी प्रतिस्पर्धामा थिए । सामानुपातिक निर्वाचन प्रणालीतर्फ एक हजार ३६३ पुरुष र एक हजार ७७२ महिला गरी तीन हजार १३५ उम्मेदवार प्रतिस्पर्धामा थिए । प्रत्यक्षतर्फ १६५ निर्वाचन क्षेत्र र सामानुपातिकतर्फ ११० स्थानका लागि निर्वाचन भएको हो ।

यस निर्वाचनमा ९६ लाख ६३ हजार ३५८ पुरुष, ९२ लाख ४० हजार १३१ महिला र २०० अन्य गरी एक करोड ८९ लाख तीन हजार ६८९ मतदाता छन् । निर्वाचनमा एक लाख ८६ हजार १४२ अस्थायी मतदाता कायम छन् । १ करोड १३ लाख १२ हजार ४ सय ५५ जना मतदानमा सहभागी भएका छन् ।

प्रतिनिधिसभा निर्वाचनमा करिब ६० प्रतिशत मतदान भएको छ । सामानुपातिकतर्फ बुधबार सम्पन्न मतगणनाले करिब ६० प्रतिशत मतदान भएको देखाएको हो ।

निर्वाचनका लागि देशभर १० हजार ९६७ मतदानस्थलमा २३ हजार ११२ मतदान केन्द्र निर्धारण गरिएको थियो । १४३ अस्थायी मतदानस्थल तय भएका थिए । ज्येष्ठ नागरिक, अपाङ्गता भएका व्यक्ति तथा अशक्त र गर्भवतीलगायतलाई सहज मतदानका लागि प्राथमिकता दिने व्यवस्था गरिएको थियो ।

निर्वाचन सुरक्षाका लागि ७९ हजार ७२७ नेपाली सेना, ७५ हजार ७९७ नेपाल प्रहरी, ३४ हजार ५६७ सशस्त्र प्रहरी बल, एक हजार ९२१ राष्ट्रिय अनुसन्धान र एक लाख ४९ हजार ९० निर्वाचन प्रहरी खटिएका थिए ।



फागुन २१ गते नेपाल मजदुर किसान पार्टीका अध्यक्ष नारायणमान बिजुक्छेले भक्तपुर नगरपालिका-५ स्थित विद्यार्थी निकेतन माध्यमिक विद्यालयको मतदान केन्द्रबाट मतदान गर्नुभयो ।

मतदानपछि उहाँले अब आउने संसद र सरकारले जनताका आधारभूत आवश्यकता सम्बोधनका लागि ध्यान दिनुपर्ने बताउनुभयो ।

अध्यक्ष बिजुक्छेले नेपाली जनताले प्रजातन्त्रको निम्ति र देशको उत्तरोत्तर विकासका निम्ति मतदान गरेको बताउनुभयो ।

उहाँले समाजको परिवर्तनको लागि एक ऐतिहासिक युग लाग्ने बताउँदै एउटा मतदानपछि नै समाजमा परिवर्तन आउन नसक्ने स्पष्ट पार्नुभयो ।

२०३७ सालमा निर्दलीय पञ्चायतलाई जिताउन रातारात मतपेटिका साटोभै शासकहरूले आफूले चाहेको उम्मेदवार र पार्टीलाई जिताउन जे पनि हठकन्डा चाल्न सक्नेप्रति जनता सचेत हुनुपर्ने बताउनुभयो ।

उहाँले खानेपानी, शिक्षा, स्वास्थ्यलगायत विषयमा आफ्नो पार्टीको ध्यान केन्द्रित गर्ने बताउनुभयो ।

त्यस्तै, नेपाल मजदुर किसान पार्टीका सचिव एवं भक्तपुर क्षेत्र नं. १ का उम्मेदवार प्रेम सुवालले ख्वप कलेज मतदान केन्द्रमा मतदान गर्नुभयो ।

त्यस्तै नेपाल मजदुर किसान पार्टीका केन्द्रीय सदस्य एवं भक्तपुर नगरपालिकाका प्रमुख सुनिल प्रजापतिले भनपा वडा

नं. ८ को खप इन्जिनियरिङ कलेज मतदान केन्द्रबाट मतदान गर्नुभयो । सोही मतदान केन्द्रबाट नेमकिपाका केन्द्रीय सदस्यद्वय सरोजरज गोसाई र सुरेन्द्रराज गोसाईले पनि मतदान गर्नुभयो ।

देशव्यापी सरदर ६० प्रतिशतमात्र मतदान भएको तुलनामा भक्तपुर जिल्लामा निकै उत्साहजनक रूपमा मतदान भएको छ । भक्तपुर, चाँगुनारायण, मध्यपुरथिमि र सूर्यविनायक गरी चारओटै नगरपालिकामा सरदर ७० प्रतिशतभन्दा बढी मतदान भएको पाइएको छ । मतदान केन्द्रमा खटेका प्रतिनिधिहरूबाट प्राप्त जानकारीअनुसार भक्तपुरको क्षेत्र नं. १ र २ का चारवटै नपाको वडागत मतदान प्रतिशत दिइएको छ ।

### भक्तपुर जिल्लाका क्षेत्र



### क्षेत्र नं. १

भक्तपुर नगरपालिका			
वडा	मतदाता	खसेको मत	खसेको प्रतिशत
वडा नं. १	5073	3748	73.88%
वडा नं. २	7077	5488	77.55%
वडा नं. ३	5540	4034	72.82%
वडा नं. ४	7279	5587	76.76%
वडा नं. ५	6094	4462	73.22%
वडा नं. ६	6397	4746	74.19%
वडा नं. ७	6877	5107	74.26%
वडा नं. ८	3580	2962	82.74%
वडा नं. ९	7528	5673	75.36%
वडा नं. १०	5084	3973	78.15%
जम्मा	60529	45780	75.63%

चाँगुनारायण नगरपालिका			
वडा	मतदाता	खसेको मत	खसेको प्रतिशत
वडा नं. १	4566	3232	70.78%
वडा नं. २	4939	2625	53.15%
वडा नं. ३	4774	3590	75.20%
वडा नं. ४	5220	3470	66.48%
वडा नं. ५	6665	4573	68.61%
वडा नं. ६	3884	2301	59.24%
वडा नं. ७	4699	3129	66.59%
वडा नं. ८	6846	4869	71.12%
वडा नं. ९	4922	3370	68.47%
जम्मा	46515	31159	66.99%

### क्षेत्र नं. २

सूर्यविनायक नगरपालिका			
वडा	मतदाता	खसेको मत	खसेको प्रतिशत
वडा नं. १	5923	4442	75.00%
वडा नं. २	5745	4173	72.64%
वडा नं. ३	4054	3009	74.22%
वडा नं. ४	7021	5115	72.85%
वडा नं. ५	7984	5981	74.91%
वडा नं. ६	2547	1913	75.11%
वडा नं. ७	5098	3919	76.87%
वडा नं. ८	5912	4150	70.20%
वडा नं. ९	4674	3175	67.93%
वडा नं. १०	4750	3385	71.26%
जम्मा	53708	39262	73.10%

मध्यपुरथिमि नगरपालिका			
वडा	मतदाता	खसेको मत	खसेको प्रतिशत
वडा नं. १	5428	3749	69.07%
वडा नं. २	3551	2434	68.54%
वडा नं. ३	5958	4129	69.30%
वडा नं. ४	6286	4807	76.47%
वडा नं. ५	6352	4796	75.50%
वडा नं. ६	4358	3383	77.63%
वडा नं. ७	4792	3621	75.56%
वडा नं. ८	4038	3055	75.66%
वडा नं. ९	3885	2860	73.62%
जम्मा	44648	32834	73.54%

स्रोत : मजदुर दैनिक

## भक्तपुरको निर्वाचन परिणाम

क्षेत्र नं. १

उम्मेदवार	दल	प्राप्त मत
रुकेश रानजत (निर्वाचित)	राष्ट्रिय स्वतन्त्र पार्टी	३३,४३६
प्रेम सुवाल	नेपाल मजदुर किसान पार्टी	२८,१४७
किरण न्योपाने	नेपाली कांग्रेस	४,२८२
सोम प्रसाद मिश्र	नेपाल कम्युनिष्ट पार्टी (एमाले)	३,७२१
भरत बहादुर खड्का	राष्ट्रिय प्रजातन्त्र पार्टी	२,४७२
हरि राम लवजू	नेपाली कम्युनिष्ट पार्टी	१,१७७
रमेश बल्ल	उज्यालो नेपाल पार्टी	५५८
इश्वरी प्रसाद पौयानी	राष्ट्रिय जनमोर्चा	३३४
बिष्णु हरि न्हिसुत	श्रम संस्कृति पार्टी	३१०
श्याम सुन्दर शिल्पकार	जनता समाजवादी पार्टी, नेपाल	१२४
राबे खाइजू	प्रगतिशील लोकतान्त्रिक पार्टी	१५
चन्द्र मान काजू	नेपाल कम्युनिस्ट पार्टी (माओवादी)	६८
सुरेश कोजू	स्वतन्त्र	४३
देबेन्द्र ठाकुर	आम जनता पार्टी, एकल चुनाव विन्द	३८
दामोदर काफ्ले	नेपाल कम्युनिष्ट पार्टी, संयुक्त	२६
राजू श्रेष्ठ	स्वतन्त्र	२५
राजेश्वरी प्रजापती	स्वतन्त्र	२३
बाल कृष्ण खाइतु	स्वतन्त्र	२१
दिपक कुमार पोखरेल	नेपालका लागि नेपाली पार्टी	१७
सुजिता बुढाथोकी	स्वतन्त्र	१२
दशरथ थापा	स्वतन्त्र	११
सुदिप न्योपाने	स्वतन्त्र	९
विष्णु राम दुमरु	स्वतन्त्र	७
पुन्य राम सुवाल	स्वतन्त्र	६
सावित्री न्योपाने	मितेरी पार्टी नेपाल	५

क्षेत्र नं. २

उम्मेदवार	दल	प्राप्त मत
राजोब खत्री (निर्वाचित)	राष्ट्रिय स्वतन्त्र पार्टी	४२,३३४
महेश बस्नेत	नेपाल कम्युनिष्ट पार्टी (एमाले)	१०,९९६
कावेर राणा	नेपाली कांग्रेस	८,४०१
रमेश वैद्य	नेपाल मजदुर किसान पार्टी	३,७५३
सोम प्रसाद सापकाटा	नेपाली कम्युनिष्ट पार्टी	१,३२३
बिक्रम थापा	राष्ट्रिय प्रजातन्त्र पार्टी	१,२२४
अर्जुन बासु	श्रम संस्कृति पार्टी	६६५
जित राम लामा	उज्यालो नेपाल पार्टी	६१९
आनन्द कार्की	स्वतन्त्र	१७५
प्रकाश राज ढुङ्गेल	नेपाल कम्युनिस्ट पार्टी (माओवादी)	४६
साजन ढकाल	स्वतन्त्र	४१
जन्मदेव जैसी	प्रगतिशील लोकतान्त्रिक पार्टी	३०
जानुका पाठक	नेपाल जनसेवा पार्टी	२३
राजेश बाडे	नेपालका लागि नेपाली पार्टी	२०
बाल कृष्ण थापा	स्वतन्त्र	१८
अर्चना भट्टराई	स्वतन्त्र	१७
पम्खा घले	मंगोल नेशनल अर्गनाइजेशन	१५
नाबिन श्रेष्ठ	जनता समाजवादी पार्टी, नेपाल	१२
देवकुमार साह	आम जनता पार्टी, एकल चुनाव विन्द	१०
मनोज लामा	स्वतन्त्र	८
साविन महत	स्वतन्त्र	८
सुवेण थापा	स्वतन्त्र	८
राकेश श्रेष्ठ	त्रिमूल नेपाल	७
लोक कृष्ण दाहाल	नेपाल कम्युनिष्ट पार्टी, संयुक्त	५
आम कृष्ण कुट्ट	स्वतन्त्र	३
रेणु श्रेष्ठ	स्वतन्त्र	३
नाबिन कुमार महत	स्वतन्त्र	२
लक्ष्मी वास्ताला पोडेल	स्वतन्त्र	२
अनेता भट्टराई	स्वतन्त्र	१
प्रदिप कुमार रुपाखती	स्वतन्त्र	१
मधु प्रकाश साहुखल	स्वतन्त्र	१
श्याम कृष्ण थुम्बा	स्वतन्त्र	१

स्रोत : निर्वाचन आयोग

## प्रत्यक्षतर्फको अन्तिम परिणाम

### प्रतिनिधि सभा निर्वाचन २०८२

दल	सिट सङ्ख्या
राष्ट्रिय स्वतन्त्र पार्टी	१२५
नेपाली कांग्रेस	१८
नेपाल कम्युनिष्ट पार्टी (एमाले)	९
नेपाली कम्युनिष्ट पार्टी	८
श्रम संस्कृति पार्टी	३
राष्ट्रिय प्रजातन्त्र पार्टी	१
स्वतन्त्र	१
<b>जम्मा</b>	<b>१६५</b>

स्रोत : निर्वाचन आयोग

### समानुपातिक निर्वाचनको मत परिणाम

सिन	दल	प्राप्त मत	सिट
१	राष्ट्रिय स्वतन्त्र पार्टी	५१,८३,४९३	५७
२	नेपाली कांग्रेस	१७,५९,१७२	२०
३	नेपाल कम्युनिष्ट पार्टी (एकीकृत मार्क्सवादी लेनिनवादी)	१४,५५,८८५	१६
४	नेपाली कम्युनिष्ट पार्टी	८,११,५७७	९
५	श्रम संस्कृति पार्टी	३,८५,९०२	४
६	राष्ट्रिय प्रजातन्त्र पार्टी	३,३०,६८४	४
७	जनता समाजवादी पार्टी, नेपाल	१,८२,२८५	
८	राष्ट्रिय परिवर्तन पार्टी	१,७२,४८९	
९	जनमत पार्टी	७९,४३५	
१०	एकल विन्द चकिया (जैती), राष्ट्रिय मुक्ति पार्टी नेपाल/जनता समाजवादी पार्टी/नागरिक उन्मुक्ति पार्टी, नेपाल	६२,०६९	
११	नेपाल मजदुर किसान पार्टी	४२,२९९	
१२	राष्ट्र निर्माण दल नेपाल	३९,५७७	
१३	राष्ट्रिय जनमोर्चा	२९,४५६	
१४	एकल विन्द बसु, नेपाल संघीय समाजवादी पार्टी/विन्द/जन एकता पार्टी/नेपाल/नेपाल जनजागृति पार्टी	२९,४३६	
१५	नेपाल जनता संरक्षण पार्टी	२८,४२४	
१६	प्रगतिशील लोकतान्त्रिक पार्टी	२४,६७६	
१७	नेपाल कम्युनिस्ट पार्टी (माओवादी)	२३,८६७	
१८	मंगोल नेशनल अर्गनाइजेशन	२०,८२९	
१९	एकल विन्द माबाइल (आम जनता पार्टी/जनदेश पार्टी)	१९,८३२	
२०	सावभूमि नागरिक पार्टी	१४,८८६	
२१	राष्ट्रिय मुक्ति आन्दोलन, नेपाल	१०,७२५	
२२	संयुक्त नागरिक पार्टी	९,१४२	
२३	स्वाभिमान पार्टी	८,१४४	
२४	राष्ट्रिय जनमुक्ति पार्टी	७,२०८	
२५	नेपाल जनता पार्टी	७,१६४	
२६	राष्ट्रिय एकता दल	७,०७९	
२७	नेपाल कम्युनिष्ट पार्टी (मार्क्सवादी/लेनिनवादी)	६,१७२	
२८	राष्ट्रिय गौरव पार्टी	५,२५०	
२९	नेशनल रिपब्लिक नेपाल	५,१६०	
३०	प्रगतिशील लोकतान्त्रिक पार्टी	५,१०१	
३१	नेपालका लागि नेपाली पार्टी	५,०१९	
३२	नेपाल कम्युनिष्ट पार्टी (मार्क्सवादी, पुष्पलाल)	४,८३५	
३३	संघीय लोकतान्त्रिक राष्ट्रिय मञ्च	४,६७८	
३४	नेपाल कम्युनिष्ट पार्टी (संयुक्त)	४,५१५	
३५	राष्ट्रिय उज्विलो पार्टी, नेपाल	४,३१९	
३६	समावेशी समाजवादी पार्टी नेपाल	४,२८८	
३७	नेपाल लोकतान्त्रिक पार्टी	४,१२३	

“Creation of predecessors — Our art and culture”

३८	नेपाल मातृभूमि पार्टी	३,२२८
३९	जय मातृभूमि पार्टी	२,९४८
४०	राष्ट्रिय जनता पार्टी नेपाल	२,९३६
४१	बहुजन शक्ति पार्टी	२,७७५
४२	प्रजातान्त्रिक पार्टी नेपाल	२,२४५
४३	नेपाल जनमुक्ति पार्टी	२,१७२
४४	जन अधिकार पार्टी	२,११७
४५	नेपाल सद्भावना पार्टी	२,०९८
४६	पिपुल फ्रण्ट पार्टी	१,८००
४७	नेपाली कांग्रेस (बी.पी.)	१,७८९
४८	नागरिक शक्ति, नेपाल	१,७३३
४९	नेपाली जनश्रमदान संस्कृति पार्टी	१,६३९
५०	नेपाली जनता दल	१,४५५
५१	समावेशी समाजवादी पार्टी	१,३९७
५२	जनता लोकतान्त्रिक पार्टी, नेपाल	१,३०३
५३	एकल चिन्ह जगुर भएको सिंहसञ्चेत नेपाली पार्टी-नागरिक सर्वोच्चता पार्टी नेपाल	१,१३२
५४	जनप्रिय लोकतान्त्रिक पार्टी	९५५
५५	मितेरी पार्टी नेपाल	७७२
५६	उन्नत लोकतन्त्र पार्टी	७३०
५७	त्रिमुल नेपाल	६९४

स्रोत : निर्वाचन आयोग

## निर्वाचन आयोगको प्रेस विज्ञप्ति

निर्वाचन आयोगले फागुन २८ गते प्रतिनिधि सभा सदस्य निर्वाचनको मतगणना सम्पन्न भएको जनाउँदै प्रेस विज्ञप्ति जारी गरेको छ ।

संवत् २०८२ फागुन २९ गते सम्पन्न प्रतिनिधि सभा सदस्य निर्वाचनको मतगणना कार्य सम्पन्न भएको छ । पहिलो हुने निर्वाचित हुने निर्वाचन प्रणालीतर्फ १६५ निर्वाचन क्षेत्रमै सम्बन्धित मुख्य निर्वाचन/निर्वाचन अधिकृतको कार्यालयबाट अन्तिम मत परिणाम सार्वजनिक गरी विजेता उम्मेदवारहरूलाई प्रमाणपत्र दिने कार्य सम्पन्न भइसकेको व्यहोरा विदितै छ । समानुपातिक निर्वाचन प्रणालीतर्फको सम्पूर्ण मतगणना सम्पन्न भई प्रतिनिधि सभा सदस्य निर्वाचन ऐन, २०७४ को दफा ६० अनुसार आयोगको मिति २०८२/११/२८ को निर्णय बमोजिम सिट बाँडफाँटसमेत गरिएको छ ।

प्रतिनिधि सभा सदस्य निर्वाचन, २०८२ मा कुल १,८९,०३,६८९ मतदातामध्ये पहिलो हुने निर्वाचित हुने निर्वाचन प्रणालीतर्फ १,११,६८,०३२ मतदान भएको र त्यसमध्ये १,०५,५९,०१७ (९४.५५ प्रतिशत) मत सदर भएको छ । त्यस्तै समानुपातिक निर्वाचन प्रणालीतर्फ १,१२,८०,६९७ मतदान भएकोमा १,०८,३५,०२५ (९६.०५ प्रतिशत) मत सदर भएको छ ।

आयोगले समानुपातिक निर्वाचन प्रणालीतर्फको दलले प्राप्त गर्ने सिट सङ्ख्या निर्धारण गरेको छ ।

## नेमकिपाद्वारा मतदाताहरूलाई

### धन्यवाद

नेपाल मजदुर किसान पार्टी केन्द्रीय समितिले फागुन २५ गते एक प्रेस वक्तव्य प्रकाशित गरी मतदाताहरूलाई धन्यवाद ज्ञापन गरेको छ ।

पार्टी सचिव प्रेम सुवालको हस्ताक्षरमा प्रकाशित उक्त वक्तव्यमा भनिएको छ -

‘पूँजीवादी संसदीय निर्वाचनबाट समाजवाद आउँदैन । तथापि, नेपाल मजदुर किसान पार्टीले देश र व्यापक जनताको सेवा एवम् हितका लागि प्रतिक्रियावादीभन्दा प्रतिक्रियावादी सङ्घ-संस्थाहरूमा पनि गएर काम गर्ने नीति लिई पञ्चायतकालदेखि नै निःस्वार्थरूपले सङ्घर्ष गर्दै आएको नेपाली जनतामा विदितै छ । यही भावनालाई आत्मसात् गर्दै नेमकिपाले फागुन २९ गते सम्पन्न निर्वाचनलाई पनि उपयोग गरेको हो । यो निर्वाचनमा नेपाल मजदुर किसान पार्टीको चुनाव चिह्न मादलमा आफ्नो अमूल्य मत दिएर पार्टीप्रति गर्नुभएको विश्वासका लागि सम्पूर्ण मतदाताहरूमा आभार व्यक्त गर्दछौं ।

पार्टीले यो निर्वाचनको नतिजाबारे समीक्षा गर्ने विश्वास सम्पूर्ण मतदाता र शुभचिन्तकहरूलाई दिलाउँदछौं ।

देशको स्वाधीनता र जनताको हितका लागि कार्य गर्न निर्वाचनमा विजयी सम्पूर्ण उम्मेदवारहरूलाई नेमकिपा बधाई तथा शुभकामना व्यक्त गर्दछ । नेमकिपा देशको सार्वभौमिकता र जनताको सर्वोपरि हितका लागि सरकारलाई सडकबाट निरन्तर खबरदारी गर्ने प्रतिबद्धता व्यक्त गर्दछ । आगामी दिनमा पनि नेपाल मजदुर किसान पार्टी देश र जनताको निःस्वार्थ सेवामा सदैव लागि रहने छ ।’

## उम्मेदवारी खारेज

प्रतिनिधिसभा निर्वाचनमा राष्ट्रिय स्वतन्त्र पार्टीबाट धनुषा क्षेत्र नम्बर १ मा उम्मेदवार रहेका किशोरी साह ‘कमल’को उम्मेदवारी निर्वाचन आयोगले खारेज गरेको छ ।

निर्वाचन आयोगका सहायक प्रवक्ता कुलबहादुर जीसीका अनुसार निर्वाचन आयोग ऐन २०७४ को दफा १३ बमोजिम उनको उम्मेदवारी खारेज भएको बताए ।

उक्त दफामा उम्मेदवारको अयोग्यतासम्बन्धी विषय छ ।

साह बैङ्कको कालोसूचीमा रहेको भन्दै उजुरी परेको र त्यसबारे आयोगले छानबिन गर्दा उक्त दाबी पुष्टि भएपछि उनको उम्मेदवारी खारेज भएको बताइएको छ ।

उनको कमल निर्माण सेवा प्रालि २०८० माघ २२ गतेदेखि बैङ्क तथा वित्तीय संस्था सम्बन्धी दायित्व पूरा नगरेको कारण कालोसूचीमा परेको थियो । बैङ्कको ऋण नतिरेको, चेक बाउन्स भएको लगायतका मुद्दा लागेपछि सम्बन्धित पक्षलाई कर्जा सूचना केन्द्रले कालोसूचीमा राख्ने गर्छ । 

## चुनावबारे यो विश्लेषण पनि सार्वजनिक भयो !

काठमाडौं, १५ चैत । नेपालमा २०४७ सालयता स्थानीय स्तरमा कुनै पार्टीले राम्रो काम गरेको छ भने त्यो भक्तपुरमा बिजुक्छेजीको नेमकपाले मात्रै हो । स्थानीय तहमा नेमकपाले धेरै गरेको छ तर अमेरिकी साम्राज्यवादीले त्यो पार्टीलाई उडाइदियो । किन ? चुनाव त उसले गराएको हो, मेसिनरी उसको छ । सेना, पुलिस, अदालत सबै उसका छन् । एनजीओ तथा आईएनजीओ सबै त्यसकै हुन् । बिजुक्छेजीको नेमकपा कहाँबाट जित्नु ? राम्रो चुनाव भएको भए बिजुक्छेजीको नेमकपा हान्ने ठाउँ होइन त्यो, अहिले पनि । तर, हराइयो, चुनाव अकैले गराएको थियो । हामीले यी सबै घटनाहरू हेरिरहेका छौं । राम्रा मान्छेहरू या त मारिन्छन् या त यसरी लुप्त गराइन्छन् ।

स्रोत : यु ट्युब च्यानल-भरत दाहाल (२०२६ मार्च २८) २०८२ चैत १४  
मजदुर, चैत १६ बाट

आफू बस्ने घर, चोक, टोल र नगर  
हाम्रो लागि हामी आफै सफा गरौं ।  
सफाइ गर्दा इज्जत घट्दैन  
बरु सभ्य भइन्छ र  
रोगबाट समेत मुक्त हुन्छ ।

“देख ए जलतामा समर्पित”  
भक्तपुर नगरपालिकाद्वारा संचालित   
**शिशु स्याहार तथा बाल विकास केन्द्र**

बाहिँ महिना शिशु भर्ना खुल्ला  
आदरणीय अभिभावक महानुभावहरू,  
सीमित सिटहरूमा मात्र शिशुहरूको भर्ना लिने हुँदा समयमै नजिकैको केन्द्रमा आफ्ना नानीहरूको नाम दर्ता गर्नुहुन सम्बन्धित सम्पूर्ण अभिभावकहरूमा शिशु स्याहार तथा बाल विकास केन्द्र हार्दिक अनुरोध गर्दछ ।



शिशु स्याहार तथा बाल विकास केन्द्रका गतिविधिहरू



शिशुहरूलाई दिनमा दुई पटक खाजाको व्यवस्था ।  
फारम शुल्क : ५००-, भर्ना शुल्क ५०००-, मासिक शुल्क: १,०००-

### गौर सार्क पर्यटक शुल्क समायोजन

भक्तपुर नगर अवलोकनमा आउने गौर सार्क पर्यटकहरूसँग अमेरिकी डलर १५ वा नेपाली रु. १,८००/- प्रवेश शुल्क सङ्कलन गरी आएकोमा हाल अमेरिकी डलर १ बराबर नेपाली रु. १३६।३० विनिमय दर कायम भएकोले अमेरिकी डलर १५ बराबर रु.२०४४।५० हुन आएको छ । हालको विनिमय दर लाई समायोजन गरी २०८२ श्रावण १ गतेदेखि लागू हुने गरी अमेरिकी डलर १५ वा नेपाली रु. २०००/- प्रवेश शुल्क कायम गर्ने निर्णय गरियो ।  
(भक्तपुर नगरपालिकाको २०८२ जेठ २३ गते बसेको कार्यपालिका बैठकको निर्णय)

# नयाँ सरकार, जन अपेक्षा र चुनौती

लिवेक

हालै सम्पन्न प्रतिनिधिसभा निर्वाचनबाट बहुमत प्राप्त रास्वपाको नेतृत्वमा अब केही दिनपछि नयाँ सरकार बन्दै छ। काठमाडौं महानगरपालिकाको प्रमुखबाट राजीनामा दिएर निर्वाचनमा होमिएका बालेन्द्र साह भावी प्रधानमन्त्री बन्ने प्रायः निश्चित देखिन्छ। यसअघि सरकारमा गएका राजनीतिक दलहरूबाट जनता वाक्कदिवक्क भएका कारण नयाँ पार्टीले केही गर्ने अपेक्षासहित जनताले भारी मतले रास्वपालाई विजयी बनाएका हुन्। जनताका अपेक्षा धेरै ठूलूला पनि छैनन्। संविधानले निर्दिष्ट गरेका केही विषयहरू मात्रै जनताले सहज रूपमा प्राप्त गर्न सकेको खण्डमा पनि जनताले धेरै राहतको महसूस गर्नेछन्।

## शिक्षामा चुनौती

नेपालको संविधानले आधारभूत शिक्षा निःशुल्क र अनिवार्य तथा मावि शिक्षा (कक्षा १२ सम्म) निःशुल्कको व्यवस्था गरेको छ। तर, नेपाली जनताले अहिलेसम्म संविधानको भावनाबमोजिम निःशुल्क र अनिवार्य शिक्षा पाउन सकेका छैनन्। पैसा भएकाहरूले आफ्ना सन्तानलाई राम्रा र महँगा विद्यालयहरूमा पढाउने र पैसा नभएकाले कमसल विद्यालयमा पढाउने शिक्षा प्रणालीको विकास भइरहेको छ। सबै विद्यालयमा योग्य शिक्षक, भौतिक पूर्वाधार र शैक्षिक वातावरण बनाउनेतर्फ सरकारले ध्यानै दिएन। पैसाले शैक्षिक गुणस्तर निर्धारण गर्ने अवस्थामा देशलाई पुऱ्याइयो। शिक्षामा न्यून बजेट, विषयगत शिक्षक नहुनु, दरबन्दी मिलान नहुनु, पाठ्यपुस्तक समयमा नपुगनु, अनुगमन नहुनु र परीक्षा समयमा नहुनु विद्यालय शिक्षाका समस्याहरू हुन्। अब गठन हुने सरकारबाट नेपाली जनताले समान रूपमा गुणस्तरीय शिक्षा प्राप्त गर्ने अपेक्षा राखेका छन्।

रास्वपाको वाचापत्रमा 'सार्वजनिक शिक्षाको गुणस्तर, पहुँच र प्रतिस्पर्धात्मक क्षमतामा आमूल सुधार ल्याउन आगामी दुई दशकसम्म उल्लेख्य लगानी थप्दै गुणस्तर वृद्धि गर्ने' उल्लेख गरिएको छ। अन्तर्राष्ट्रिय मापदण्डअनुसार देशको

कुल बजेटको न्यूनतम २० प्रतिशत बजेट शिक्षामा लगानी गर्नुपर्नेछ। यसअघिका सरकारहरूले हरेक वर्ष शिक्षामा लगानी घटाउँदै चालू आ.व.मा १० प्रतिशतमात्र छुट्याइयो। यस्तो अवस्थामा विद्यालय शिक्षा गुणस्तरीय हुन सम्भव छैन। वाचापत्रमा उल्लेख भएबमोजिम राज्यको प्रशस्त लगानी शिक्षा क्षेत्रमा भएमा मात्र शिक्षा क्षेत्रको विकास हुने आशा गर्न सकिन्छ।

अहिले कक्षा १२ पछि विदेश जानेहरूको लहर चलिरहेको छ। वर्षको १ लाखभन्दा बढी विद्यार्थीहरू विदेश अध्ययन गर्न जान्छन्। यो भारतबाहेकको सङ्ख्या हो। त्यसले वर्षको भन्डै १ खर्ब पैसा बिदेसिन्छ। नेपालमा भविष्य नदेखेर विदेशमा उच्च शिक्षा प्राप्तिको लागि जाने विद्यार्थीहरूलाई रोक्नु नयाँ सरकारको लागि ठूलो चुनौती हुने देखिन्छ।

नेपालका ५०० भन्दा बढी कलेजहरू अहिले विद्यार्थी अभावमा बन्द हुने स्थितिमा छन्। नेपालमै उच्च शिक्षा दिने र रोजगारीको सुनिश्चितता हुने हो भने केही पनि विद्यार्थी विदेशी भूमिमा गएर दुःख गर्न जाने छैनन्। नेपालमा भएका सरकारी कलेजहरूमा विद्यार्थीहरूले रुचाएका विषयहरू बढत पाउँदैनन्। त्रिभुवन विश्वविद्यालयका पदाधिकारीहरूले विभिन्न बहाना बनाएर सामुदायिक कलेजहरूमा नयाँ नयाँ कार्यक्रम दिएका छैनन्। अन्ततः विद्यार्थीहरू निजी कलेजमा जान वा विदेश जान बाध्य हुन्छन्। जनताले यसको अन्त्य खोजेका छन्।

## स्वास्थ्यमा चुनौती

स्वास्थ्य उपचार जनताको बढी सरोकारको विषय हो। पटक पटक सरकारमा गएका दलहरूले सरकारी अस्पतालहरूमा चिकित्सक, स्वास्थ्य उपकरण, पूर्वाधारको व्यवस्था गर्न सकेनन्; गरिब जनताको लागि राम्रो उपचारको व्यवस्था गर्न सकेनन्। गरिबहरू उपचारको लागि घरखेत बेचेर वा बन्धकी राखेर उपचार गर्नुपर्ने अवस्था छ। त्यसको अन्त्य गर्नु नयाँ सरकारको लागि अर्को चुनौती हुनेछ।

स्वास्थ्य बीमाप्रति जनताको थोरै भए पनि आशा थियो तर सरकारले पर्याप्त बजेट नछुट्याएको कारण बीमा सेवा 'कोमा'मा पुगेको छ। वार्षिक करिब २६ अर्ब बजेट स्वास्थ्य बीमाको लागि आवश्यक भएको स्पष्ट हुँदाहुँदै रु. १० अर्ब बजेट विनियोजन गरेर अघोषित रूपमा बीमा सेवा बन्द गर्न खोजिँदै छ। शिक्षण अस्पताल महाराजगञ्जले महिनादेखि सबै किसिमको बीमा सेवा बन्द गरेको छ भने पाटन अस्पताल र वीर अस्पताललगायतले विभिन्न सेवा बन्द गरेका छन्। यसको प्रत्यक्ष मार गरिब जनतालाई परेको छ। यसबारे

नयाँ सरकारले ध्यान दिनु आवश्यक छ। जनतासँग पैसा उठाएपछि बजेट छैन भनेर सरकारले बीमा सेवा बन्द गर्नु जनताप्रति बेइमानी हो। सरकारले जुनसुकै स्रोतबाट भए पनि बीमाको बन्दोबस्तलाई व्यवस्थित रूपमा अगाडि बढाउनु आवश्यक छ। बीमा कार्यक्रम राम्रोसँग सञ्चालन गर्न सकेमा स्वास्थ्यसम्बन्धी धेरै समस्याको समाधान हुनेछ। चिकित्सकहरू सरकारी अस्पतालमा हाजिर भएर निजी अस्पतालमा काम गर्ने, अस्पतालको फार्मसीमा औषधी अभाव देखाएर निजी फार्मसीमा औषधी किन्न लगाउने र एक्स रे जस्ता उपकरणहरू बिग्रेको देखाएर निजी क्षेत्रमा पठाई कमिसन खानेहरूलाई एकएक गरी कारबाही गर्नु आवश्यक छ। त्यति मात्र गर्न सके पनि स्वास्थ्य क्षेत्रमा भइरहेको बेथितिको अन्त्य हुनुका साथै जनताले देखिने गरी सुधारको अनुभूति गर्नेछन्।

राजनीतिक पार्टी, विचारमा स्पष्ट हुनु जरुरी छ। नेतृपिच्छे फरक फरक विचार आउनु भनेको पार्टी नै बनी नसकेको प्रमाण हो। विचारमा स्पष्ट नभएकाहरूले देशलाई सही ठाउँमा पुऱ्याउन सक्दैनन्। विभिन्न गैरसरकारी संस्थाहरूमा काम गरेर आएका सांसदहरूले कस्तो चर्तिकला देखाउने हुन् त्यो हेर्न बाँकी नै छ। तर नयाँ भनेर आएका दलले जनतालाई नयाँको अनुभूति दिनका लागि निरन्तर आफ्नो वाचापत्रमा उल्लिखित काम गरेर विश्वास प्राप्त गर्न सक्नुपर्छ।

रास्वपा वाचापत्रमा लेखिएबमोजिम स्वास्थ्य उपचार पूरै निःशुल्क गर्न पर्याप्त बजेटको आवश्यकता पर्छ। ठूलूला 'भ्यु टावर'हरू निर्माण गर्न यसअघिका सरकारहरूले राख्ने गरेको बजेट अस्पतालहरू निर्माण, सञ्चालन र मर्मतको लागि व्यवस्था गर्ने हो भने धेरै सुधार आउनेछ।

अहिले चिकित्सक, नर्सहरू बिदेसिने क्रम जारी छ। सरकारी अस्पतालहरूमा चिकित्सक र नर्सको अभावले राम्रोसँग उपचार हुन सकिरहेको छैन। आवश्यकताअनुसार चिकित्सक, नर्सको दरबन्दी सिर्जना गरेर विभिन्न देशबाट अध्ययन सकाएर आएका नयाँ नयाँ चिकित्सकहरूलाई रोजगारीको अवसर दिनु आवश्यक छ। चिकित्सा शिक्षा अत्यन्त महँगो भएकोले सरकारले नै व्यापक छात्रवृत्तिको बन्दोबस्त गरी प्रशस्त मात्रामा गुणास्तरीय चिकित्सक उत्पादन गर्ने र ग्रामीण अस्पतालहरूमा पठाउने व्यवस्था गरिएमा धेरै जनताको सेवा हुनेछ। यसले चिकित्सकहरू नेपालमै बस्ने, जनताले सेवा पाउने हुँदा जनता पनि खुसी हुनेछन्। यसअघिका सरकारहरूले आ-आफ्ना निजी अस्पतालहरूमा सस्तो चिकित्सक पाउनु, सरकारी मेडिकल

कलेजहरूलाई ओभरलमा पारेका थिए। चिकित्सकहरूले उचित पारिश्रमिक र सेवा सुविधा पाउने र राम्रा राम्रा विद्यार्थीहरूले छात्रवृत्तिमा चिकित्सा अध्ययन गर्न पाउने भए चिकित्सकहरूले सेवालालाई प्राथमिकतामा राख्ने हुन् कि !

मेडिकल व्यवसायीहरू अत्यन्त 'शक्तिशाली' हुन्छन्। उनीहरूको पहुँच नपुगेको ठाउँ नै हुँदैन। स्वास्थ्यमन्त्री विज्ज भएर मात्र पुग्दैन, निडर र इमानदार हुनु पनि पर्छ। यसअघिका मन्त्रीहरूले पनि केही गर्छु भनेर नै जनतासँग कसम खाएका थिए तर तिनीहरूले मेडिकल व्यवसायीहरूको जाल तोड्न सकेनन्। देशको स्वास्थ्य सेवा निजी क्षेत्रले जे भन्छ त्यही हुने अवस्थामा पुग्यो। त्यसको अन्त्य गर्नु कम चुनौतीपूर्ण छैन।

## प्रदेश स्वारेजी ?

रास्वपा नेता स्वर्णिम वालेले निर्वाचनअघि सङ्ख्या पुगेको दिन प्रदेश खारेजी गर्ने बताएका थिए। अहिले रास्वपालाई भन्दा दुईतिहाइ मत प्राप्त भयो। २ जनाबाहेक संविधान संशोधन गर्न समेत त्यो पर्याप्त सङ्ख्या हो। यसअघि प्रदेशसभाको दुई पटक निर्वाचन सम्पन्न भए। प्रदेशसभाले कुनै प्रभावकारी काम गर्न नसकेको पक्का हो। त्यसको अर्थ खारेज नै गर्नु कतिको उपयुक्त हुन्छ ? यो विचारणीय पक्ष छ।

प्रदेश संरचना अर्थात् सङ्घीयता मधेसी दलहरूको आन्दोलनबाट संविधानमा व्यवस्था भएको विषय हो। नेपालमा सङ्घीयताको राम्रो कार्यान्वयन भएकै छैन। एक दुई पटकको निर्वाचनपछि नै सङ्घीयताका महत्त्वपूर्ण अङ्गको रूपमा रहेको प्रदेश खारेज उपयुक्त नहुन सक्छ। रास्वपाको वरिष्ठ नेता बालेन्द्र साहले प्रदेशलाई बलियो बनाउने बताएर मधेसको मत बटुलेका हुन्। धेरैवटा मधेसी दलहरू भए पनि यो वर्ष प्रतिनिधिसभामा कुनै पनि दलको प्रतिनिधित्व भएन। रास्वपाका दुई नेताको ठिकविपरीत विचार सार्वजनिक हुँदा जनतालाई बुझ्न गाऱ्हो भइरहेको छ। प्रदेशसभा खारेज गर्ने कि सबल पार्ने ?

राजनीतिक पार्टी, विचारमा स्पष्ट हुनु जरुरी छ। नेतृपिच्छे फरक फरक विचार आउनु भनेको पार्टी नै बनी नसकेको प्रमाण हो। विचारमा स्पष्ट नभएकाहरूले देशलाई सही ठाउँमा पुऱ्याउन सक्दैनन्। विभिन्न गैरसरकारी संस्थाहरूमा काम गरेर आएका सांसदहरूले कस्तो चर्तिकला देखाउने हुन् त्यो हेर्न बाँकी नै छ। तर नयाँ भनेर आएका दलले जनतालाई नयाँको अनुभूति दिनका लागि निरन्तर आफ्नो वाचापत्रमा उल्लिखित काम गरेर विश्वास प्राप्त गर्न सक्नुपर्छ।

# xfdlmf0{o; /L nk[0of]e|6frf/n]



भ्रष्टाचार नियन्त्रणसँग सरोकार राखेर दर्जनभन्दा बढी कानून बनाइएका छन्। भ्रष्टाचार नियन्त्रणका लागि अस्तित्वा, महालेखा परीक्षक, विशेष अदालत, सभपति शुद्धिकरण, राजश्व अनुसन्धान, प्रहरी मातहतमा सीआइबी, राष्ट्रिय सतर्कता केन्द्र, शक्तिशाली निकाय र विशेष न्यायालय समेत स्थापित छन्। भ्रष्टाचार नियन्त्रणका खातिर जैरसरकारी क्षेत्रबाट पनि प्रयासहरू नभएका होइनन्। तर पनि यसमा कठिनाई आएको छैन। त्यसैले भन्नु सकिन्छ कानून र संयन्त्रको अभावले समस्या परेको होइन तलदेखि माथिसम्मको आचरण र इच्छा शक्ति कारक छ। राज्य, राजनीति र दलहरू दण्डहिन्ताले गाँजिएका छन् र नियन्त्रण गर्ने दायित्व लिइएकाहरू नै संरक्षक बनेका छन्।



तीर्थ कोइराला

विश्वमा देहव्यापारको सुरुवात इसा पूर्व २४ सय वर्ष अगाडि भएको इतिहासमा उल्लेख गरिए पनि जब समाजमा परिवार र विवाहको प्रारम्भ भयो त्यसैबेला लुकिछिपि यौन लेनदेन हुन थालेको अनुमान गरिन्छ। पछि समयक्रममा देहव्यापारको रूप लियो।

यसअघि सुरु भएका व्यवसायमा हातहतियार निर्माण, काठका सामान बनाउने कला, शिकार गर्ने काम, कपडा उत्पादन र सिउने काम, ठाउँठाउँ हिँड्दै लोककथा बाचन गर्ने

काम, चित्रकला बनाउने, कपाल काट्ने, बाजा बजाउने काम, कृषि कर्म र घर बनाउने काम प्राचीन समाजका प्रमुख पेसा मानिएका छन्।

यसरी नै चार हजार वर्ष अघि ग्रीक र मेसोपोटामियाबाट मानव सभ्यता सुरु हुँदा जब सदाचारका कुरा गर्न थालियो दुराचार र भ्रष्टाचार पनि त्यसैबेला सुरु भयो। अनि जब दुराचार र भ्रष्टाचारको कुरा पनि सुरु हुन्छ; त्यसलाई नियन्त्रण गर्ने कुरा पनि लगभग सँगसँगै आउँछ।

दुनियाँमा कानूनको जन्मदाता अपराध र दुराचार नै हो। जब अपराधको सुरुवात भयो, त्यसको नियन्त्रणका लागि नियम कानून निर्माण हुनथाल्यो। सर्वप्रथम रोम, ग्रीक, इजिप्ट र चीनमा राज्यका गतिविधि सुरु भए। त्यससँगसँगै घुस लेनदेन हुन थालेका प्रमाणहरू इतिहासमा उल्लेख छन्। इसापूर्व ३१ सयदेखि २७ सयसम्म इजिप्टको प्रथम राजवंशका समयमा न्याय निरूपणका क्रममा घुस लेनदेन भएको उल्लेख गरिएको छ।

तत्कालीन चीनमा भान्सामा बसेको देवताले परिवारका हरेक सदस्यको आनिबानी नियालिरहेको विश्वास गरिन्थ्यो। र, त्यो देवताले स्वर्गमा राम्रो खबर लैजाओस् भन्नका खातिर देवताको काल्पनिक तस्बिरसहित राजदरबारमा मह, घिउ आदि सामग्री वर्षको एकपटक लाने गरिन्थ्यो भनेर इतिहासकारहरूले उल्लेख गरेका छन्।

अहिलेको समाजमा कतिपय अवस्थामा उपहार सहयोग र घुसको सिमाना नछुट्टिए जस्तो प्राचीन ग्रीक साम्राज्यमा पनि त्यस्तो अन्योल थियो। यद्यपि त्यसको खुला रूपमा आलोचना हुँदैनथ्यो। पश्चिमा समाज र राज्यको अवधारणासँगै भ्रष्टाचारको गन्ध आउन थाल्यो भने पूर्वीय सभ्यतामा छलछाम, नातावाद, हिनामिना, घुस लेनदेन, पक्षपात, जालभेल जस्ता माध्यमबाट पदको दुरुपयोग गर्दै भ्रष्टाचार हुने गरेको पाइन्छ। जहाँ इमान र जमान रहँदैन त्यहाँ बेइमानी हुन्छ र बेइमानीले भ्रष्टाचारलाई बोक्छ।

हालको समाजमा भ्रष्टाचार

हाम्रो समाज राजनीतिकभन्दा पनि पहिलेपहिले धर्म संस्कारमा आधारित थियो। त्यसबखत राजकीय मामिलामा हुने भ्रष्टाचार, दुराचारलाई कानुनी वा राजनीतिक दृष्टिले भन्दा पनि पाप धर्मका आधारमा हेरिन्थ्यो। सुरुदेखि नै हाम्रो समाजमा सामान्य अर्थमा घुस खानु वा आर्थिक हिनामिनालाई मात्र भ्रष्टाचारमा गनिएको पाइन्छ।

तर जुन कामका लागि जसलाई जिम्मेवारी तोकिएको हुन्छ उसले त्यो काम नगर्नु पनि भ्रष्टाचार हो। रकम लिई

वा नलिई अर्कालाई मर्का पर्ने गरी वा राज्यलाई नोक्सान पुग्ने गरी काम गर्नु वा कुनै कानुनले गर्नु भनी तोकिएकोमा सो नगर्नु वा कानुनले अख्तियारी नदिएको काम मेरो अधिकार हो भनी अनाधिकृत पदाधिकारीले गर्नुलाई भ्रष्टाचार मानिन्छ ।

प्रारम्भिक काल

नेपालमा बडामहाराज पृथ्वीनारायण शाहका समयमा पनि घुस लेनदेन रहेको र त्यसलाई नियन्त्रण गर्ने गतिलै प्रयास भएको बुझिन्छ । बडामहाराज स्वयंको दिव्य उपदेशमा 'निअँ निसाप बिगान्या भन्याको घुस दिन्या र घुस षान्या हुन् । यी दुईको ता धन जिव गरिलिया पनि पाप छैन ई राजाका महा सतुर हुन् ।' साथै उनको दिव्य उपदेश मै ' घुस लिन्या र दिन्या दुबै राष्ट्रका महा शतुर हुन्' भन्ने उल्लेख भएबाट यसलाई प्रष्ट गर्छ ।

राजा रणबहादुर शाहका समयमा भ्रष्टाचार नियन्त्रणका लागि विस्तृत कानुन जारी भएको देखिन्छ । त्यसबखत जारी कानुनी बन्दोबस्तको सवाल एकमा नै 'साठी साल फागुनदेखि बढो कसैले कसैको छेउ घुस खायाको भया कायल मुकाल गरी घुसको तेबर डंड गर्नु साठी साल अघि घुस षाई राजाको गिराई नोक्सान पार्याको भया कायल मुकायल गरी षान्यालाई घुसको तेबर लिनु' भनिएको छ ।

अचेल कर्मचारीतन्त्रले कोष दाखिला नगरी राजश्वमा तर माने घटना सुनिए जस्तो त्यसैबेला बिचैमा राजश्व गायब गर्ने तर्फ इङ्गित गर्दै रणबहादुरको कानुनी बन्दोबस्तको सवाल ६ मा 'दबारबाट अमानत रहयाको सेरा गोठ गैरह जगामा कति आमदानी हुन्छ. तेसमा कति दबार आउँछ. त्यो जाचिबुभि बिचमा रहयाको जाँचिबुभि दबार दाखिल गर्नु. दबाउन्यालाई तेबर डंड गर्नु' भनिएको छ ।

यसैगरी सवाल ७ मा 'अम्बालि ईजारदारले तनषादारको तनषा चुक्ता नगरी सरिद नदेखाई सर्कारबाट मोजरा लियाको ठहर्या तनषादारलाई दिलाई दिनु. तनषादारले माया मारी छोडि गयाको भया असुल गरी दबार दाखिल गर्नु. ईजारदारलाई र बिना हाम्रा हुकुम मोजरा दिन्या भारालाई दोबर डंड गर्नु.' सवाल ८ मा 'पंचषतको आमदनि बिना हाम्रा हुकुम कसकसले बिचमा षायाको रहेछ. सो बुभि षोजि दबार दाखिल गर्नु.'

सोही कानुनी बन्दोबस्तको सवाल ९ मा 'नयाँ पोता सलामी भैसीको पुछ्ही जैसीको डंड तामापत्र गुठ जाँच दुदमा पानी मिसाएको डंड गादिम मारषि (राजालाई रैतिले पहिलोपटक चढाउने उपहार) बट्टा डंड बलक (कोसेली) महन्तमंडलीको आमदनी उघाउन्याहरूले कति उघाएछन्. कति बिचमा षाएछन्. कति रैयत उठाएछन्.

सो जाचिबुभि काएल गरि बिचमा षाया दबायाको षोजि दबार दाखिल गर्नु. बिचमा खान्या दबाउन्यालाई तेबर डंड गर्नु.'

सवाल १० पनि बिचमा कैफियत गरी नाप तौलमा कैफियत गरी खाने दबाउनेलाई लक्षित गरिएको छ । सवाल १० मा भनिएको छ- 'सेराका चिताई गन्या अडै हिट्टिचोक्या गैहले नेवीदेवीका माना पाथी चलाई षोट चलन गरि बिचमा किफाईत षायाको भनीकी दबार दाखिल गर्नु. छाप नलाग्याका माना पाथी तुलो ढकले लेनदेन नगर्नु भनि अडै हिट्टिचोक्यालाई चेताई दिनु.'

अचेल पार्टी सङ्गठनका नाउँमा नगद सामान लिएर बिचैमा हिनामिना गर्ने वा सरकारी कर भन्सार छले जस्तो त्यसबेला दरबारमा दाखिल गर्ने सामान बिचैमा हिनामिना गर्ने गरिँदो रहेछ । त्यसको नियन्त्रणका लागि पनि राजा रणबहादुर शाहले कानुनी बन्दोबस्त गरेका थिए । उनले जारी गरेको कानुनमा 'मामुलि फरफर्माइस र सरसौगात बिचबिचैमा षाईराख्यालाई काएल मुकाएल गरी डंड गर्नु. काएल भयाको चिजबिज दबारमा दाखिल गर्नु.' (सवाल ११)

यसैगरी मठमन्दिरको भेटी, पुरोहित ब्राह्मणको दक्षिणा, राज्यको दरबारको सम्पत्ति हिनमिना गर्नेलाई पनि कारबाही दण्ड जरिवानाको व्यवस्था गरिएको थियो ।

राणाकालीन नेपालमा गुठीको धन मास्त र खान हुन् भन्ने राजा प्रजामा धार्मिक धारणा व्यापक थियो । गुठीको र अरू राजश्व मिसाउन पाईँदैनथ्यो । गुठीबाट उठेको रकम प्रधानमन्त्रीको खलिमा नगई पाठशाला चलाउन र विदेशमा अङ्ग्रेजी पढ्न जानेका लागि छात्रवृत्ति दिने गरिएको सरदार भीमबहादुर पाँडेको 'त्यसबखतको नेपाल' मा उल्लेख छ । श्री ३ जंग बहादुरका समयमा भ्रष्टाचार नियन्त्रणका हेतुले 'धर्म कचहरी' व्यवस्था गरिएको थियो । अहिलेको अख्तियार त्यसैको परिवर्तत रूप मानिन्छ ।

प्रधानमन्त्री जंगबहादुर शिकारका लागि जाँदा सरकारी हात्ती प्रयोग भएको अवस्थामा त्यसको समेत किराया तिरेर लाने गरेको इतिहासमा उल्लेख छ । यद्यपि त्यस्तो रकम सरकारी कोषकै हुने र शक्तिका नजिक हुनेले सरकारी कोष अनेक तरहले हात पार्ने गर्थे ।

जंगबहादुरको समय पछि सरकारी कोष माथिको ढलिमलि शक्तिशालीहरूबाट बढ्दै आयो । तत्कालीन समयलाई चित्रण गर्ने गरी आदिकवि भानुभक्त आचार्यले आफ्नो कलम चलाएका छन् । मूलतः न्याय क्षेत्र माथि उनको कलम सोभिएको छ ।

द्विलो न्याय, अन्याय, नातावाद क्रिपावाद, भ्रष्टाचारले

न्याय विगारको र अन्याय र ढिला सुस्तीका आधारमा उनले प्रहार गरेका छन् । आज जस्तै उहिलेका रकमीको शैली एउटै हुँदो रहेछ । घूसका आशले ढिलो गर्नेहरू त्यसबखत पनि उस्तै रहेछन् । उनले लेखेका छन्-

बिन्ती डिठा बिचारीसित म कति गर्छे, चूप रहन्छन् नबोली बोलछन् त ख्याल गर्या भै अनिपछि दिन दिन भन्दछन् भोलिभोलि कीता सक्दिन भन्नु कीता छिनीदिनु क्यान भन्छन् भोलिभोलि भोलि भोलि हुँदा सब घर बितिगयो, बक्सियोस् आज भोलि ।

उनले कानुनी लिखत र प्रतिउत्तर कवितात्मक शैलीमै लेखेका छन् । त्यतिमात्र हैन अदालतमा दिने निवेदन पनि उनले कवितामा नै लेखेको पाइन्छ । पोखरा अदालतमा अरुकै मुद्दामा साक्षी बकपत्र गर्न जानुपर्ने तर बिरामी परे के गर्ने भनेर उनले कविता लेखेर पठाएपछि बकपत्र गर्ने मौका पाउँ भन्ने व्यहोराको निवेदनको रूपमा ।

स्वस्ती श्री पोखरा अदालत महा, डिठा बिचारीहरू पाउमा परी विन्ती गर्छु ऐले बिरामी छु म क्या गर्छे मेरो म्याद रहोस् सकिन ऐले आउन यो म्यादमा गर्नाछु बकपत्र यही मितिले एक मासका भित्रमा ।

चन्द्र शमशेरले पचास लाख राज्यको कोषबाट बनाएको सिंहदरबार सरकारलाई नै तीन करोडमा बेचेर दाम हात पारे । राणा शासक र तिनका आफन्त, परेका पदाधिकारी, शक्तिको ताबेदारी गर्नेहरूले विर्ताका नाउँमा जमिन र अनेक नाउँमा राज्यको सम्पत्ति हात पार्ने क्रम त्यसैबेला सुरु भयो । फरक नाम र फरक रूपमा सो क्रम अहिलेसम्म जारी छ ।

नजिक नहुने र सत्ताका विरोधमा छ भन्ने लागेका मानिसलाई डाँडा कटाउने गरिन्थ्यो । वीर पुस्तकालयको पुस्तक हिनामिना गरेको बहानामा माहिला गुरुज्युलाई काशीबास पठाइयो । अरू त के कुरा स्वयं राणा परिवारका मानिसहरू पनि सत्ताको गुटमा परेनन् भने धनकुटा पाल्पा वीरगंज रूपन्देही लगायतका स्थानमा विभिन्न बहानामा खटाइएका उदाहरण छन् । केही त भागेर भारत समेत पुगेका थिए ।

२०२० मा जारी नयाँ मुलुकी ऐनको अदालती बन्दोबस्तको ६८ नम्बरले अरू मुद्दाका हकमा एकाघरका सोह्र वर्ष माथिकालाई कानुन बमोजिम वारिस दिन मिल्ने भए पनि अरूका हकमा घुस कित्तेमा सजाय पाएको र सो बाहेक नैतिक पतन देखिने अन्य फौजदारी अपराधमा सजाय पाएको व्यक्ति बाहेक जो सुकै व्यक्तिलाई वारिस दिन पाइने व्यवस्था गरेको थियो ।

यसले पहिलेदेखि नै भ्रष्ट आचरण भएको व्यक्ति तत्कालका लागि मात्र होइन पछिसम्म पनि अविश्वसनीय मानिने गरेको प्रष्ट हुन्छ । यसैगरी दण्ड सजायको १३ देखि १६ नम्बरसम्ममा घुस खाने र सरकारी सम्पत्ति के गरे

हिनामिना हुने भन्नेबारेमा उल्लेख गर्दै सजायको पनि व्यवस्था गरेको थियो ।

प्रजातन्त्र र भ्रष्टाचार

एक सय चार वर्ष राणा वंशीय शासन चल्यो । जसलाई हामी बीच जहानीयाँ शासनका नामले परिचित गराइएको छ । त्यस अवधीमा राजाहरू खोपीका देउता सरह मात्र रहँदै आए । एकातिर सत्ता नजिक रहनेको राजकाजमा मनपरि दुराचार अनाचार भ्रष्टाचार तत्कालीन समयमा चरमचुलीमा पुगिरहेको थियो भने अर्कातिर दोश्रो विश्वयुद्धले ल्याएका परिवर्तनको लहरले नेपाललाई पनि छोडसकेको थियो । राणा शासकहरूले विश्वमा भइरहेका गतिविधि बुझ्दै नबुझेका होइनन् ।

राणा शासनको पछिल्लो चरणमा विद्यालय बैङ्क दुरसञ्चार लगायतका क्षेत्रमा केही काम हुन थालेका थिए । नागरिक अधिकारका लागि वैधानिक व्यवस्था गर्ने सङ्केत पनि नदिएका होइनन् । तर भारतबाट महात्मा गान्धीको नेतृत्वमा बेलायतको उपनिवेश अन्त्य र चीनमा माओ त्सेतुङको नेतृत्वमा जनवादी क्रान्तिको सफलताले नेपाली राजनीतिमा पनि तरङ्ग उत्पन्न भयो ।

यसर्थ राणा शासकले सीमित रूपमा खटाइ खटाइ दिएका अधिकारबाट समाजले सन्तोष मान्ने कुरै भएन । शाह राजवंशलाई गतिविधि शून्य बनाएका कारण राजा मात्र होइन राणाहरूको एकलौटी अधिकार प्रयोगले विरोधको सबैतिरको तारो राणा शासकतर्फ सोभिएको थियो ।

राणा शासन अन्त्यका लागि मुलतः संवैधानिक राजतन्त्र र बहुदलीय प्रजातन्त्र मातहतमा नागरिक अधिकारको स्थापना, निर्वाचित सरकार, युगानुकूल विकास र आर्थिक पारदर्शिता प्रमुख विषय राखिएका थिए । आर्थिक पारदर्शिता अहिलेको भाषामा भन्नुपर्दा भ्रष्टाचार अन्त्यको आकांक्षा नै थियो ।

तर राणा शासनमा अधिकारको एकलौटी प्रयोग, अपारदर्शी आर्थिक गतिविधि अन्त्य हुने आशामा गरिएको परिवर्तनले हाकाहाकी भ्रष्टाचार भित्रिएको महसुस गर्न थालियो । राणा प्रधानमन्त्री मोहन शमशेरको कार्यकाल मात्र होइन जनताका छोरा नेपाली कांग्रेसका नेता मातृका प्रसाद कोइरालाको नेतृत्वमा बनेको सरकार पनि भ्रष्टाचारको आरोपबाट मुक्त हुन सकेन । यो आरोप विपक्षबाट मात्र होइन स्वयं नेपाली कांग्रेसकै कार्यकर्ताबाट सुन्नुपर्ने अवस्था आयो ।

त्यसपछिका सल्लाहकारसभा, टंकप्रसाद आचार्य र डाक्टर के आइ सिंहको नेतृत्वमा बनेका सरकारहरू मात्र

होइन २०१५ सालमा भएको निर्वाचन पछि दुई तिहाइ मतबाट वी पी कोइराला नेतृत्वमा गठित नेपाली कांग्रेसको सरकार समेत भ्रष्टाचारको आरोपबाट मुक्त रहन सकेन । त्यसबेलाका पत्रपत्रिका अध्ययन गर्दा टंकप्रसाद आचार्य नेतृत्वको सरकारबाट मन्त्री बालचन्द्र शर्मा र पशुपति घोषले कर्मचारी नियुक्तिमा धाँधली भएको र प्रशासन भ्रष्ट भएको भन्दै राजिनामा दिएका थिए ।

२०१६ साल जेठमा गठन भएको वी पी कोइरालाको सरकार सयदिन पूरा नगर्दै घाँसे घीउ काण्ड (डाण्डा काण्ड)मा मुछियो ।

राणा शासनका बेलादेखि पैठारीमा प्रतिबन्धित रहेको कृत्रिम मखन र वनस्पति घीउ २०१६ साउन ३० मा राजपत्रमा सूचना प्रकाशित गरी साउन २५ देखि प्रतिबन्ध खुलाइएको थियो । घीउ विराटनगरका दुई व्यापारीले ल्याउने अनुमति पाएका थिए ।

यसैगरी नेपाली कांग्रेसको तत्कालीन सरकारले मोरङको कानेपोखरी दक्षिणमा करिब दुईसय पचास बिघा जङ्गल फडानी गरी बस्ती बसाउन प्रधानमन्त्री वी पी कोइरालाका भानिज नाता पर्ने तीर्थप्रसाद अधिकारीका नाउँमा अधिकार सुम्पियो । जसलाई रमाइलो फोडा भनिन्छ । यसको २०२३ सालदेखि २०३० सालसम्म बिक्री बितरण भयो । तीर्थप्रसाद अधिकारीबाट पाँच हजारदेखि दश हजार प्रति बिघा तिरेर जमिन लिने केहीको रजिष्ट्रेसन पास नभए पछि भारतको निर्वासनमा रहेका वी पी कोइराला समक्ष पुगेर रकम थप गरी नामसारी गर्ने क्रममा खुलासा भएको थियो । यद्यपि पञ्चायती व्यवस्था आइसकेकोले यसको ठूलो चर्चा भएन । तर जमिन मात्र होइन ठूलो मात्रामा काठ निर्यात गरेर ककसले फाइदा लिएर हस्यको खोजी हुन बाँकी नै छ ।

२०१७ सालमा नेपाली कांग्रेसकै सांसद मणिराम शास्त्रि (पोखेल)ले विपीकै भाइ तारणीप्रसादले ४० हजार नगद बुझि सरकारी ठेक्का दिलाई दिएको सार्वजनिक गरे । यो मात्र होइन सत्तापक्षका २६ जना सांसदले मन्त्रीहरूले मनोमानी काम गरी भ्रष्टाचार गरेको भन्दै धर्मपत्र खडा गरी भ्रष्टाचार नातावाद र पक्षपातविरुद्ध अभियान चाल्न दक्षिणकाली गएर कसम खाएका थिए । जसमा बलबहादुर राई, मणिराम शास्त्रि, पद्मनाथ रेग्मी, भीमप्रसाद श्रेष्ठ लगायत थिए । अन्ततः २०१७ साल पुस १ मा राजा महेन्द्रले शासन हातमा लिँदा नातावाद कृपावाद र भ्रष्टाचारका कारणलाई आधार बनाएका थिए ।

राजा महेन्द्रले आफ्नो सम्बोधनमा भनेका थिए—

‘प्रजातान्त्रिक पद्धतिअनुसार छानिएका प्रतिनिधिहरूद्वारा जनता र सरकारका बीचमा भएको भ्रमात्मक वातावरण राम्रोसित सुल्झाई राष्ट्रको हित र विकास गर्ने पूरा कोसिस हुनेछ भन्ने सबैले आशा एवं विश्वास राखेका थिए, तर त्यसको ठिक उल्टो प्रजातान्त्रिक पद्धतिको आडमा राष्ट्र र जनतालाई एकातिर पन्छाई व्यक्तिगत र दलगत स्वार्थ पूर्ति गर्न अधिकार प्रयोग गरियो । ऐन र कानूनको मर्यादा नराखी छिटोछरितो र योग्य बनाउने नाममा यो मन्त्रिमण्डलले देशका प्रशासनयन्त्र निष्क्रिय र आधारहीन बनाउने चेष्टामा लाग्यो ।

अधिकार दुरुपयोग हुँदा भ्रष्टाचार बढ्नुका साथै अनकन भ्रान्ति पैदा गराई प्रशासनयन्त्रमा पनि शिथिलता उत्पन्न भई देशमा शान्ति सुरक्षा कायम राख्न यो मन्त्रिमण्डल विल्कुल असमर्थ भएकाले र अराष्ट्रिय तत्त्वहरूले धेरै मात्रामा प्रोत्साहन पाई राष्ट्रिय एकतामा समेत बाधा पुऱ्याउने वातावरण आउन लागेको पनि कसैमा नछिपेको तथा वैज्ञानिक विश्लेषण र वस्तुस्थितिको कार्यान्वयनबिना कोरा सिद्धान्तका आधारमा उठाइएका आर्थिक कदमले समाजमा चाहिने परिवर्तनको सट्टा जनतामा अशान्त र दूषित वातावरण मात्र पैदा गरेकाले राष्ट्रको हित तथा प्रजातन्त्रका निमित्त पनि देशमा यस्तो स्थिति धेरै समयसम्म रहन दिनु उचित नहुने भएकाले देशको एकता, राष्ट्रियता र सार्वभौम बचाउन, देशमा अमन चयन कायम राख्न र देशलाई कुनै कारणबाट पनि बिग्रँदो स्थितिबाट बचाउने अन्तिम जिम्मेवारी पनि हामीमा भएकाले उपर्युक्त वातावरण हटाई शान्ति सुरक्षा कायम राख्न र देशलाई सङ्क्रमण स्थितिबाट बचाउन विशेष अवस्थाको जरुरत पर्न आएकाले तथा देश र जनताको हितलाई मात्र ध्यानमा राखी संविधानको धारा ५५ को अधिकार प्रयोग गरी यो मन्त्रीमण्डल र संसद् दुवै सदनसमेत हामीबाट आज यो घोषणाद्वारा विघटन गरिबक्सका छौं ।’

यस सम्बोधनमा उनले नीतिगत र प्रत्यक्ष भ्रष्टाचारको कुरा उठाएका थिए ।

## पञ्चायतकालीन भ्रष्टाचार

जम्माजम्मी २९ वर्ष ३ महिना चलेको निर्दलीय पञ्चायती व्यवस्थाले राजनीतिक आक्षेप प्रशस्तै खेप्यो । व्यवस्था भित्र वैधानिक तवरबाट प्रतिपक्षको प्रावधान नभए पनि पक्ष विपक्ष र समर्थन विरोध चलिरह्यो । जसका माध्यमबाट त्यसबेला भएका भ्रष्टाचारका कुरा बाहिर निस्कन्थे । निर्दलीय परिपाटीका आलोचकहरू भ्रष्टाचार नभएको भन्दा पनि त्यसलाई गुपचुप दबाइएको भन्न रुचाउँछन् । यद्यपि निर्दलीय व्यवस्था प्रारम्भका दश वर्ष

राजनीतिका दृष्टिले आलोचनात्मक भएपनि भ्रष्टाचारका दृष्टिले तुलनात्मक रूपले स्वच्छ भएको तथ्यले नै पुष्टि गर्छ ।

राजा महेन्द्रले शासन हातमा लिएको तीन वर्ष नबित्दै **नारायणहिटी राजदरबार** सरकारलाई बेचेर अनुचित फाइदा लिएको पञ्चायतकालको पहिलो भ्रष्टाचार भएको भनिन्छ । कतिमा बेचिएको भन्नेमा विवादास्पद तथ्यहरू पाइन्छ । कसैले तीन करोड भनेका छन् भने कसैले एघार करोड उल्लेख गरेका छन् । यसबारे सरकारी कागजात प्राप्त हुन सकेको छैन । नेपालको बजेट २०२७/२८ मा आएर मात्र एक अर्ब नाघेको अवस्थामा उल्लेख गरिएको रकम विश्वसनीय देखिँदैन । तरपनि यो विषय यकिन नभए पनि दरबार सरकारलाई बेचेर भारतीय संसद्मा समेत आफ्नो पक्षमा मानिस राख्न राजा महेन्द्र सफल भएको स्वयं दरबार निकट मानिसहरूले बताउने गरेका छन् ।

२०२८ साल माघ १७ गते ५२ वर्षका राजा महेन्द्रको अप्रत्याशित रूपमा निधन भएपछि २६ वर्षको उमेरमा राजा भएका वीरेन्द्र आफ्नो विवेक भन्दापनि दरबारका सचिवहरू र माथिल्लो तहका पञ्चहरूको सल्लाहमा शासन चलाउन थाले । त्यसपछि समयले परिस्थितिलाई दरबारको हातबाट स्वार्थ समूहका हातमा सुम्पिन थालेको अनुमान गर्न सकिन्छ ।

२०२६ सालमा स्टेनलेस स्टिल र सेन्थेटिक टेक्सटाइलका कारखाना खोल्न अनुमति दिँदा केही उच्चपदस्थ पञ्चहरूले रकम लिएको कुरा सार्वजनिक भएको थियो । तर त्यसमाथि छानबिन र कारबाही भने भएको देखिएन । त्यस अवधिमा अपारदर्शी ढङ्गले व्यवस्था सुदृढिकरण र वर्गीय सङ्गठनका नाउँमा खर्च हुने गरेको चाहिँ अनुभवीहरू बताउँछन् । तत्कालीन प्रधानमन्त्री सुर्यबहादुर थापाको समयमा २०२५ साल भ्रष्टाचार भयो भन्ने आवाज उठेपछि राजा महेन्द्रले एक पत्रलेखि त्यसबेलाको संसद् राष्ट्रिय पञ्चायतमा छलफल गरिएको थियो ।

२०२८ साल माघ १७ गते ५२ वर्षका राजा महेन्द्रको अप्रत्याशित रूपमा निधन भएपछि २६ वर्षको उमेरमा राजा भएका वीरेन्द्र आफ्नो विवेक भन्दापनि दरबारका सचिवहरू र माथिल्लो तहका पञ्चहरूको सल्लाहमा शासन चलाउन थाले । त्यसपछि समयले परिस्थितिलाई दरबारको हातबाट स्वार्थ समूहका हातमा सुम्पिन थालेको अनुमान गर्न सकिन्छ ।

पत्रपत्रिकाहरूको अध्ययनबाट २०२९ सालमा विदेशी मुद्राको चोरी बजारी बढेको र सोहीताक शाही वायुसेवा निगमको **बोइङ खरिद**मा एकलाख बीस हजार डलर

त्यसका सञ्चालक समिति सदस्य र सल्लाहकारहरू मिलेर कमिसन खाएको कुरा २०३५ साल तिर चर्चामा आयो । २०३३ सालमा इतिहासमा चर्चित **गलैँचा काण्ड** भयो । गलैँचाको अधिक मूल्याङ्कन गरी विदेशी मुद्रा अपचलन गरिएको सो काण्डमा मन्त्रीहरू भेषबहादुर थापा र हर्क गुरुङ समेत मुछिए । **कुलेखानी जलविद्युत आयोजना** निर्माणको ठेक्का पाएको कोरियन कम्पनीले दरबारका नातेदारलाई दरबारसार्गमा एउटा तारे होटल नै बनाएर दिएको चर्चाले ठूलै बजार लिएको थियो ।

२०३४ सालमा **गाई काण्ड** आयो यसमा स्विस सरकारबाट कृषकलाई उपलब्ध गराइएका गाई, मन्त्री रविन्द्रनाथ शर्मा दरबारका सचिव नारायणप्रसाद श्रेष्ठ, रञ्जनराज खनाल समेतले लिएर दुरूपयोग गरेको आरोप लाग्यो । त्यसबेलाका केही गाई दरबार लिएको भन्दै विरोध भएको थियो ।

यस्तै पञ्चायतकालको अर्को हास्यास्पद काण्ड थियो **गधा काण्ड** । कृषि मन्त्री रविन्द्रनाथकै समयमा नेपालका मोटर बाटो नपुगेका दुर्गम जिल्लाहरूमा खाद्यान्न तथा कृषि उत्पादन ढुवानीका लागि गधा फार्म विकास गर्ने योजना बन्यो । सो योजनाको अध्ययन भ्रमणका लागि केही उच्चपदस्थ कर्मचारी भारत पठाइए । उनीहरू नयाँदिल्ली हरियाणा लगायतका ठाउँमा घुमफिर गरी एक डेढ महिना पाँचतारे होटलमा बसेर फर्किए । त्यसको नतिजा केही आउन सकेन । यसमा आफन्त र नजिकका नातेदारलाई पोस्न गरिएको प्रपञ्च भएको आरोप लाग्यो । यो विषय महालेखा परीक्षकको प्रतिवेदनमा उल्लेख भएपछि मात्र सार्वजनिक भएको थियो ।

२०३६ सालमा गरिएको जनमत सङ्ग्रहमा निर्दललाई जिताउन तत्कालीन प्रधानमन्त्री सुर्यबहादुर थापाको योजना र सक्रियतामा सुकुम्वासीलाई जमिन बाँड्ने नाउँमा **बन फडानी** गरी ठूलो मात्रामा काठ निर्यातको काम भयो । सुकुम्वासी बनाउने र जमिन बाँडेर राजनीतिक पक्षले अनुचित फाइदा लिने कामको संस्थागत सुरुवात त्यसैबेला भयो । जो अहिलेसम्म चलिरहेको छ ।

त्यसैताक **सर्पको छाला** निकासी काण्ड आयो जाटिया थरका एक व्यापारीले नेपालबाट पाँचलाख थान सर्पको छाला निकासी गर्ने अनुमति पाएका थिए । नेपालमा त्यति ठूलो सङ्ख्यामा सर्पको छाला नभएको र विदेशी मुद्रा अपचलनका लागि मात्र सो नक्कली अनुमतिको रचना भएको भन्दै निकै विरोध भयो । विरोधका कारण केही समयपछि अनुमति रद्द गरियो । तर अनुमति खारेज हुनुभन्दा पहिले नै

काम तमाम भैसकेको धेरैले अनुमान गरेका थिए ।

यसैगरी २०४३ सालमा तत्कालीन सोभियत सङ्घको युक्रेनबाट पाउडर दुध आयात गर्दा परमाणु विस्फोट भएको समयमा विषाक्त दुध ल्याइएको भनी विरोध भयो जुन **चेर्नोबिल दुध** काण्डका नाउँले प्रख्यात छ । सन् १९८६ मा त्यहाँ परमाणु विस्फोट भएको थियो ।

पञ्चायतकालमा तस्करी, भन्सार छलि र विदेशी मुद्रा अपचलनको माध्यम बन्थो **फिट्टीगुण्टा** मार्फत गरिने आयात । राजा महेन्द्रले खाद्यान्न उत्पादन नभएको र जीवनयापनका अरू माध्यम पनि कमजोर रहेकोले मुलतः मनाङ जिल्लाका बासिन्दालाई हडकड, बैंकक, सिंगापुरबाट भन्सार सहूलियतमा तोकिएको मात्रामा सामान ल्याउने सुविधा दिन दिएको आदेशको ठूलै दुरुपयोग भएको थियो ।

यसैगरी २०४० सालमा एकअर्ब **डलर काण्ड** पञ्चायतकालको सर्वाधिक ठूलो चर्चाको विषय बनेको थियो । नेपाल राष्ट्र बैङ्क र दरबारको प्रत्यक्ष संलग्नतामा हुन लागेको भन्दै यसको विरोधको गुरुत्व अझ बढी थियो । योजना बन्दै गर्दा त्हुिएको यो काण्डमा सिने नायिका मिनाक्षी आनन्दको समेत नाउँ जोडिएको थियो । तेलको अन्तर्राष्ट्रिय मूल्य वृद्धिका कारण खाडी क्षेत्रमा जम्मा भएको रकम त्यहाँका धनाढ्यहरूले जम्मा गर्दै आएका युरोपका बैङ्कहरूलाई उल्टै शुल्क बुझाउनु पर्ने अवस्था आएको थियो । उनीहरूले त्यसको विकल्पमा कम व्याजमा ऋण खोज्ने स्थान खोजिरहेको थाहा पाए पछि सो रकम कमव्याजमा राष्ट्र बैङ्कले लिएर बाणिज्य बैङ्कहरूलाई बढी व्याजमा दिई मुनाफा लिने योजना राखिएको थियो ।

दरबारको सहमति लिनका लागि राजाले विभिन्न समयमा दिने हुकुम प्रमाणीका विकास योजना कार्यान्वयनमा त्यस्तो मुनाफाको रकम लगाउन सकिने प्रलोभन देखाइएको थियो ।

चर्चामा आएको तर कार्यान्वयनमा नआएको यो काण्डमा सुर्यबहादुर थापा, लोकेन्द्रबहादुर चन्द, अर्थमन्त्री प्रकाशचन्द्र लोहनीका साथै दरबारका सचिवहरूको नाउँ जोडिएको थियो । त्यसबेलाका सरकारका मुख्य सचिव कर्णध्वज अधिकारी र नेपाल राष्ट्र बैङ्कका गभर्नर कल्याण विक्रम अधिकारी व्याज खाएर सरकार चलाउनु हुन्न भन्दै विपक्षमा रहेकोले यो बाहिरिएको थियो ।

पञ्चायतको उत्तरार्धमा वन विनास, सुन तस्करी, मूर्ति चोरी र कर्मचारीतन्त्रमा राजनीतिको पक्ष विपक्षमा लागेर भ्रष्टाचार निक्कै मौलायो । २०४३ सालमा राष्ट्रिय पञ्चायत सदस्य चन्द्रबहादुर बुढा **सुन** सहित विमानस्थलबाट पक्राउ पर्नु

त्यसको उत्कर्ष थियो । २०४५ जेठमा **काठ तस्करी** अनियमिततामा मन्त्री हेमबहादुर मल्ल अख्तियार दुरुपयोग निवारण आयोगको कारबाहिमा तानिए । जसमा पञ्च नेता फत्तेसिंह थारु, मुकुन्द बहादुर बस्नेत, निरञ्जन थापा समेतको नाउँ जोडिएको थियो ।

२०४५ साल मै सहायक मन्त्री उत्तम पुनका ससुरा आइत सिंह गुरुङ ११ करोड बराबरको **सुन** सहित पक्राउ पर्दा ठूलो खैलाबैला नहुने कुरै भएन । **भ्रष्टाचार र तस्करी**को आरोपमा राष्ट्रिय पञ्चायत सदस्य भीम प्रसाद गौचन गिरफ्तार भएर १२ वर्ष कैद गरिए । नेशनल ट्रेडिङ **चीनी काण्ड**मा शेरबहादुर पाण्डेलाई बर्खास्त गरियो ।

तत्कालीन प्रहरी महानिरीक्षक डी बी लामा र अधिराजकुमार धीरेन्द्रका अङ्गरक्षक भरत गुरुङ स्वयं **तस्करी**मा पक्राउ पर्नु त्यस समयमा चर्चा र आश्चर्यको विषय बनेको थियो । पञ्चायतकालमा पारदर्शिताको अभाव सञ्चारको कमि र राजदरबारका कतिपय कुरा गोप्य राखिनाले कतिपय कुरा हल्ला हल्ला मै आउने र हल्लाहल्ला मै बिलाउने गर्थे । तिनको पुष्टि वा खण्डन हुँदैनथ्यो ।

यस्तै मध्ये दरबारले रानी ऐश्वर्यले पंफादेवीका नाउँमा **स्विस बैङ्क**मा ठूलो रकम राखेको भन्दै आन्दोलन सफल भएपछि सो रकम फिर्ता ल्याइने कुरा दलहरूले प्रचार गरेका थिए । आन्दोलन सफल भएपछि न त त्यो पुष्टि भयो न रकम फिर्ता आयो । त्यो के थियो भन्ने रहस्यको रहस्य मै हरायो ।

## बहुदलीय व्यवस्थाको पुनःस्थापनापछि

२०४६ सालमा बहुदलीय व्यवस्था पुनर्स्थापनाको लागि भएको आन्दोलनका लागि मुख्य बुँदामा भ्रष्टाचारको अन्त्य पनि एक थियो । त्यसबाहेक राजनीतिक विचार र सङ्गठन स्वतन्त्रता, वैदेशिक ऋण कम गर्ने, शासकहरूले विदेशका बैङ्कमा राखेको सम्पत्ति फिर्ता ल्याउने, चुस्त प्रशासन बनाएर जनतालाई भनसुन तथा घुस बिनाको सेवा दिने र मुलुकको द्रुत विकास गर्ने नारा अगाडि सारिएको थियो ।

आन्दोलनको समाप्ति पछि अन्तरिम सरकार निर्वाचन र नयाँ संविधान जारी गर्ने काममा जुट्यो । निर्वाचन पछि गठित नेपाली कांग्रेसका नेता गिरिजाप्रसाद कोइरालाको नेतृत्वमा बनेको बहुमतको सरकार जनअपेक्षा अनुरूप काम गर्न सकेन । सरकार मातहत सञ्चालित कलकारखाना निजीकरण तथा अवमूल्यन गरी बिक्री गर्ने काममा भएको अनियमितता नीतिगत भ्रष्टाचारको सबैभन्दा ठूलो उदाहरण बन्थो ।



कार्यकर्ता र कर्मचारीको मिलेमतोमा भ्रष्टाचार बढ्ने मौका पायो । भ्रष्टाचार गर्नेलाई भौतिक कारबाहीको त्रास फैलाएर माओवादीले उनीहरूबाट रकम हात पार्ने र संरक्षण दिने काम अन्तिमसम्म नै गरिरह्यो । यसरी राजनीतिक र प्रशासनिक मिलेमतोमा देश पिसिएको थियो ।

यसबीच पनि सांसदहरूको पजेरो काण्ड, रातो राहदानी काण्ड, नक्कली बिल लिएर उपचार खर्च, आफन्त र आसेपासेलाई आर्थिक सहायता चन्दा पुरस्कार मार्फत राष्ट्र दोहन गर्न नेताहरू पछि परेनन् । यसकालमा शाही वायुसेवा निगमका चेज एयर, धमिजा, लाउडा र साउथ चाइना एयर काण्डमा माथिल्लो तहका नेता तथा पदाधिकारी नै मुछिएका थिए । यसपछि सुडान मिसनका लागि खरिदमा भएको हिनामिना अझ डरलाग्दो थियो ।

प्रमुख दल नेपाली कांग्रेस र नेकपा एमालेले सत्तामा जाने प्रतिस्पर्धामा राप्रपाका गुटहरूलाई बोक्ने साना दलहरू र सांसद किन्ने काम एकातिर भयो भने लोभ र त्रासको दाउपेचमा लागेर तत्कालीन विद्रोही माओवादीले आफ्नो राजनीति विस्तार गरिरह्यो । सबै राजनीतिक दलहरू मात्र होइन राजसंस्थाले पनि माओवादी विद्रोहीलाई उपयोग गर्ने नीति लिएको थियो । यी सबै गतिविधिको पिडा चाहीं मुलुकले व्यहोरिरह्यो ।

देशमा भ्रष्टाचारलाई महसूस गर्दै त्यसको नियन्त्रणका लागि २०५६ पुस १ को मन्त्रिपरिषद्को बैठकले महादेव यादवको संयोजकत्वमा सात सदस्यीय भ्रष्टाचार नियन्त्रण सुभाब समिति गठन गरेको थियो । महालेखा परीक्षक, अख्तियार, प्रशासन र कानूनका अनुभवी व्यक्तित्व रहेको सो समितिले सोही वर्षको चैतमा प्रतिवेदन बुझायो । विमलराज बस्नेत, राधारमण उपाध्याय, वीरबहादुर शाही, राधेश्याम अधिकारी, श्रीहरि अर्याल र भोजराज पोखरेल रहेको सो समितिले सबैखाले भ्रष्टाचार नियन्त्रणका लागि पर्याप्त हुने सुभाब दिएको देखिन्छ । एकसय एघार बुँदाको प्रतिवेदन विस्तृत भएपनि त्यसको एक-चौथाई सुभाब मात्र कार्यान्वयन भएन । बरु भ्रष्टाचारले विकराल रूप लिन थाल्यो ।

२०६२-६३ को आन्दोलन सकिएपछि चुच्चो र पखेटा काटिएको अवस्थामा राजसंस्था पुग्यो । सोही अवधिमा नेपालको इतिहासमै सबैभन्दा ठूलो मन्त्रीमण्डल डाक्टर बाबुराम भट्टलाई नेतृत्वको सरकार बन्यो । पटकपटकको प्रयास पछि पनि घोषित संविधानसभाको निर्वाचन हुन सकेन । अन्त्यमा तत्कालीन प्रधानन्यायाधीश खिलराज रेग्मीको नेतृत्वको गैरदलीय सरकारले निर्वाचन सम्पन्न गरायो ।

## अहिलेको अवस्था

गणतन्त्र स्थापना र २०७२ मा सङ्घीय लोकतान्त्रिक गणतन्त्र नेपालको संविधान लागु भएपछि सङ्घीय सरकारमा पच्चीस भन्दा बढी मन्त्री बनाउन नपाइने संवैधानिक व्यवस्थाका कारण सीमित हुन पुग्यो । संविधान अनुरूप दुई पटक सङ्घीय र स्थानीय सरकारको निर्वाचन भइसकेको छ ।

यसअघि संविधानसभाका लागि ६०१ जना सांसद बेहोरेका नेपाली जनताले नयाँ संवैधानिक प्रावधान अनुसार अब ८८४ सांसदको भार बेहोर्नुपर्ने परिरहेको छ ।

६०१ जना सभासद/सांसदको सङ्ख्यालाई 'जम्बो' भनेर करिब एक दशक गरिएको विश्लेषणलाई २०७२ मा नयाँ संविधान आएपछि प्रदेशसभा, प्रतिनिधिसभा र राष्ट्रियसभामा गरी कुल सांसद सङ्ख्या ८८४ जनाले प्रतिस्थापन गरे ।

संविधानअनुसार प्रदेशसभामा कुल ५५० जना सांसद छन् । यो ७ वटै प्रदेशमा भएको कुल सांसदको सङ्ख्या हो । ५५० जना सांसदको सङ्ख्या त्यहाँ हुने प्रत्यक्ष र समानुपातिक निर्वाचन प्रणालीबाट आउने गरेका छन् । जसअनुसार, प्रत्यक्ष निर्वाचन प्रणालीबाट ३३० जना निर्वाचित हुन्छन् । ३३० लाई ६० प्रतिशत मानी थप ४० प्रतिशत सङ्ख्या समानुपातिक प्रणालीबाट थप्ने गरिन्छ ।

प्रत्यक्ष तर्फको ३३० जना सांसद प्रतिनिधिसभाको प्रत्यक्षका लागि निर्धारण भएको कुल १६५ को दोब्बर हो । संविधानले प्रत्येक प्रदेशबाट सङ्घ अर्थात् केन्द्रका लागि जति जना सांसद प्रत्यक्षतर्फबाट निर्वाचित हुन्छन्, सो सङ्ख्याको आधा सांसद प्रदेशसभाको लागि प्रत्यक्ष प्रणालीमार्फत निर्वाचित हुन्छन् ।

त्यसअनुसार ७ वटै प्रदेशमा गरी ३३० जना प्रतिनिधि निर्वाचित हुन्छन् । र, ३३० जनालाई ६० प्रतिशत मानी त्यसको ४० प्रतिशत अर्थात् २२० जना समानुपातिक प्रणालीबाट निर्वाचित हुने गरेका छन् ।

यसअनुसार ७ वटै प्रदेशका कुल सांसदको सङ्ख्या ५५० पुग्यो । यस अनुसार प्रत्येक प्रदेशसभामा निम्न सङ्ख्यामा सांसद रहनेछन्:

प्रदेश	संघीय सांसद	प्रदेश सांसद	जम्मा
कोशी	५६	३७	९३
मधेश	६४	४३	१०७
बागमती	६६	४४	११०
गण्डकी	३६	२४	६०
लुम्बिनी	५२	३५	८७
कर्णाली	२४	१६	४०
सुदूरपश्चिम	३२	२१	५३

तालिका : ७ वटा प्रदेश र सङ्घमा कुल सांसदको सङ्ख्या

प्रतिनिधिसभाका लागि प्रत्यक्षबाट निर्वाचित हुने सदस्य १६५ रहेको छ । त्यसलाई ६० प्रतिशत मानेपछि बाँकी ४० प्रतिशत अर्थात् ११० जना थपिएर २७५ जनाको पूर्ण प्रतिनिधिसभा गठन हुन्छ ।

अर्कोतिर संविधानले दुई सदनात्मक प्रणालीको व्यवस्था गरेको छ । प्रतिनिधिसभा जस्तै अर्को सभा, राष्ट्रियसभा रहेको छ । यो सभामा ५९ जना सदस्य रहनेछन् ।

ती प्रत्येक प्रदेशबाट ८ जनाको दरले निर्वाचित हुनेछन् । ३ जना भने राष्ट्रपतिबाट मनोनीत हुने व्यवस्था छ । यसका साथै ७ सय ५३ स्थानीय सरकारका पदाधिकारीसमेत कुनै न कुनै तवरबाट राज्यको लाभ लिने पदका रूपमा रहेकोले राष्ट्रिय बोझ भएको आलोचना हुने गरेको छ । यसलाई ठूला दलहरू स्वयंले महसुस गरी संविधान संसोधनको मनस्थितिमा पुगेको भनिन्छ ।

कर, मालपोत, भन्सार, नापी, प्रहरी, लगायत प्रत्यक्ष जनसम्पर्क कार्यालय नै जनताका लागि अफठ्यारो पारेर कमाउने स्थलमा परिणत भएको गुनासो बढिरहेको छ । सर्वसाधारणले कुनै कार्यालयमा गएर अतिरिक्त खर्च नगरी एकैदिनमा काम सकेर फर्किँदा लडाइँ जितेर फर्किए सरह हुने अवस्था छ ।

गणतन्त्र स्थापना पछि भ्रष्टाचार कम हुने आशा गरिए पनि त्यस्तो हुन सकेको छैन । अझ भ्रष्टाचार बढेको देखिन्छ र बुझिन्छ । कार्यान्वयन तहमा त भ्रष्टाचार कम भएन भएन नीतिगत तहमा र न्यायक्षेत्रमा समेत भ्रष्टाचार व्यापक हुँदै गएको खुला बहसको विषय बन्नु दुःखको कुरा हो । अरु त अरु यस अवधिमा भ्रष्टाचार नियन्त्रणका लागि काम गर्ने अख्तियार दुरुपयोग अनुसन्धान आयोगकै पदाधिकारी भ्रष्टाचारको मुद्दामा सजाय पाएर कारबास पुगेका घटनाले दुराचारको आयतन स्पष्ट गर्छ ।

कर, मालपोत, भन्सार, नापी, प्रहरी, लगायत प्रत्यक्ष जनसम्पर्क कार्यालय नै जनताका लागि अफठ्यारो पारेर कमाउने स्थलमा परिणत भएको गुनासो बढिरहेको छ । सर्वसाधारणले कुनै कार्यालयमा गएर अतिरिक्त खर्च नगरी एकैदिनमा काम सकेर फर्किँदा लडाइँ जितेर फर्किए सरह हुने अवस्था छ ।

अर्कातिर राजनीतिक दलका तल्ला इकाइका मानिसहरू समेत कमिसनका भागिदार बन्दै गएका छन् । माथिल्ला र ठूला पदहरू खरिद बिक्री हुने गरेको चिया पसल र गल्लिगल्लिमा सुन्न पाइन्छ । विगतमा देशको गृह मन्त्रालय सम्हाली सकेका मन्त्रीहरू, सचिव मानिसहरू

र तिनका छोरा भाइ भतिजा समेत भ्रष्टाचारको मुद्दामा सजाय पाएर काराबासमा जानु भ्रष्टाचारको अन्त्य होइन नमुना मात्र भएको जनविश्वासलाई खण्डन गर्ने कुनै आधार भेटिँदैन ।

भ्रष्टाचार नियन्त्रणका खातिर स्थापना गरिएको स्वयं अख्तियार दुरुपयोग अनुसन्धान आयोगका पदाधिकारी सेवा निवृत्त भएपछि, नियुक्ति पाउनु अघि र पदमा रहँदा गरेका भ्रष्टाचारका कारण कानुनको फन्दामा परेका घटनाले नियुक्ति प्रक्रिया र भ्रष्टाचारको जालोले कहाँसम्म जेलेको छ भन्ने स्पष्ट गर्छ । एकजना आयुक्त त पदमा बहाल रहेकै बेला पक्राउ पर्नु आफैमा आश्चर्यको विषय बन्यो ।

प्राविधिक कारणले गिरफ्तार हुन नसकेका र नगरिएका यस्ता थुप्रै भ्रष्टाचारी बाँकी छन् भन्नेमा दुईमत छैन । शून्य भ्रष्टाचार दिने नेताहरूको नाराले जनतालाई जति आशा दिन्छ उनीहरूकै जीवनशैली र जीवनमा देखिएको परिवर्तनले त्यसको कयौँ गुणा बढी निराशा थप्ने गरेको छ ।

ललिता निवास जग्गा, सुन, रक्तचन्दन, सुपारी, यति होल्डिङ्सका विभिन्न प्रकरणहरू, नक्कलि शरणार्थी, वाइड बडि जहाज, गिरिबन्धु टी स्टेट, सहकारी, लडाकुको रकम हिनामिना, एनसेल, आयल निगमको जग्गा खरिद जस्ता चर्चामा आएका, कारबाहीको क्रममा रहेका वा कारबाही भइसकेका मात्र होइन अख्तियारको छानबिनमा रहेका स्थानीय निकायका सयौँ मुद्दा अनि उजुर नै नपरेका र पर्न नसकेका, मिलेमतोमा गरिएका सहमति वा भागवण्डामा गरिएका भ्रष्टाचारका मुलुकका लागि चिन्ताका विषय हुन् ।

एउटा व्यापारी, निर्माण व्यवसायी, उद्योगपतिसँग बसेर कुरा गर्दा नियम कानुन बाहिर रहेर दल तिनका भातृसङ्गठन, टोले, समाजसेवीका नाउँमा खान पल्केका उनहरू र कर्मचारीले दिने पिडा अनि असुले रकम अकल्पनीय छ । सङ्घीयताका कारण विकास निर्माणको सहभागिता मात्र तलैसम्म पुगेको छैन भ्रष्टाचारका जरा पनि सँगै पुगेका छन् । विकास निर्माणका कामका त्यसक्रममा हुने कमिसनको जालो र तिनको गुणस्तर कसले हेर्ने ? उद्यमीले कामका लागि भ्रष्टाचारीले प्रकृया, तलदेखि माथिसम्म हरेक दल र कर्मचारीतन्त्र रिभ्हाउनु पर्ने अवस्था छ ।

महँगो निर्वाचन प्रणालीका कारण हरेकजसो जनप्रतिनिधि पाइलापाइलामा आर्थिक उपार्जनको बाटो खोजिरहेको छ । निर्वाचनको टिकटका लागि पार्टीलाई समेत रकम बुझाउनु पर्ने र मत प्रचारका लागि गरिएको

खर्च र अर्को निर्वाचनको तयारीको बोझ कम जटिल देखिंदैन ।

पछिल्लो समयमा सरकारी बजेट खर्चेर उपयोग नहुने ठाउँमा सडक र ठूलाठूला भवन बनिनु, सडक नभएका ठाउँमा पुल बनिनु अनि बनाइएका संरचनाहरू बनाउनेको कार्यकाल नसकिँदै भत्किनुको चक्र सामान्य नजरले पनि ठम्याउन सक्ने भएको छ । सहरीकरणले जीवनशैलीमा आएको परिवर्तन र बजार, प्रदेश केन्द्र वा राजधानी मै घर जोड्ने थैगिनसक्नुको मानसिक चापमा हरेक नेता र कर्मचारी परिरहेको प्रष्ट देखिँदैछ ।

उनीहरूमा देखिएको मानसिक चापको अपत्यक्ष मार उद्योग व्यापारमा समेत परिरहेको छ । बाह्य बजारको समस्याले लगानी आउन अफठ्यारो मान्ने परिस्थिति विद्यमान छ । जसले रोजगारी सिर्जनामा बाधा पुगिरहेको छ । काम गर्ने, कमाउने र खर्च गर्ने उमेरको युवा दिनदिनै विदेशिँदै छ । यसले हाम्रो उपभोक्ता र बजार पनि सड्कुचित हुने चक्र बढिरहेको छ ।

नातावाद, दलमात्र होइन दल भित्रका गुट, योग्यताको कदर भन्दा भागबण्डा, रकमको चलखेल र मूल विषयभन्दा अतिरिक्त कुरा नियुक्ति सरुवा बढुवाका आधार बनिरहेको चर्चा हुन्छ र त्यसलाई खण्डन गर्ने भन्दा प्रमाणित गर्ने आधारहरू बढी भेटिनु दुःखको कुरा बाहेक केही होइन । एउटा सचिव, सहसचिव वा महत्त्वपूर्ण स्थानमा रहेको कर्मचारी वर्षमा कतिपटक के कारण सरुवा गरिन्छ अरु कुनै आधार देखिँदैन मात्र नातावाद, कृपावाद र अतिरिक्त आर्जनका कुरा अनुमान गरिन्छ । स्थायी सरकार भनिने कर्मचारी संयन्त्र यसरी निरिह, निकम्मा र भ्रष्ट बनिरहेको छ ।

अहिले कर्मचारीतन्त्र, प्रहरी प्रशासनका अधिकांश मानिस जागिर जोगाउन, सुरक्षित रहन र मौका परे कमाइ हाल्न निरिह जस्तो देखिएर चाटुकार भ्रुण्डमा परिणत हुँदैछ । अबको केही वर्षमा योग्य प्रहरी, सेना, निजामती र शिक्षकका दरबन्दीको पूर्ति गर्न कठिनाइ पर्ने अवस्था अहिले नै अनुमान गर्न सकिन्छ ।

पछिल्लो समयमा सामाजिक सञ्जाल, चिया पसल, रेष्टुराँमा हुने चर्चा मात्र होइन मत नमिल्ना साथ जिम्मेवार नेताहरूबाट समेत आपसमा भ्रष्टाचारको आरोप प्रत्यारोप हुने गरेको छ । विसं २०५४ मा एमाले नेता भलनाथ खनाल सञ्चारमन्त्री भएका बखत उहाँकै दल निकटस्थ वरिष्ठ पत्रकारले गोरखापत्र संस्थानको महाप्रबन्धक बन्न पन्ध्र लाख रुपैयाँ मागेको आरोप लगाए । नत सो आरोप

कतैबाट पुष्टि भयो नत आरोप लगाउनेलाई कारबाही नै भयो ।

यसैगरी पूर्व प्रधानमन्त्री डाक्टर बाबुराम भट्टराईले आफ्नो कार्यकालमा सुरु गरेको **बुढी गण्डकी जलविद्युत परियोजना**मा उहाँकै समकक्षी के पी शर्मा ओली, पुष्पकमल दाहाल प्रचण्ड र शेरबहादुर देउवाले नौ अर्ब रुपैयाँ कमिसन लिएको सार्वजनिक समारोहमा नै बताउनु भएको थियो । त्यति मात्र नभई आवश्यक परे सोको प्रमाण समेत दिन तयार रहेको भट्टराईले बताउनु भएको थियो । तर न कसैले प्रमाण खोजेर कारबाही गर्‍यो नत भूटो आरोप लगाएकोमा मुद्दा नै चल्यो ।

यसैगरी मन्त्री भइसकेका अर्का नेता खड्ग बहादुर विश्वकर्माले अध्यक्ष प्रचण्डका नाउँमा दुवईमा एकचालीस अर्ब रकम लगानी छ भनी सार्वजनिक रूपमा दाबी गरेका थिए ।

यसरी आरोप प्रमाणित पनि गर्नु नपर्ने र मत मिल्नासाथ त्यो विषय सामसुम हुनाले कारबाही गर्ने सबैखाले निकायलाई समेत अन्यायलमा पार्ने गरेको प्रष्ट बुझिन्छ । यसको अर्थ जसले जसलाई जे भने पनि हुने अवस्था सिर्जना भएकोले भ्रष्टाचार जस्तो गम्भीर अपराध सामान्यीकरण हुँदै गएको छ । समयक्रममा भ्रष्टाचारका विषयले जस्केलोबाट मात्र होइन मूल ढोकाबाटै दण्डहिन्ताका कारण मौलाउने अवसर पाएको देखिन्छ ।

विसं २००७ अघि सञ्चार माध्यम कम थिए । वाक तथा अभिव्यक्ति स्वतन्त्रता सीमित र नियन्त्रित थियो । पोलेको र बोलेको कुरा प्रमाणित नभई भूटो ठहरे बोल्ने र पोल्नेलाई आधा सजाय हुने कारणले पनि आरोप प्रत्यारोपका कुरा निककै कम मात्र बाहिर आउँथे ।

राजा महाराजा र उनका आसेपासेले लुकिछिपि भ्रष्टाचार गरे पनि जनतामा व्यापक थिएन । पक्ष विपक्षको घेरा सानो र असङ्गठित थियो । साथै धर्ममा बढी विश्वास राख्ने समाज भएकोले भ्रष्टाचारको आयतन तुलनात्मक रूपमा सानो थियो । राणाकालमा कालभैरवको मूर्ति र मन्दिर अगाडि उभिएर सपथ खुवाइन्थ्यो । समाज र चेतनामा आएको परिवर्तनसँगै त्यस्ता मूर्ति र मन्दिर बनाउँदा नै भ्रष्टाचार हुने गरेका घटना सामान्य हुन थालेका छन् ।

भ्रष्टाचार नियन्त्रणसँग सरोकार राखेर दर्जनभन्दा बढी कानून बनाइएका छन् । भ्रष्टाचार नियन्त्रणका लागि अख्तियार, महालेखा परीक्षक, विशेष अदालत, सम्पत्ति शुद्धिकरण, राजश्व अनुसन्धान, प्रहरी मातहतमा सीआइबी, राष्ट्रिय सतर्कता केन्द्र, शक्तिशाली निकाय र विशेष

न्यायालयसमेत स्थापित छन् । भ्रष्टाचार नियन्त्रणका खातिर गैरसरकारी क्षेत्रबाट पनि प्रयासहरू नभएका होइनन् । तर पनि यसमा कमि आएको छैन । त्यसैले भन्न सकिन्छ कानुन र संयन्त्रको अभावले समस्या परेको होइन तलदेखि माथिसम्मको आचरण र इच्छा शक्ति कारक छ । राज्य, राजनीति र दलहरू दण्डहिनताले गाँजिएका छन् र नियन्त्रण गर्ने दायित्व लिएकाहरू नै संरक्षक बनेका छन् ।

व्यवस्थापिकामा आरोप प्रत्यारोप मात्र हुन्छ । कार्यपालिकामा बस्ने र त्यसको संयन्त्रमा रहँदा जेपनि गर्न हुन्छ अनि न्यायपालिकामा पनि न्याय किनबेच हुन्छ भन्ने जनविश्वास पछिल्लो समयमा विस्तार हुँदै गएको छ । प्रहरी प्रशासन र न्यायपालिका प्रतिको विश्वास धर्मराजनुका पछाडि भ्रष्टाचार नै जिम्मेवार भएकोमा दुईमत छैन । जसका कारण राज्यप्रति जनताको आशा र भरोसा हराउने खतरा उत्पन्न भएको छ ।

सिद्धान्तहिन एवं नाटकीय गठबन्धन र अस्थिर सरकारका कारण राजनीतिक तथा प्रशासनिक भ्रष्टाचार एवं आर्थिक अनियमितताको असीमित हुँदै गएको महालेखा परीक्षक, अख्तियार दुरुपयोग अनुसन्धान आयोग र ट्रान्स्परेन्सी इन्टरनेशनलका प्रतिवेदनहरूले देखाइरहेका छन् । यी र यस्ता निकायले सङ्केत गरेका विषयलाई जतिछिटो संबोधन गरिन्छ त्यति नै मुलुकको भविष्य उज्ज्वल र सुरक्षित हुनेछ ।

#### सन्दर्भ सामग्री :

- भ्रष्टाचार नियन्त्रण सुझाव समितिको प्रतिवेदन २०५६
- भ्रष्टाचार निवारण ऐन २०५९
- रणबहादुर शाहको कानुनी बन्दोबस्त
- राम शाहको थिति
- बडामहाराजा पृथ्वीनारायण शाहको दिव्य उपदेश- नयराज पन्त
- युरोपको इतिहास- डब्लु जे स्मिथ
- अख्तियार अनुसन्धान आयोगका प्रतिवेदनहरू
- महालेखा परीक्षकका प्रतिवेदनहरू
- सार्वजनिक लेखासमितिका प्रतिवेदनहरू
- नेपालमा राजनीतिक भ्रष्टाचारको वृत्तान्त- तीर्थ कोइराला
- भ्रष्टाचारको शल्यक्रिया- हरिबहादुर थापा
- मुलुकी ऐन २०२०
- मुलुकी ऐन १९९०
- नेपालमा भ्रष्टाचारविरुद्ध कार्यरत निकायहरूको अन्तरसम्बन्ध र प्रभावकारिता- रत्नकाजी बज्राचार्य
- (लेखक बरिष्ठ पत्रकार एवं नेपाल प्रेस इन्स्टिच्युटका अध्यक्ष हुनुहुन्छ)

स्रोत : विमर्शका लागि, नेपाल रिडर्स, साउन ४, २०८२

## हाम्रा पुराना मूर्ति



तारा (११ औं शताब्दी)

स्रोत : राष्ट्रिय चित्र सङ्ग्रहालय, भक्तपुरको प्रदर्शनी

'a4 hfl t j fb lj /fjM lyP,  
; dfg cfly\$ clwsf/  
xgk5{eGg]dfGotf /fvy]

### उमाकान्त पौड्याल

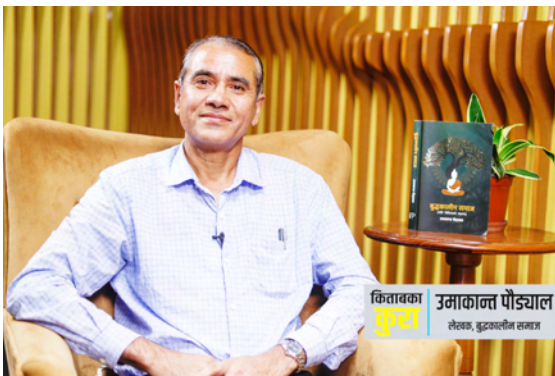

‘गृहस्थ जीवनमा बस्न उनलाई असजिलो लाग्यो, गृहस्थ जीवन दुःखको घर र सन्ध्यासी जीवन पन्थीका लागि स्वतन्त्र आकाश जस्तै लागेर सिद्धार्थले गृहत्याग गरेका हुन्।’

(आध्यात्मिक सामग्रीको पठनमा चाख राख्ने पूर्व ब्याङ्गर हुन्, उमाकान्त पौड्याल। ब्याङ्किङ क्षेत्रबाट अवकाश पाएपछि ५२ वर्षको उमेरमा ज्ञानको तिर्खा मेट्न लुम्बिनी बौद्ध विश्वविद्यालयमा स्नातकोत्तर पढे। अध्ययनका क्रममा गौतम बुद्ध र बौद्ध धर्मदर्शनबारे नेपाली भाषाका पुस्तकको अभाव देखे।

त्यसै क्रममा आफैँ कस्सिएर तीन वर्षको प्रयासमा उनले लेखेको पुस्तक हो, **बुद्धकालीन समाज** (पाली त्रिपिटकको साक्ष्यमा)। यसै पुस्तकको सन्दर्भमा हिमालखबरको पाक्षिक प्रस्तुति किताबका कुरामा लेखक पौड्यालसँग **सागर बुद्धाथोक**ले गरेको कुराकानीको सम्पादित अंशः)

तपाईं त ब्याङ्किङ क्षेत्रको मान्छे, बुद्धको बारेमा किताब लेख्न कसरी रुचि जाग्यो?

मलाई पहिल्यैदेखि आध्यात्मिक विषयप्रति भुकाव थियो। हिन्दू धर्मग्रन्थहरू पढ्थेँ। गौतम बुद्धको विषयमा केही लेखरचना पढेपछि यस विषयमा पनि मलाई चासो बढ्दै

गयो। त्यसपछि बुद्धबारे लेखिएका किताबहरू खोजीखोजी पढ्न थालेँ। धेरै किताब पाली भाषामा हुन्थे। त्यसमा मेरो ज्ञान नभएकाले हिन्दी र अङ्ग्रेजी भाषामा लेखिएका किताब पढेँ।

किताब पढ्दै जाँदा बौद्ध धर्मदर्शनको विषयमा औपचारिक अध्ययन नै गर्न मन लाग्यो। लुम्बिनी बौद्ध विश्वविद्यालयमा स्नातकोत्तर पढ्न भर्ना भएँ। त्यति बेला म ५२ वर्षको थिएँ।

बुद्धका विषयमा व्याख्या विश्लेषण गरेर नेपाली भाषामा लेखिएका किताब कमै पाइन्छन्। एक चोटि म किताब किन्न भारतको बनारस गएँ। त्यहाँ पुगेर एक सहपाठीलाई ‘तपाईंलाई केही किताब चाहिन्छ कि’ भनेर सोधेँ। उहाँले ‘नेपाली भाषामा लेखिएका किताब पाइन्छ कि पाइँदैन’ भनेर सोध्नुभयो। अङ्ग्रेजी र हिन्दी भाषाका मात्र पाइन्छन् भन्दा उहाँले ‘म यी दुवै बुझिदैन’ भन्नुभयो। त्यो कुराले मलाई खिन्न बनायो।

विश्वविद्यालयमा आएपछि मैले त्यहाँका प्राध्यापकहरूलाई बुद्धका बारेमा व्याख्या विश्लेषण गरेर किताब लेख्न/लेखाउन आग्रह गरेँ। उहाँहरूले कुरा सुन्नुभयो, तर त्यसका लागि पहल गर्नुभएन। त्यसपछि म आफैँ अघि सरेर यो किताब लेखेको हुँ।

किताबको भूमिकामा तपाईंले बुद्धको जन्मको विषयमा ढङ्कडको व्यापारीसँग विवाद भएको उल्लेख गर्नुभएको छ। त्यस घटनालाई पनि यो किताब जन्मनुको कारक मान्नुहुन्छ ?

विपश्यना ध्यान गर्न कहिलेकाहीँ म विभिन्न शिविरमा जान्थेँ। त्यसै क्रममा एक पल्ट बिहारको बोधगयामा रहेको धम्म बोधि शिविरमा गएको थिएँ। त्यहाँ आएका एक व्यापारीले गौतम बुद्ध अर्कै देशमा जन्मेको भनेर पढेका रहेछन्। बुद्ध नेपालमा जन्मेको भन्दा उनले पत्याएनन्। बुद्धबारे जानकार भएकाले मैले उनलाई पछि कुरा त बुझाएँ, तर त्यस घटनाले बुद्धबारे मानिसहरूमा भ्रम रहेछ भन्ने महसुस भयो। बुद्धबारे आममान्छेले बुझ्ने गरी लेख्न उक्त घटनाले मलाई थोरबहुत प्रेरणा दिएकै हो।

त्रिपिटकका आधारमा यो किताब लेख्नुभएको छ। तीन वटा पिटकका अनेकौँ भाग जुटाउन कति हैरानी भयो ?

त्रिपिटक ग्रन्थको लगभग १४०/५० वटा मोटा ठेली छन्। पाली भाषा रहेको त्यसका केही खण्डको नेपाली

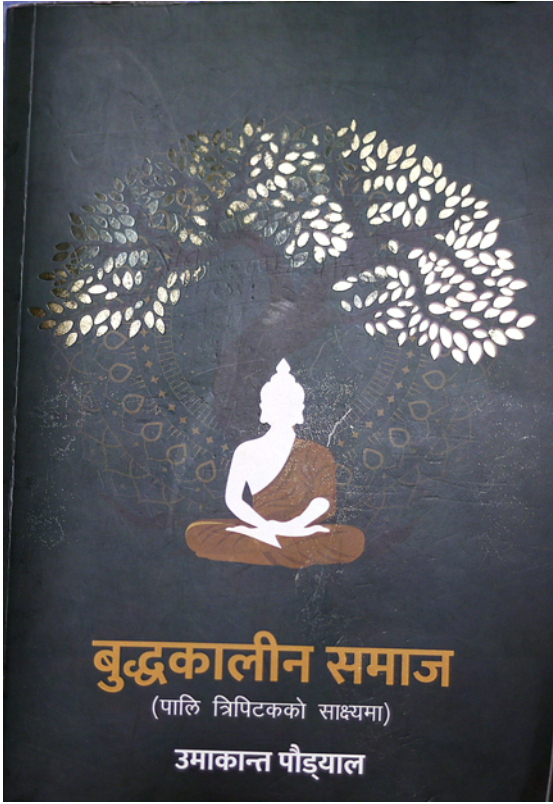

अनुवाद बजारमा पाइए पनि सेट नै पाइन्न। देवनागरी लिपिको मूल त्रिपिटक बजारमा उपलब्ध छैन। त्रिपिटकका ठेली धार्मिक सङ्घसंस्था र यो विषय पढाइ हुने विद्यालयमा हुन्छन्। त्यसैले यो पुस्तक पढ्न ती सङ्घसंस्थामै पुग्नुपर्छ। तर, दुई-चार वटा संस्थामा पुगेर अनुरोध गर्दा सहयोग भएन। पछि, मलाई पढाउने गुरु भिक्षु श्री वजिरबाट त्रिपिटक पाएँ र यो किताब लेख्न सजिलो भयो।

त्रिपिटक बाहेक अरु ग्रन्थलाई पनि सन्दर्भ सामग्रीका रूपमा उल्लेख गर्नुभएको छ। ती जुटाउन र जुटाइएका सामग्री अध्ययन गर्न केकस्ता अप्ठ्यारा आए?

त्रिपिटकलाई मात्र आधार बनाएर लेखेको भए किताब त्यसको मात्र एकोहोरो वर्णन हुन्थ्यो। त्यसैले तुलनात्मक अध्ययन गर्न अन्य सन्दर्भ सामग्रीको अध्ययन आवश्यक थियो। गीता, ऋग्वेद, धर्मशास्त्रका कुरा प्रसङ्गश आउँछन्। यस बाहेक भारतीय र पश्चिमा विद्वान्ले यस विषयमा के लेखेका छन् भनेर जान्न पनि आवश्यक थियो। त्यस्ता किताब खोज्न तीन पल्ट बनारस गएँ। त्रिपिटक बाहेक अधिकांश अङ्ग्रेजी र हिन्दी भाषाका किताबलाई सन्दर्भ सामग्री बनाएका कारण

भाषागत जटिलता खासै भएन।

अब किताबको विषयवस्तुतिर पर्सौं। गौतम बुद्धको अस्तित्वअधि त्यस क्षेत्रको धार्मिक अवस्था कस्तो थियो ?

गौतम बुद्ध इसापूर्व ५६३ मा जन्मिए। त्यसभन्दा अगाडि हेर्दा, भारतीय उपमहाद्वीपमा भेटिएका शास्त्रीय ग्रन्थहरूका अनुसार वैदिक कालको सुरुआतमा अग्नि, प्रजन्य, बादल, सूर्य, पृथ्वी आदि प्राकृतिक देवताहरूलाई मानिन्थ्यो। वैदिक कालको पछिल्लो खण्डमा इन्द्रको बढी स्तुति गरिएको देखिन्छ। त्यसपछि यज्ञ र कर्मकाण्ड विकसित हुँदै गए। इसापूर्व ६०० देखि एक हजारको बीचमा मुख्य उपनिषद्हरूको रचना भयो। ती उपनिषद्को विश्लेषण गर्दा वैदिक कर्मकाण्डबारे असहमति बढ्यो र ब्रह्माको चिन्तन गर्ने परम्परा विकसित हुँदै गयो।

सिद्धार्थ गौतमको जन्म सम्बन्धी शास्त्रीय विवरण र हालसम्म प्रचलित मान्यतालाई अस्वाभाविक र अतिरञ्जित भन्नुभएको छ। यसको आधार के हो ?

शास्त्रीय आधार त केही पनि छैन, तर ती कुरा पत्याउन कठिन जस्तो लाग्छ। जस्तो-सिद्धार्थ गौतम सालनालरहित जन्मिए, देवताहरू आएर उनलाई सुनको जालमा थापे, देवताले उनलाई पहरा दिए, उनी जन्मिने बित्तिकै सात पाइला हिँडेलगायत प्रचलित कथन सामान्य बुद्धि र विवेकले हेर्दा समेत असम्भव लाग्छन्। त्यति बेलाको समाजमा ती कुरा सहज र सुपाच्य थिए होलान्, अहिलेको समाजमा अतिरञ्जित लाग्छन्। मैले स्वविवेक प्रयोग गरेर तिनलाई अस्वाभाविक भनेको हुँ।

शास्त्रमै लेखिएको विवरणलाई अतिरञ्जित भन्दा बौद्ध धर्मका परम्परावादीले केही प्रतिक्रिया जनाए होलान् नि !

एक-दुई जनाले 'शास्त्रमा लेखिएको कुरालाई चुनौती दिने तँ को होस्' भनेका छन्। सामाजिक सञ्जालमा पनि यस्ता केही प्रतिक्रिया देखेको छु। शास्त्रमा लेखियो भन्दैमा अस्वाभाविक कुरा मान्नुपर्छ भन्ने हुँदैन।

सिद्धार्थ गौतमले गृहत्याग गर्नुको कारणबारे शङ्का गर्दै फरक कोण अघि सार्नुभएको छ। यसबारे यसअघि अरु विद्वान्ले पनि प्रश्न गरेका छन् कि ?

सिद्धार्थले वृद्ध, रोगी, मृत मानिस र सन्यासी देखेर विरक्ति जागेर २९ वर्षको उमेरमा सुटुक्क घर त्यागे भन्ने

मानिंदै आएको छ । यस विषयमा पश्चिमा विद्वान्हरूले प्राथमिकतासाथ अध्ययन गरेका छन् । तीमध्ये थोमस विलियम रिज् डेभिड्स र विलहेम गाडगरले गृहत्यागको कारणबारे शङ्का गरेका छन् । हाम्रा पूर्वीय विद्वान्हरू भीमराव अम्बेडकर, धर्मानन्द कोसन्दी र गोविन्द चन्द्र पाण्डेय लगायतका विद्वान्ले पनि शङ्का गरेका छन् ।

सिद्धार्थले वृद्ध, रोगी, सन्यासी आदि देखेर २९ वर्षमा घर त्यागे भन्ने तर्क अलि अस्वाभाविक छ । किनकि उनी २९ वर्षको उमेरसम्म कोठाभित्रै कैद भएर त पक्कै बसेनन् । त्यो उमेरसम्म उनको परिवार र छरछिमेकमै कसैको मृत्यु भएन भनेर भन्न कठिन हुन्छ ।

**गृहत्यागको विषयमा विद्वान्हरूले दिएको तर्क के हो ?**

सिद्धार्थले चार प्रकारका मानिस देखेर मध्यरातमा गृहत्याग गरे भनेर बुद्धको मूल उपदेश मानिने त्रिपिटकमा उल्लेख छैन । बुद्धको उपदेशलाई व्याख्या, वर्णन र पृष्ठभूमि व्याख्या गरिएको शास्त्र अट्ठकथामा भने यो लेखिएको छ । विभिन्न गृहस्थी, भिक्षु र बुद्ध स्वयंले भनेका कुराको आधारमा बलियो तर्क के देखिन्छ भने, उनले परिवारका सबैले थाहा पाएको अवस्थामा घर छाडेका हुन् । बुद्धका आफ्नै काकाका छोरा आनन्द भिक्षु, जो बुद्ध जन्मेकै दिन जन्मिएको भनिएको छ ।

एउटै खलक, एउटै नगर र एउटै उमेरका दाजुभाइ भएका हुनाले आनन्दले सिद्धार्थको विषयमा थाहा पाएका थिए । उनले सिद्धार्थले गृहत्याग किन र कसरी गरे भन्ने विषयमा भनेका छन्, 'गृहस्थ जीवनमा बस्न उनलाई असजिलो लाग्यो, गृहस्थ जीवन दुःखको घर र सन्यासी जीवन पन्थीका लागि स्वतन्त्र आकाश जस्तै लागेर सिद्धार्थले गृहत्याग गरेका हुन् ।' उनले चार प्रकारका मानिस देखेर मध्यरातमा घर छाडेको भए आनन्दले त्यही कुरा नै बताउँथे । तर, आनन्दले त्यस्तो कतै भनेका छैनन् ।

उति वेला कुटदन्त स्वर्णदण्ड भन्ने प्रभावशाली ब्राह्मण थिए । उनले बुद्धको प्रशंसा गर्ने क्रममा बुबाआमाले रोकदारोक्दै गेरुवस्त्र लगाएर सन्यासी भए भनेका छन् ।

बुद्ध स्वयंले पनि 'गृहस्थ जीवन कठिन हुन्छ, यसमा रहेर सुखको बाटो अवलम्बन गर्न सकिँदैन । मानिसहरू धनवस्तु, स्त्री र राज्यका लागि भिडेको देखेर मलाई वैराग्य उत्पन्न भयो र मैले गृह त्यागें भनेका छन् । यी विभिन्न स्रोतका आधारमा मैले बुद्धले चार प्रकारका मानिस देखेर गृहत्याग गरेका होइनन् भन्ने निष्कर्ष निकालेको हुँ ।

बुद्धको गृहत्यागको विषयमा त्रिपिटकमा हुँदै नभएको कुरा अट्ठकथामा कसरी आयो ?

कुनै पनि समाजमा महापुरुषको जन्म भयो र तिनले ख्याति पाए भने तिनका विषयमा थपथाप र बढाईचढाइ गर्ने चलन हुन्छ । बुद्धको परिनिर्वाणपछि उनीबारे यस्तो थपथाप गर्ने काम भए । अट्ठकथा बुद्धभन्दा पछि नै अस्तित्वमा आएको मानिन्छ । उनलाई पछ्याउनेले भावुकता र श्रद्धावश यस्ता कुरा राखेका हुन सक्छन् ।

**तपाईंले आर्यलाई आगन्तुक भन्नुभएको छ, यसका आधार के हुन् ?**

यस सम्बन्धी प्रस्ट पुरातात्त्विक प्रमाण छैन । इसापूर्व १४५०/६० तिर हालको टर्कीमा पर्ने बोगाजकोई भन्ने ठाउँमा मितन्य र कशसाइट भन्ने राजाको सन्धि भएको थियो । किलाक्षर लिपिमा लेखिएको उक्त सन्धिको एउटा अभिलेख भेटिएको छ । जसमा मित्र, वरुण र नासत्वेउ तीन देवतालाई साक्षी राखिएको छ । यी आर्यका देवता हुन् । त्यस क्षेत्रमा उक्त अभिलेख भेटिएको हुँदा आर्यहरू त्यही वरिपरिका बासिन्दा थिए भन्ने अनुमान गरिन्छ । यद्यपि त्यस बाहेकको प्रस्ट आधार र प्रमाण भेटिएको छैन ।

अर्को, हिन्दूहरूको सबैभन्दा प्राचीन ग्रन्थ ऋग्वेदमा आएका केही शब्दले आर्य आगन्तुक हुन् कि भनेर आकलन गर्न सकिन्छ । ऋग्वेदमा आर्यहरूले आफ्ना प्रतिपक्षलाई असुर, दास, काला इत्यादि शब्द प्रयोग गरेका छन् । आफ्ना सधर्मिलाई यी शब्द प्रयोग गरिँदैन । यस्तै, असुरलाई मृदवाच (नबुझिने भाषा बोल्ने), अदेयव्यू (देवता नमान्ने), अयजवन (यज्ञ नगर्ने), सिस्नदेवा (लिङ्गपूजक) भनिएको छ । यी कुराले आर्य र असुरको भाषा र संस्कृति अलग थियो भन्ने देखाउँछन् ।

तर, आर्य कहाँका बासिन्दा हुन् भन्नेमा अझै पनि निकै मतान्तर छ । कसैले रूसको साइबेरियाबाट आएका भन्छन्, कसैले क्यास्पियन सागर र कसैले रोमानियाबाट । कतिपय भारतीय विद्वान्हरूले यहीँको रैथाने हुन् भन्छन् । आर्यहरू खाडी क्षेत्र र क्यास्पियन सागर वरिपरिका बासिन्दा हुन् कि भन्ने आधार भाषाविज्ञानको साक्ष्य हो । फारसी धर्मग्रन्थमा वैदिक भाषासँग मिल्दाजुल्दा केही शब्द छन् । जस्तो- वैदिक भाषामा यज्ञ भन्छौं, उता यस्त भनिन्छ । हामी विश्व भन्छौं, उता विश्व भनिन्छ । क्रियापदमा पनि वैदिक भाषामा भवती भन्छौं, उता भवइती भनिन्छ । यस्ता समानता देखिएकाले आर्यहरू त्यस क्षेत्रका हुन् कि भन्ने अनुमान गर्न सकिन्छ ।

**गौतम बुद्धको समयमा अरु पनि धार्मिक सम्प्रदाय भएको लेख्नुभएको छ । बुद्ध र ती धार्मिक सङ्गठनको**

सम्बन्ध करतो थियो ?

त्यस वेला वैदिक धर्मको फरक सम्प्रदाय थियो । यस्तै, मकखली गोशाल भन्ने आचार्यको आजीवक सम्प्रदाय थियो । यो नास्तिक सम्प्रदायले कर्म केही होइन, जस्तो कर्म गरे पनि फल आउँदैन भन्ने मान्यता राख्थ्यो । ती सम्प्रदायमा लागेकाहरू आफूले गर्ने यज्ञ, जप, तप जस्ता कर्मले शुद्धि हुन्छ भन्थे ।

बुद्धकै समयमा अजित केशकम्बल नामका आचार्य चार्वाक दर्शनका अगुवा थिए । उनी भौतिकवादी थिए, जसले मानिसको हत्या, व्यभिचार, चोरी, डकैती गरे पनि त्यसको फल भोग्नु पर्दैन भन्ने सिद्धान्त बोक्थ्यो ।

उनीहरूभन्दा बुद्ध फरक थिए । बुद्धले दुःख कसरी हुन्छ र त्यसबाट कसरी निस्कने भन्ने किसिमका उपदेश दिन्थे । त्यसमा अरू धार्मिक सम्प्रदायको पहुँच थिएन । उनीहरूले बाहिरी आडम्बर र तपस्यालाई बढी प्राथमिकता दिन्थे भने बुद्ध कर्ममा विश्वास गर्थे । उनीहरूले बुद्ध र उनले अपनाएको मार्गको धेरै खेदो खनेको शास्त्रहरूमा उल्लेख छ ।

**अन्य धार्मिक सम्प्रदायको भन्दा फरक मत राखेकै कारण बुद्ध विभिन्न षड्यन्त्रको शिकार भएका रहेछन् !**

मानिस प्रसिद्ध हुँदै गएपछि उसका विरोधी जन्मनु स्वाभाविक हो । बुद्धत्व प्राप्त गरेपछि गौतम बुद्धले विभिन्न ठाउँमा उपदेश दिए । त्यसलाई भिक्षु र गृहस्थीहरूले अभ्यास गर्दै गए र उनीहरू मुक्तिको बाटोमा अग्रसर भए । छोटो समयमै बुद्धको प्रभाव बढ्दै जाँदा अन्य धार्मिक सम्प्रदायका अनुयायी घट्न थाले ।

त्यसको बदलामा अन्य सम्प्रदायका व्यक्तिहरूले बुद्धलाई गालीगलौज गर्ने, उनको दुष्प्रचार र चरित्रहत्या गर्ने क्रम बढ्न थाल्यो । बुद्धले एउटा सन्यासी युवतीलाई मारेको, अर्की सन्यासीलाई गर्भिणी बनाएको जस्ता दुष्प्रचार पनि गरिएका थिए । तर, उनी विरुद्धका षड्यन्त्र सफल भएनन् । ती षड्यन्त्रबारे मानिसहरूले तत्कालै थाहा पाए । यस्ता घटनाले बुद्धप्रति भन् सहानुभूति बढ्यो ।

**हिंसा विरोधी बुद्ध माछामासु खाँछन् भनेर पनि उनलाई होच्याइँदो रहेछ नि !**

भिक्षुहरूको मागेर खाने संस्कृति थियो । सामान्यतया बुद्धले माछामासु खाँदैनथे । अहिले भिक्षु भिक्षा माग्नु आएमा अन्न र पैसा दिन्छौं । उति वेला भिक्षामा पैसा दिनु निषेध थियो । माग्नु जाँदा मानिसहरूले जे दिन्छन् त्यही खानुपर्थ्यो । क्रममा कहिलेकाहीँ भिक्षामा मांस भोजन पनि पर्थ्यो । मागेर

खानेले 'यो खान्छु र त्यो खान्ने' भनेर नकार्न हुँदैनथ्यो ।

कसैले भोजन गर्न आमन्त्रण गर्नु र मांस भोजन दियो भने बुद्ध खाँदैनथे । किनकि, त्यो उनैलाई भनेर पशुहत्या गरेर पकाइएको हुन्थ्यो । तर, भिक्षामा आएको कुरा नकार्न मिल्दैनथ्यो ।

**गौतम बुद्ध महिलाद्वेषी थिए भनेर त्रिपिटकमा भएको प्रसङ्गलाई तपाईंले नकार्नुभएको छ, यस्तो कुरा त्रिपिटकमा कसरी घुसाइयो ?**

बुद्धले आफ्नो सानी आमा प्रजापति गौतमीलाई भिक्षुणी हुन खोज्दा स्वीकृति दिएनन्, पछि करकाप गरिएपछि मात्रै स्वीकृति दिए भन्ने प्रसङ्गमा यो कुरा आएको छ । यसलाई विभिन्न कोणबाट हेरिनुपर्छ ।

त्यस वेला अरू धार्मिक सम्प्रदायमा पनि महिलाको प्रवेश वर्जित थियो । केही असुविधा र बेथिति देखेर सुरुआतमा बुद्धले महिलालाई भिक्षुणी हुन नदिएको हुन सक्छ । बुद्धको सङ्घमा भिक्षुणी हुन राखेका आठ वटा शर्त कडा देखिन्छन् । यी शर्त बुद्धको स्वभाव र गुणभन्दा विपरीत छन् । जसले सम्पूर्ण प्राणीलाई करुणाभावले हेर्छन्, तिनले महिलालाई होच्याए भनेर कसरी पत्याउने ? बुद्ध त सबै किसिमका असमानता र भेदभाव हटनुपर्छ भनेर मानिसलाई सुसूचित गर्दै हिँड्थे ।

तत्कालीन समाजमा महिलाको अवस्था खस्कँदो थियो, पुरुषप्रधान समाजले महिलालाई धेरै किसिमले दोस्रो दर्जामा राखेको थियो । महिलाहरू लगभग घरधन्दाभै सीमित थिए । बुद्धको प्रेरणाले केही महिलाले भिक्षुणी भएर लाभ पाएका थिए । महिलाद्वेषी मानसिकता भएका कुनै भिक्षुले त्रिपिटकमा थपथाप गरेको हुन सक्ने शङ्का केही विद्वान्ले गरेका छन् । बुद्धका उपदेश सुरुमा मौखिक रूपमा आएका थिए । बुद्ध परिनिर्वाण भएको तीन महीनापछि बुद्धका उपदेश सङ्कलन, सम्पादन र वर्गीकरण गरिए । त्यसपछि ती उपदेश सुनाउँदै कण्ठस्थ पाउँदै गइयो । त्यसबीचमै कसैले यी कुरा थपथाप गरेको हुन सक्छ ।

**चलिआएको जलत परम्परा र अभ्यासमाथि प्रश्न गर्नेलाई वर्तमान समाजबाट पनि आक्रमण हुन्छ, त्यस वेला प्रचलित मान्यता विपरीत जाँदा बुद्धलाई आक्रमण हुन्थ्यो कि हुँदैनथ्यो ?**

प्रशस्तै हुन्थ्यो । विशेष गरी ब्राह्मणहरूले हेलाहोचो गर्ने र अपशब्द बोल्ने गरेका कुरा प्रशस्तै छ । किनकि बुद्ध जातिवादका विरोधी थिए, लैङ्गिक समानताको पक्षमा रहेर

समान आर्थिक अधिकार हुनुपर्छ भन्ने मान्यता राख्थे ।

जातिवादको विरोधी रहेका बुद्धले उतिवेला समाजमा आफ्नो प्रभाव हुँदाहुँदै जातभातको जरो उखेल्न किन सकेन ?

त्यस वेला जातिवादको प्रभाव मानिसको मानसिकता र संस्कारमा थियो । जातिवाद बुद्धभन्दा करीब १२/१५ सय वर्षअघिदेखि चलिआएको धारणा थियो, समयक्रममा संस्कारका रूपमा घुल्यो । मन र दिमागमा बसेको संस्कार छोड्न बुद्धले भन्दैमा मान्ने अवस्था थिएन । उनले जातिवादमा भएका नराम्रो कुराको तार्किक विरोध गरेर जनतालाई ससूचित गर्ने काम भने गरे । त्यस वेला समाजमा ब्राह्मण र क्षेत्रीको बाहुल्य थियो । जात प्रथा एकै पटक हटाउन खोज्दा समाज खलबलिन पनि सक्थ्यो ।

अर्को, बुद्ध सामाजिक अभियन्ता होइन आध्यात्मिक अभियन्ता थिए । उनको सङ्घमा चाहिँ जातजन्य कुनै भेदभाव थिएन । उनले सबै मानिसलाई समान व्यवहार गरे ।

**बुद्धलाई विष्णुको अवतार भनेर प्रचार गरिएको पाइन्छ, यस पछाडिको कारण के हो ?**

विभिन्न पुराणमा बुद्धलाई विष्णुको अवतारका रूपमा नकारात्मक ढङ्गले चित्रण गरिएको छ । वैदिक धर्म नमान्ने मानिसलाई मोहमा पारेर नर्कमा लैजान बुद्धले विष्णुको नवौँ अवतार लिएको भनेर पुराणमा उल्लेख छ । बुद्धको प्रभाव निस्तेज पार्न केही गर्दा पनि नसकिएपछि उनलाई तुच्छ देखाउन निर्माण गरिएको भाष्य हो यो ।

**अव्यक्त्या, आगामी लेखनको योजना के छ ?**

मान्छेको आस्था र भावनासँग जोडिएको कुरा भएकाले धर्मको विषयमा लेख्ने काम संवेदनशील हो । शास्त्रमा लेखिएका सबै हबहु सही ठान्ने मान्छेलाई मैले लेखेको कुराले रिस उठ्छ । त्यसले गर्दा धार्मिक विषयमा लेख्न मलाई दुविधा छ । तर, बुद्धबारे नै केही लेख्ने योजनामा छु ।

हामीकहाँ धार्मिक विषयमा दुई अतिवाद देखिन्छन् । एउटा, धर्मकर्मका किताब वाहियात हुन् र दोस्रो, शास्त्रमा लेखिएका कुरा जस्ताको तस्तै कट्टर रूपमा अपनाउनुपर्छ भन्ने धारणा । मेरो सोचाइ अलिक फरक छ । आफूले पुज्ने देवताबारे अतिरञ्जित कुरा भनिए/लेखिए, ती कुरा विचार गरेर, छानेर सार मात्र ग्रहण गर्नुपर्छ भन्ने मेरो आशय हो । यो किताबले पनि करीब करीब त्यस्तै दिशा देखाउँछ ।

(सम्पादन: जीवन कार्की, भाषा: प्रद्युम्न खनाल)

स्रोत : हिमाल, शनिबार, २३ भदौ, २०८० 

## जीवन-आचरण

### परिणाम

एउटा परिवारमा आमा, बुवा अनि छोरा थिए । छोरा भर्खर ८ वर्षको भएको थियो । यत्तिकैमा एकदिन कसैले ढोका ढकढक्यायो । बुवाले छोरालाई भने, 'सन्दीप ! जा त, गएर, घरमा बुवा हुनुहुन्न भन्दै !'

दिनहरू बित्दै गए । अर्को वर्ष, गाउँबाट सन्दीपको हजुर आमा आइन् । सन्दीपका आमा र बुवाले बसेर बूढी आमालाई के भन्ने के नभन्ने भनेर सल्लाह गर्थे । घरका सामान्य घरव्यवहारका कुरा बारेमा पनि उनीहरूले आमालाई भ्रूट बोलिरहेका हुन्थे । यो सबै कुरा सन्दीपले देखिरहेको हुन्थ्यो ।

सन्दीप विस्तारै ठूलो हुँदै गयो । आमा-बुवाले जतिबेला पनि पढ्नभन्दा उसलाई भर्को लाग्थ्यो । त्यसैले साथीकोमा पढ्न जाने भन्थ्यो र किताब लिएर निस्कन्थ्यो । तर, साथीसँग ऊ खोलामा पौडी खेल्न जान्थ्यो । घरमा आउँदा आमा-बुवाले आफ्नो भ्रूट थाहा नपाएको देखा ऊ मख्ख पर्थ्यो ।

त्यसपछि विस्तारै सन्दीपले सबै कुरामा भ्रूट बोल्न थाल्यो । आमा-बुवालाई छोराले राम्रो गरेको छ, अनुशासनमा बसेको छ जस्तो लाग्थ्यो । तर १५ वर्षको ऊ कुलतमा फसिसकेको थियो । एकदिन घरमा पुलिस चौकीबाट फोन आयो । लागुपदार्थ सेवन गर्दागर्दै सन्दीप पक्राऊ परेको थियो । आमा-बुवा छाँगाबाट खसे जस्तै भए ।

पुलिस चौकीबाट आफूहरूले सन्दीपलाई सुधार्ने सर्तमा आमा-बुवाले उसलाई घरमा ल्याए । उसले भ्रूट बोलेकोमा आमाबुवा अझ बढी निराश थिए । सबैकुराको सुविधा दिँदा पनि सन्दीपले किन भ्रूट बोल्थ्यो, किन आमा बुवाको वास्ता गरेन र अनुशासनहीन बन्यो ? सन्दीपले काँदै गरेको स्वरमा भन्थो, 'मलाई यो सबै तपाईंहरूले सिकाउनुभएको हो ।' सन्दीपको उत्तरले उसका आमा-बुवा अवाक भए ।

तपाईंको बोलीभन्दा ठूलो व्यवहार हो । तपाईंका बच्चाहरूले तपाईंको बोली भन्दा व्यवहारबाट धेरै सिकिरहेका हुन्छन् । सन्दीपका आमा-बुवाले अरूसँग, आफ्नी आमासँग बोलेको भ्रूट, छोरालाई अगाडि गरेका भ्रूटका सल्लाहले सन्दीपले पनि भ्रूट बोल्न सिक्यो र त्यो परिणाम आयो । 

# hh' /OfhLt dNnof 'xfo xfo /fd /fd'

सत्य नारायण प्रजापति

हाकुर्गु पुला: वनेत चन्द्रागिरि भञ्ज्याड मथ्यं कुसें मगा: । पुस्तां पुस्तातक श्व थ्यासफू लँपुतिइ त्यापिं व बुपि शासक, सैनिक, व्यापारी, भरिया, दुलि, तामनाय, म्यानाय, दोकोतलय, सलया म्हय च्वना वा न्यासि जूपिं परदेशी, खुं, डाखुं अले तीर्थ यात्रीत ईरु-थिरु जुया च्वन, त्रिभुवन राजपथ मरू तले । भञ्ज्याड थ्यनिथें च्वंका: सकलें हिसा हिसा पनिगु । श्व हे लेय निस: दँ न्हयो छन्हू (ने. सं. ८६० फागुण (वि. सं. १८२७) स्व. गरुड नारायण गंगल या 'जुजु रणजीत मल्लया काशीवास'), प्रकाशक - ज्वला न्हायकं (साहित्य मुना) ने. सं. १०६८, पेज ४६) काशिवासया लागि सवारी न्हयाका हगु जुल । दू कुबिया वःपिं दुल्या भरियातय नं चःति तिकितिकि वै च्वन । सवारी शिविरया मेमेपिन्तनं कायल याना: बिल तस्वागु लँ पुतिं । कुबिका सवारी जूहम जुजु रणजीत मल्लया नं भ्नासु फी मास्ति वल । भञ्ज्याड थ्यकेत भि न्यापला नीपला नि मानिबलय लँया देपापाखे छकुचा माथंवंगु कःसिचा थज्यागु थाय् खने दयावल । सकलें अन दित । कुत्याति तःजागु निम्ह मनु मुलबति थ्याना हे बांलाक फ्यतुये ज्यगु माथं चागु ल्वँहः छगलय जुजु पूर्व स्वया: फ्यतुत । अन नं कःसि क्वस्वये थें याना: हे नेपा गा: छलँइ खने दत । फागुण महिना तिति धुमिं उपत्यका बुलुके मलानि । सांगा भञ्ज्याड खने दयवं खवप, यें, यल व श्वया लिक लिक च्वंगु छगू छगू गां नं खने दयावल । खुसितनं छपु छपु दतले म्हसीके फया वल । स्वया च्वंच्वं निर्वासित जीवन हनेत वःम्ह स्वाभिमानी कवि जुजुया (भाषा वंशावली (भाग-२) स. पं. देवीप्रसाद लंसाल, पेज ५५) मिखालय ज्वाब ज्वाब खवि खने दया वल, कथु हिकु हिकु पन, नुगः पंम्हइ थें च्वन, कपा: नं छ्वम्हइ थें स्यात । श्वया लिपा जुजु थःत जुजु धैगु लुमंका तये मफुत, काशीवास वनेत थःगु हे इच्छा कथं (ऐ भाषा वंशावली (भाग-२) पेज ५५) वै च्वना धैगु खँ नं गन वन गन वन, ह्याउँ मचा हे जुयावन, सुद्धि बुद्धि नं मत । वैगु नुगलय कविता म्येया खुसि बा: वल (मध्यकालीन नेपालको इतिहास ले. लीला भक्त मुनंकमि) । मनंनिसें लत लगे जगु म्हुतुं राग विभास पिहाँवल, मचायेकं हे ल्हा:तं ल्वँ हतय एक ताल थात-अले गुब्लेहे दुभव्यनिगु राष्ट्रिय दुमा म्ये हाल-



जुजु रणजीत मल्ल

“हाय हाय राम राम गथे मलु मान्य श्व नेपाल .....

श्व कविता म्ये चिना: हालावंगु थाय् यात निस दँ तक लँय जुपिं यात्रु तयसं ल्हा:पतिं सुया क्यतावन, लिफ: लिफ: स्वया: उगु ईया ऐतिहासिक जनश्रुति कं कं भञ्ज्याड हाचां गाया वन । थौं तक वः कविता साधना यागु थासय् सुं फ्यतुया मवं धैगु ल्हा: खँ न्यने दु । श्व थाय्या प्रभाव लिपा: वःपिं नेपाली कवि लेखकतयत नं ला: वंगु प्रमाण बालकृष्ण समजुया “मुकुन्द-इन्दिरा” नाटकय “भवदेव व पुनाचा” या

“Creation of predecessors — Our art and culture”

स्वदेश प्रेमया सम्वादं कर्षं । कवि जुजु श्व थासय् चवना हे थःगु बुदे, थःगु राष्ट्र, थःम्ह इष्टदेवता, कुल देवता, थःगु सबलता व दुर्बलता, अन्तिम पतक म्ये यानाः भजन धा या ख्वःगु सी दु । संभवत श्व कविता म्ये कवि जुजु रणजीत मल्लया दकले बांलागु व दकले लोकया योगु कविता म्ये खः । थनं पुला वनकिं हाकुर्गु खने मदैगु जुल । लिपा लिहाँ वया हानं नेपालय् वःगु धैगु सुनानं न्ह्यमथन । नुःग जायेकाः स्वदेश प्रेम तथा प्रवाशया फिसलय च्वंगु ब्रम्हनालय् (ने. सं. ८९१ ?) जेष्ठ सुदी दशहरा खुनु (ऐ. ज्वला न्हाय्कं, पेज ४६) व संसारं कवि जुजु रणजीत मल्लं बिदा काल (ऐ. भाषा वंशावली) ।

न्यनेदु नुगः स्वःम्ह निर्वाशित भावुक कविया मन चन्द्रागिरि पर्वतया थ्या सफू लँय् भन हे भुतिमालि भिरिभिरि गुइथें गुत । वैत कुब्रिया दुल्या भरिया नं कुब्रिइ मास्ति मवयका हलः, नःसा बजि कुब्रिया वःहम ब्यंयात करं वया थें भाःपिल, लः धम्प ज्वना वःहम कुहमा नं भञ्ज्याड पुलाः वने म्वाःसा ज्यु थें यानाहल, वसःतिसाया भारा कया वःहम छिपा नं काशी थयंक वनेत ज्या पाः ताल, भाजु खलला, निर्वाशित कविया छुं प्रयोजन मखंगुलि पिलालाखु तक नं लिसें मवःपि जु हे जुल । आला वं भैल द्यःया लुं पौल्ह चिये मफूत, लुंया धवाका, न्याया खापा नं दयके व्यूगु, अनेक तरहं कीर्ति कमाय् यानाः लोक प्रजा यात लयतायेका अनेक शास्त्रया ग्रन्थ, चिकित्सा प्रमाणया वासः दयकाः, अनेक जात जातया चीजवीजया संग्रह याना, कोत्याहति यज्ञ यानागु खं नं पुलां जुल । उकिं वैगु ज्या यात कदर यानाः 'दक्व दाफा दक्व प्याखँ ह्युका' ...' (लबु, दँ ४; ल्या १२-१३, पेज ३५) वैगुनं मखुत । थय् जगुलिं वया थथेनं मनयवल हँ- ज्या बी मफुतकिं चिपः लप्टे वां छ्वयेथें वां छ्वयेगु प्रवृति दुपिनि छयें बुई न्हाकं च्वाकं मबुइ ला ? थःगु ज्याया मूः मकथन धाय्वं हे ज्या त्वःतय्त स्वइपिनि हासा खल्ह, पटु जासी मजुइ ला ? थःत लब मदवं लः नापं त्वंके मास्ति मवैपिनिगु श्रमया व शिपया कदर मयाना प्वाः छगःया लागिं हे गुँजो गुसिलिं हिले म्वालि ला ? ज्या यानाः च्वंक च्वंक हे ज्या पा ताइपिनि रूप व शिप दयां जक भाः खनिला ? 'अथे हे प्या त्या मस्यूम्ह मुस्यां च्याकाः वःहम साःमि थेंज्यापित जक कतं पत्यायानाः तइला ?' (लीलाभक्त मुनकमि या ऐतिहास) धैगु मनय् धौ-बजि वाःथें वाल हँ । उकिं हे भग्न हृदय जुम्ह कविया ल्हाःतं श्व म्ये च्वल धाइपिं नं यक्को दाफा खल थौ तक बथां बथां नापलाः ।

भक्तिवादी म्ये जुया नं अतिकन व्यक्तिवादी म्ये, भक्तिवादी म्ये जुया नं धर्मय् विश्वास मयाइपित तःसकं योगु म्ये, व्यक्तिवादी समस्या नं सामुहिक भावनां जागु म्ये, नियतियात व्यंग यानानं

ईश्वरयात विश्वास यागु म्ये, दाफा म्ये जुया नं लोक म्ये जुया च्वंगु म्ये भूगु पुलांगु कविता म्ये यात मनापु थे यानाः बी फूगु श्व म्ये हालेत छुं पर्व दिन म्वाः, छुं दाफा ज्वलनं म्वाः, विशेष ऋतुनं म्वाः, रागनं हाले माः धैगु नं मद्दु, ताले हे लाकेमाः धैगु नं मद्दु, न श्व म्येया व्याख्या हे याये माः, न्ह्यागु प्रहरय दाफा भजन, धलक भजन, पश्चिमा भजन, हाबियन भजन, रास भजन, ज्ञान माला भजनय् जुइमा श्व म्ये हाला वगु दु । गुं पुन्हि जःखः संगीतया कस्ति वाः गाई । उबले नं श्व म्ये हालिइ, शरद ऋतुइ माल श्री महासैं हे श्व म्येनं हाला वै च्वंगु दु, श्री पंचमी जःखः, फागु जःखः नं श्व म्ये महासैं च्वने मफु । "थथि जाःगु रस रंग तोलताव .... माइ हो हा ..." धकाः धातु म्ये हाला च्वंगु तालयनं "... राम राम गथे मलुमने....." धकाः हाला वःगु भूसिं खना । छु राग, ताल, बाजाया बः मकासैं तलाय् म्ये हालिपिसं नं श्व म्ये हाला च्वंगु खना । न्ह्यागु इलेय् जुइमा ख्वप देशया नीप्यंगु, त्वाःया न्ह्यागु भजन मण्डलय् श्व म्ये छथी छथाय् हालाच्वंगु दहे दई । यें, यलय् व मेमे थाय् नं श्व म्ये मस्यूपिं कमहे जक भजन मण्डली दै ।

बहनि अभ्र चाःगुलि कचि जुयाः वनि उलि हे श्व म्ये हालेत विभास राग क्वजिइक कया हःगु ताये दया वइ, रागयात ल्वयका एक ताल थाना है, राग व तालया सम्मिश्रणं वगु नुगः हे काइँयामिगु सलंयानाः खिचा नापं छवयाः है उबलय् "लख लपि अपराध क्षमा याव" धकाः नवदुर्गा भवानी याके क्षमा फुवंगु म्ये स्पष्ट जुइ । नसंचाय् चाःनापं नसंचाइ, उब्लेय् श्व म्ये हालेत राग मालव कया ताल खंजतिया खिं थाना " तल्यजुनं बिरा बयकुठ बास" थकाः म्ये कोचाय्कि । धल्या भजन वा पच्छिमा भजनया म्ये सफूतिइ राग गावरी, ताल वंदा नं च्वया तःसां जति ताल थानाः अपुक श्व म्ये हालाः वइ च्वंगु नं दु । प्रताल, लां जति गुबलें गुबलें गोरा ताल थाना नं श्व म्ये हालाः वइ च्वंगु नं दु । गुथि भव्य नया धे धे चुइका वःगु इलय् जुयेमाः, बुँइ बल्चाय् म्हाइपुसे च्वंका बजां त्वना धातु हाला च्वंगु ज्वीमा, थाकुसाँ न्ह्याइपुगु सिन्हाज्या जुइमाः मंमदयकनं मयासे मगाःगु खल्पादाज्या, मातुन्य ज्या, तुका ज्या जुयेमा लजः गाजः मदया परदेश वनि बलय् ज्वीमा श्व म्ये पासा जुया च्वन । श्व म्येया भावं मनूतयत भूमिं यंकु थे यानाः तै तल । गुलि पुलां जुल श्व म्ये मूस्वां, धन्या स्वां थें नस्वाना भां मजूसैं ल्यनाच्वन ।

छगु युगया समाप्ति मेगु युगया प्रारम्भय् श्व म्येया रचना जुल, उकिं श्व म्ये साहित्यिक मू नापनापं ऐतिहासिक महत्व नं दयावन, उकिं यानानं श्व म्येयात लोकप्रियता देछायत ग्वाहालि ब्यगु खनेदु । श्व म्ये ब्वनाः यंकबलय् कविया

जीवनी, कविया ईया खँ, कविया धारणा, अवस्था व विश्वास सिद्धयकेत तच्चकं ग्वाहालि याना: ब्यूगु दु। थव भक्तिवादी कविताय करूण रस पिज्व:गु द सां मेमेगु नवरस नं मचाय्कं वइ च्वंगु भीसं म्ये हाले बलय् चा:। थव म्ये भीगु भाषाय् पिहाँ वै च्वंगु करूण रस प्रधानगु “सितला माजु”, “जि वया ला लच्छि मद्दिनि” कविवर सिद्धिचरणया “सिद्धिदास लुमंका” स्वया च्वन्ह्या:। “हाय” शब्दं धृत्व म्ये सुरु जूगु दु। म्येया शिर्षकं हे धाइगु थव विरक्त भावं जागु म्ये धका: उकिं ता तना नं “हाय हाय” निक: प्रयोग जूगु दु। थुकि नँ तासा “राम” शब्द नं निक निक प्रयोग जूगु दु। म्येया शिर्षकं हे थव म्ये तच्चकं विरक्ति भावना वा निरास भावनां जा:गु धैगु सी दैगुहे जुल, थुकि नं मगालय तासा भजन म्येया रूप्य् हाला वइ बलय्ला भन हे करूण रसया छां हे त:ज्यइगु जुल। छाय् धाल धा:सा “हाय” धालकि हे सकसियां करूणा वने धुंक्गु खँ अभिव्यक्त जुइ, उकिं नं “राम” शब्द तंबलेला दैब विपरित जूगु धैगुला क्यंहे क्यन। कविया दृष्टिकोणं नेपाल वैगु राष्ट्र “हिनिदोल राज्य”(भाषा वंशावली भाग २, पेज २०) अर्थात ख्वप थ: ब्रूगु थाय्। कविया ख्वप त्वता: वने माल धका: जक दु:ख मखु थ:गु राष्ट्र नेपाल सदाया लागिं त्व:ता वनेमा:गुलिइ जक दु:ख। कवि जुजुया राज्य ख्वप दे ज:ख: मखु पूर्वय् दुध कोशी थ्यंक ख: (ख्वपया लुँ धवाकाया सुवर्ण पत्र)। कवि जुजु जुजु जुया ख्वगु मखु नेपा:मि जुया ख्वगु ख: थथे धया -

“हाय २ राम २ गये मलु मान्य थव न्यपाल” थव मंका ख्वसलं हागु म्ये, थव म्येया शिर्षक व धुवा जुया बिल। कविया विचा:कथं थ: निर्वांशित जुये मा:गु थ:मनं द्रोकागुलिं जक मखु शत्रु व दुर्जनया संगम जूगुया लिचव ख:। शत्रुला शत्रु हे जुल वला थ:त स्यंकेगु हे स्वइगु स्वभाविक ख:। थ: मनू दुर्जन जुलकि अपिनं न्ह्यय ध्येना स्वर्ग स्वइपिं हे जुइगु जुल। उकिं कविं ख्वख्वं सकसितं कनि इश्वरयात कनेगु त्वह चिना-

“सतुलिन दुरजन फुत कल आव ॥ राम राम”

कविं थ:गु परिचय कथं बिया वंगु जुल “हिनिदोल राज्य या दे” ख्वप ख:। (अधि ग्राममात्र भै रहयाका ग्रामवान भक्तपुर नामगरी भैरव नाथ कन देशमध्य पारि १२००० बाह हजारका सहर कलिगत ४१९७ जाँदा (आनन्दमल्लले) बसाया, भाषा वंशावली भाग २, पेज २०) अन व बासं च्वनेगु छ्येँ दु। आ विदेशया बास जुये धुंक्ल-

‘हिन्दो राज्यस मद्दु तयो जिता बास ॥

विदेशया बास जुल थनि जिता आव ॥

कवि रणजीत मल्लया संपूर्ण जीवन अध्यात्म-वादी

जुया: फुकूगु खनेदु। वैगु न्ह्यागु रचना ठवनेबलय् पूर्वजन्मयात विश्वास याना: च्वंगु सी दु। न्ह्यागु हानी नोक्सानीयात पूर्व जन्मया फल धका: सान्त्वना कायेगु चलन दु धैगु खँ क्यं -

“गाड खुवाल मन्याडा थें वल

रतन चुस्ययन हाय हाय

गथे उपाय हे जोगमाय हाय ॥ धु ॥

... ..

करमस चोड फल हुय मफु थव करम ॥

जुल थथिड सरमन हाय हाय ॥ २ ॥”

धैगु मेगु दाफा म्ये नं क्यं। अले पंज: नसां नं थ:गु जीवन दाय्गु नं वया चलन-

“हादे पांजल पुलान जुल भंगल बोया वनिन ॥

गुखू स्वया अन्तरस पाडान मफयिव २

व ब्यलस श्री राजहंश विना (ति) ॥ २ ॥” (ऐ ‘लबु’),

पेज ३६-३७)

उकिं हे कवि थन नं थ:गु हारया कारण करपित्त मधासँ पूर्व जन्मयात हे दोष ब्यूगु खने दु अले थ:गु अवस्था यात पंजलय् च्वंम्ह भत्तुया उपमा ब्यूगु दु -

“हथुगुया पापन न्य २ मन्याडागु स्वय धुन

पांजलस चोड भत्तु थें जि डान ॥”

थव उपमा व कल्पना कविया थ:गु हे मौलिक मखुसां थ:गु अवस्थायात यथार्थ चित्रण यायेत व सर्व साधारण लोक प्रजायात धवाथुइकथं कनेत तच्चकं सफल जू व:गु दु।

कविया थ:गु नुग: खँ कने मदया तच्चकं नुगलय् स्या, कविया नं थ:गु इयातुगु पीर मुना सकसितं कुबिका थ:गु मन भतिचा सां यांउके धैगु लालचां मनया खँ प्वंकेतनला थन्योम्ह, थ: थें ज्याम्हेसित कनेमाल। कविया खँ कने मास्तिव:, कविया थज्यागु दु:ख हे व:गु थ:गु कायरतां जक मखु, कवि नं थ:गु अन्तिम शक्ति दुबलयतक ला सुखया लागिं, थ: धैम्ह सियागु अस्तिवया लागिं प्रयत्न यागु ख:। थ: धैम्हसिया न्यास: खा छ्येँ मिनल, थ: धैपिं निदोल मयाकं कायमचां थ:त ख्वपया चायसं ल्वाक: छ्यात (MEDI-EVAL NEPAL, Dr. D.R. Regmi, Page 248)। पुस्तापुलि वैरीं याना: च्वनाम्हं थ:म्ह प्रमुखम्ह सहयोगी जुवल (MEDIEVAL NEPAL, Dr. D.R. Regmi, Page 248) प्रमाण प्रमेय भाग १)। तर छुयाय ? थ:गुया लागिं मचाखाचात, बुरा-बुरी तयत नं ल्वा हूँ धाये मजिल अथे जूगुलिं थ:मनंतु निर्वांशित जीवन ल्य:गु। तर थव खँ न्यना बिया स्या नुग: भतिचा जूसां सिचुका बिइपिं सु पिहाँ वइ। उकिं कविं थथे धाये माल -

“ह्याय जिन गोम्ह याक्य दुषया व्यधन

थुगु पाप फुतकि सुनान ॥”

मल्ल वंशया कुल देवता तलेजु भवानी खःसां ख्वप देशया मल्लतय नं ख्वपयतय थें हे इष्ट देवता नवदुर्गा भवानी खः । नवदुर्गा गणं ख्वपयतयत् न्ह्यागु आपद विपदं रक्षा याइ, न्ह्यागु मछिंगु इलय नं त्वःति मखू धैगु विश्वास । उकिं न्ह्यागु भिंज्या यायेत नवदुर्गायात भाकल यायेगु नं ख्वपयतय चलन । नवदुर्गाया न्ह्योने धाये मछागु व याये मछागु न्ह्यागु ज्या याये माल कि ख्वपयतय लज्या जुइगु । उकिं लज्या चाया, पश्चाताप यानाः विवश जुया कवि जुजुं थथे धाइ-

“नव दुर्गा गन याक्य सहस्र विनति याडा”

लषलपि अपराध क्षमा याय ॥”

थन कवि जुजुया हैसियतं क्षमा फ्वना च्वंगु मद्, यदि जुजुया हैसियतं क्षमा फ्वने हे माःगु जूसा तलेजु भवानीया नामय फ्वने माःगु खः । कविं थःगु अनभिज्ञताय तचवकं आश्चर्य व पश्चाताप यात । दुर्जनयात दुष्टतां क्वतेले माः धैगु लोकनीति स्वयानं दुर्जनयात पिरति यानागुलिं थःगु थव विहाल जूगु खँ कँक कवि धयावनि आखिरे “हाय हाय”

“बिति याडाव चोडा दुलजन यात छर ॥

हाय २ छु नुगर जुल आव ॥”

सुनानं थःगु जातित्वय थःगु कुलया विषय म्हुतुं धायेया सिबे अप्पो यानाः क्यना गौरव ताल धालसा वैत अप्पो धाय लवः मजू । कवियानं थःगु वंशप्रति अगाध विश्वास व गौरव । उकिं थःगु अस्तित्व पाना नं शरण वःपिं शत्रुतयत शरण काल (ऐ वंशावली पेज ५५, स्व० हेमलाल जोशीया “अन्तिम निर्णय”) । थःगु धर्मया खातिर थःगु सुख भोग फुक्क त्याग यात । वं थःगु परिचय थुकथं बिया तःगु खनेदु “ग्रह कुलपतिया कुल” “रघुकुल” “सूर्यवंशी कूल मणि” आदि आदि । उकि काशिवासयात नं “बयकुण्ठ वास” धका स्वीकार याना -

“सुलजवंसि कुलमनि श्री रणजीत मोल ॥

तय जुन बिरा बयकुण्ठ वास ॥”

धकाः धुवा छभो असे श्लोक, खुभो दुगु कविता म्ये पुवंका तःगु दु ।

मेगु छगू न्ह्यसया लिसः नं सीके मास्ति वैगु, व खः जुजुया करुणारसं जायाः च्वंगु कविता म्ये न्ह्याथाय सां दुः । न्ह्यागु दाफा सफूतिइ नं लुनाव । तर भाय् धाल धाःसा पाः । आखः छगः निगः नं पाः । गुथाय् गुथाय् धाल धाःसा अर्थ हे पानाच्वंगु दु । अले धाये मास्ति वै कवि जुजु गुगु भाषां च्वल अर्थात यमि भाषं ला, यले भाषं ला । ख्वप भाषा या उबलेया थःगु हे पह वःगु भाषं धाय व सफूपतिं थव म्ये पाना

वै च्वंगु दु धकाः क्यनेत थन थव म्ये छपुयात ब्याकः प्रस्तुत यानागु जुल । ख्वप देशया दाफा सफूतिं ल्ह्य यागु स्वंगू पहःया वहे छपु म्ये, अले यें नं छपु, यलें छपु ।

थव न्यागु थासं ल्ह्यया ह्यागु छपु म्येयात तुलनात्मक ढंगं ब्वने बलय गुलिपाः धयागु खँः पाठक तयसं ब्वना यकि बलय थथे हे पाःगु खनि, हानं थव चि हाकःगु लेखय विस्तृत ढंगं च्वया च्वना नं साध्ये मजू । आवश्यक नं मजू । अयं नं मधासे मगाःगु छगू निगु खँ जक धया थव लेख कोचायकेगु कुतः यायेगु बाँलाई । पाःगु मुख्य मुख्य थुगु खः -

- (१.) दकले न्हार्षं गुलि पुलां सफूति थव म्ये ल्ह्यया ब्वना स्वत उलि हे पुलांगु भाषा प्रयोग यानातःगु दु ।
- (२.) गुलि लिपायापिं मनुतयसं थव म्ये सम्पादन यात या सारे यात उलि हे भाषा न्हू पहः वयाच्वंगु दु ।
- (३.) ख्वपया सफूति ब्वना स्वयेबलय ख्वपया भाय् वःगु दु सा यें व यलया सफूति ब्वनेबलय ख्वप भाषाया कम हे जक प्रयोग जूगु दु । उदाहरणया लागि स्वये -

स्वपय डा वा आकारान्त प्रयोग जुल धाःसा यें यलय ना थ अकारान्त प्रयोग जुइगु चलन उकिं थव म्ये नं थःगु हे पहः याना यंकातःगु दु । ख्वपयतयसं भनीनिदोल मधासे हिंन्यदोल धायेगु चलन अर्थात् भि या थासे हिंया प्रयोग यानाच्वंगु दु । थव म्ये ब्वनेबलय नं वहे खनि ।

- (४.) पुलांगु सफूति भाषा असुध्र जुसा न्हू न्हू सफूतिइ भाषानं शुध्र यानाः क्यनेत कुतः यानाच्वंगु नं दु ।
- (५.) ख्वपयतयगु सफूतिइ जक नवदुर्गा गा धका च्वया तःगु दुसा मेमेथायसा नवदुर्गा गणेशके धका च्वया वंगु दु ।

थव जूगु कारण मुना ह्येवलेय थव खँ सीदु- न्हापा थौं कन्हय थें प्रेसया सहायतां थव म्ये प्रचार जूगु मद्, केवल प्रेमवश जक थव म्ये हाला वंगुलि थव म्ये प्रचार जूगु खनेदु । उकिं नं थव म्येया एकरूपता मवःगु खः । मेगु थव म्ये ब्वने स्वया म्ये हालेत छिके माःगुलिं थव म्ये थथे पाः वंगु खः । थव म्ये थःगु हे पहलं धवाथुइकेगु नितिं सम्पादन यानाः क्यंगुलिं थुलिमछिं पाः वःगु खः । अन्तय भनीगु भाषाय् अत्यन्त लोकप्रिय जुया नं करुण रस प्रधानगु थव साहित्य, संगीत व इतिहासं बिलिबिलि जाया च्वंगु म्येया छुंखँ थनहे कोचायेके, इलं धालधाःसा हानं ब्वये ह्य ।

**राग मालव ॥ घS ॥ षे ॥**

हाय २ राम २ गथे मलु मान्य न्यपाल

सतुलिन दुरजन फुतकल आव ॥ राम २ ॥ १ ॥

हिन्यदो राज्यस मदुतयो जिता बास ॥  
विदेशया बा जुल थनि जिता आव ॥ राम २ ॥ २ ॥

हथुगुया पापन न्य २ मन्या डागु स्वय धुन  
पाजलस चोड भतुथे जि डान ॥ राम २ ॥ ३ ॥  
लहाय जिन गोम्हायाक्य दुषया व्य धन ॥  
थुगु पाप फुतकि सुनान ॥ राम २ ॥ ४ ॥  
नवदुर्गा गनयाक्य सहस्र विनति याडा ॥  
लषलपि अपराध क्षमा याय ॥ राम २ ॥ ५ ॥

विंति याडा व चोडा दुलजन यात छर ॥  
हाय २ छु नुगर जुल आव ॥ राम २ ॥ ६ ॥

सुलज बंसि कुलमनि श्री रनजित मोल ॥  
तन्य जुन बिरा बयकुठ बास ॥ राम २ ॥ ७ ॥

(श्री ५ रण बहादुर शाहया पाले ल्हयया तःगु ख्वप सुज  
माहीया कुम्हा दाफाया प्रचलित नेपालभाषाया लिपिं च्वया  
तःगु भ्वाथःगु थ्या सफूतिं)

### राग मालव ॥ खर्जती ॥

हाय हाय राम राम गथे मलु माने थो नेपाल ॥  
सतुरन दुरजन फुत काव ॥ धु ॥  
हिनेदोल राजेस या मदतयो जिता बास ॥  
विदेशया बास जुल थनि आव ॥ १ ॥  
हथु जमंया पापन नेने मन्योडागु स्वय धुन ॥  
पाजलसं चोड भतुथे डान ॥ २ ॥  
लहाय जिन गोम्हा योके दुःखया बेधन ॥  
थुगु दुषास फनकि सुनान आव ॥ ३ ॥  
नवदुर्गा गणयाके सहस्र विनति याना ॥  
लखलपि अपराध क्षमा याव ॥ ४ ॥  
पिरती याडा व चोडा दुरजन यात छल ॥  
हाय २ छु नुगल जुल आव ॥ ५ ॥  
सूर्जवंशि कुलमणि श्री रणजीत नेपालया ॥  
तलेजुन बिल बयेकुंथ बास ॥ ६ ॥

(ख्वप, वाखुपति नारांघया लौहहिंति फुसे च्वंगु श्री  
कृष्ण बालाजु नायो जुया हाला वै च्वंगु धल्वा भजनय् च्वंगु  
छंगुया जिल्ला दुगु सत्याति दँ पुलांगु देवनागरिक लिपिं च्वया  
तःगु धेकेगु पुलांगु बहि सफूतिं)

### राग विभास ॥ एक तास ॥

हाय हाय राम गथे मलु मान्य थो न्यपाल ॥  
सतुरीन बिल फतकल आ ॥

हीम न्यदोल राजेस मदुतयो जिता बास ॥  
विदेशया बस्य जुल थनि आव ॥ १ ॥  
हथु जनम पापोयन व्यन्ये मन्याडागु स्वय धुन ॥  
पाजलस चोड भतुथे जिडान ॥ २ ॥  
लहाय गोम्हा याके जिन दुषया वेधन ॥  
थुगुस्वै पास फतकि सुनान ॥ ३ ॥  
नवदुर्गा गन याके सहस्र विनति याडाजिन ॥  
लषलप्ये अपराध छेमा याव ॥ ४ ॥  
पिरतिनं चोडा स्नान दुरजन यात छल ॥  
हाय हा छु नुगल जुल आव ॥ ५ ॥  
सूर अंसि कुलम (णि) श्री जय रनजीता मल ॥  
तलेजुन बिल विदा बयकुंथ बास ॥ ६ ॥

(०९७ सालेय् देवनागरिक लिपिं वयातःगु ख्वप तलातूथिं)

दाफा भजनया थ्या सफूतिं)

### राग ॥

हाय हाय राम राम गथे मलु माने नेपाल  
सतुरि दुर्जनं फुतकल आव ॥ धु ॥  
भिनिदो राज्यस मदुतल जित बास  
विदेशया बास जुल थनि आव ॥ १ ॥  
न्हथुगुया पापन केन मनेनागु स्वय धुन  
पंजलस चोडम भतुथे जि डन ॥ २ ॥  
लहाय जिन गुम्हायाके दुखया विधान  
थुगु पास फेनकिव सुनान ॥  
पिरति याना चोना दुरजन याके छल  
हाय हाय छु नुनल आव ॥ ४ ॥  
नवदुर्गा गणेशके सहस्र विनति यासे  
लखलपिं अपराध क्षमा याव ॥ ५ ॥  
सूर्य बंशी कुलमणि श्री रणजित मल्ल  
तलेजुनं बिल वैकुण्ठ बास ॥ ६ ॥

(श्री ठाकुरलाल मानन्धरजुया पुलांगु म्ये (प्यको खुसिं)  
सफूतिं ।)

### राग माल ॥ ख ॥ राग विभास ॥

### ए ॥

हाय हाय राम राम गथे मलुमाने थव नेपाल ॥  
संतुरि दुर्जनं फुतकल आव ॥ धु ॥  
हिनेदो राज्यस मदुतयो जिता बास ॥  
विदेशया बास जुल पनि भाव ॥ १ ॥  
हथुगुया पापन नेने मन्यानु स्वय धुन ॥  
पांजलस चोड भतुये जि डान ॥ २ ॥

सहाय जिन गोह मायाके दुःखया वेदन ॥

युगु पास फेनकीव सुनानं ॥ ३ ॥

नवदुर्गा गण याके सहस्र विनति याडा जितः ॥

लखलपि अपराध क्षेमा याव ॥ ४ ॥

पिरति याडाव चोडा दुरजनं यात छल ॥

हाय हाय छु नुगर जुल आव ॥ ५ ॥

सुर्जवंशि कुलमनि श्री रनजित मल्ल ॥

तलेजुन बिल बयकुण्ठ बास ॥ ६ ॥

(ख्वप भैलछया नौ दाफाया नांदांम्ह दाफा गुरु स्व०  
दैवज्ञ श्री हरि भक्त जोशीजुं प्रचलित नेपाल लिपिं चवया तःगु  
पुलांगु थ्या सफूर्ति । स्वर्दे बिक देवनागरिक लिपि ल्हययाः  
थकूगु दाफा सफूर्ति ।)

## ॥ राग गांवरि ॥ बंदा ताल ॥

हाय २ राम २ गथे मलुम नेपाल ॥

सत्तिरि दुर्जनन फुतकल आव ॥ ॥

भिनिदोल राजेस मद्दु तल जित बास ॥

विदेसया वास जुल थनि आव ॥ १ ॥

न्हेथु जन्मया पापन केन मनेनागु स्वय धुन ॥

पंजलस कुनाडन भतुथे जि नेन ॥ २ ॥

पिरति याना चोता जित दुरजन याके छले ॥

हाय २ छु नुगल जुल आय हाय २ ॥ ३ ॥

ल्हाय जिन ग्वहन याके दुखया वेधान ॥

थुगु दुख फुतकि सुनान ॥ ४ ॥

नव दुर्गा गणोस याके सहश्र विनति याना ॥

थुगु दुख फुतकि ननानं ॥ ५ ॥

सूर्ज बंसि कुलया मनि श्री रनजित मल्ल ॥

तलेजुनं बिल बयकुंथ वास हाय २ ॥ ६ ॥

(यल, सुनागुठी, छ्वास टोलया पश्चिमा भजनया (स्वी  
निपुगु म्ये) थ्यासफूर्तिं ल्हययागु जुल । थ्व म्ये ल्यया बिया  
द्युम्ह व भजन खलःया नायो सुब्बा ईन्द्र बहादुर मर्जनया धापू  
कथं थ्व म्ये हाले बलेय् जति तःले हाला वै चवनागु दु ।)

स्रोत : 'सुथ' नेपालभाषाया साहित्यिक देँ पौ, भक्तपुर  
बहुमुखी क्याम्पस, देँ-२, ल्या-निगूगु, नेसं १९०६ ।



# भक्तपुर नगरपालिका

## नगर कार्यपालिकाको कार्यालय



ब्यासी, भक्तपुर

## QR कोडबाट गुनासो सुनुवाई सम्बन्धी सूचना !

यस नगरपालिका र अन्तर्गतका वडाहरूबाट दिदै आएको सेवा सुविधा सम्बन्धी गुनासो भएमा यस नगरपालिकाको गुनासो सम्बन्धी पोर्टलमा तलको QR कोड स्क्यान गरी पेश गर्न मिल्ने व्यवस्था गरिएको व्यहोरा सम्बन्धित सबैको जानकारीको लागि अनुरोध गर्दै कुनै गुनासो भएमा QR कोड माफत गुनासो पेश गर्नुहुन अनुरोध गरिन्छ ।



Ij Nx]d sg/f8 /fj6hgj M  
PS; -/]sf cflj isf/s



राजेन्द्र बहादुर राय

**विषय प्रवेश :** प्रकाशको किरणलाई अङ्ग्रेजीमा “रे” (ray) भनिन्छ। अर्को परिभाषा अनुसार “रे” भनेको प्रकाशको एक सिधा रेखा हो। प्रकाश सधैं सीधा रेखामा यात्रा गर्ने भएकोले यसलाई नेपालीमा किरण भन्ने गर्दछौं। सङ्क्षेपमा भन्ने हो भने “रे” भनेको प्रकाशको सिधा यात्रा गर्ने पातलो रेखा हो जसले हामीलाई वस्तुहरू देख्न मद्दत गर्दछ। भौतिक विज्ञानमा प्रयोग हुने विभिन्न किरणहरू विशेष गरी विद्युत चुम्बकीय किरणहरू जस्तै रेडियो किरणहरू (सबैभन्दा लामो तरङ्ग लम्बाइ भएको, कम उर्जा भएको, रेडियो, टिभी, वाइफाइ, मोबाइल आदि सञ्चारमा प्रयोग हुने), माइक्रोवेभ किरणहरू (रेडियो किरणभन्दा छोटो तरङ्ग लम्बाइ भएको, माइक्रोवेभ ओभनमा खाना तताउन, राडार, स्याटेलाइट आदिमा प्रयोग हुने तापकिरण पनि भनिन्छ), इन्फ्रारेड किरणहरू (रिमोट कन्ट्रोल, नाइटभिजन क्यामरा, तापमापन आदिमा प्रयोग हुने), परावैजनी किरणहरू (सूर्यको प्रकाशमा हुन्छ, मानिसको छालामा भिटामिन B बनाउन मद्दत गर्दछ तर धेरै भएमा छाला उड्याउँछ र क्यान्सरको जोखिम बढाउँछ), एक्स किरण वा एक्स-रे (छोटो तरङ्ग लम्बाइ भएको, उच्च उर्जा भएको, शरीर भित्रको हड्डीको फोटो खिच्न र विमानस्थलमा सामान जाँचन प्रयोग हुने), गामा किरण (सबभन्दा छोटो तरङ्ग लम्बाइ र उच्च उर्जा भएको, क्यान्सरको उपचार वा रेडियोथेरापीमा प्रयोग हुने तर धेरै भएमा हानिकारक) आदि हुन्। यी विभिन्न किरणहरू मध्ये एक्स किरण वा एक्स-रे (X-Ray) का आविष्कारक विल्हेल्म कनराड रोन्टजेन (Wilhelm Conrad Röntgen) थिए। यो आविष्कारले शरीरको चिरफार नगरीकन भित्री भागहरू हड्डी, फोक्सो, दाँतको जरा, जोर्नी आदि हेर्न मद्दत गरेको छ। रोन्टजेनले “एक्स-रे” को आविष्कार आकस्मिक रूपमा गरेका थिए। उनलाई यो किरणबारे ज्ञान नभएकोले अज्ञात किरण वा एक्स किरण भन्ने नाम राखियो। यस किरणलाई



सुरुमा रोन्टजेन किरण पनि भनिन्थ्यो। उनले X को प्रयोग अज्ञात भन्ने अर्थमा प्रयोग गरेका थिए।

**बाल्यकाल र शिक्षा :** रोन्टजेनको जन्म मार्च २७, १८४५ मा जर्मनीको लेनेप (Lenep) सहरमा भएको थियो। जुन अहिले रेमशाइड (Remscheid) को भाग हो। उनका बुबाको नाम फ्रेडरिक कनराड रोन्टजेन र आमाको नाम शार्लोट कन्स्टान्जे फ्रोवाइन थियो। उनी आमाबुबाका एक मात्र सन्तान थिए। उनका बुबा फ्रेडरिक एक कपडा व्यापारी र कपडा उद्योगी थिए। उनी तीन वर्षको हुँदा (सन् १८४८) मा परिवार नेदरल्याण्ड (हल्यान्ड) को अपेल्डोर्न (Apeldoorn) मा बसाइँ सरेका थिए। उक्त स्थानमा उनको आमाको परिवार बसोबास गर्दथ्यो। यसकारणले रोन्टजेन केही समय राज्यविहिन बनेका थिए। उनको बाल्यकालको अधिकांश शिक्षा त्यहीं हासिल गरे। उनले अपेल्डोर्नमा रहँदा मार्टिनस भान डोर्नको संस्थान (Institute of Martinus Herman van Doorn) नामक बोर्डिङ विद्यालयबाट शिक्षा प्राप्त गरे। त्यसबेला उनले पढाइमा खासै प्रतिभा देखाउन सकेनन् तर बाल्यकालदेखिनै उनलाई प्रकृतिप्रति धेरै रुचि थियो। उनी खुला स्थान र जङ्गलमा घुम्न खुब मनपराउँथे। पछि उनी युट्रेक्ट टेक्निकल विद्यालय (Utrecht Technical School) मा भर्ना (सन् १८६२-१८६५) भए। त्यस विद्यालयमा अन्य विद्यार्थीले गरेको कार्टुन वा मजाकको लागि गलत आरोप

लागेर उनीलाई अन्यायपूर्ण रूपले निष्काशनमा परे । यसले उनको औपचारिक शिक्षालाई नकारात्मक प्रभाव पार्यो । त्यसपछि उनले ज्यूरिखको फेडरल पोलिटेक्निक इन्स्टिच्युट अहिले ETH Zurich मा प्रवेश परीक्षा उत्तीर्ण गरेर मेकानिकल इन्जिनियरिङ पढे र पछि ज्यूरिख विश्वविद्यालयबाट भौतिकशास्त्रमा विद्यावारिधी डिग्री हासिल गरे ।

**कार्य र आविष्कार :** ज्यूरिख विश्वविद्यालयबाट विद्यावारिधी वा पिएचडी डिग्री प्राप्त गरिसकेपछि उनले स्ट्रांसबर्ग, गिसेन, वुर्जवर्ग र म्युनिख विश्वविद्यालयहरूमा भौतिकशास्त्रका प्राध्यापकको रूपमा काम गरे । सन् १९०० मा उनी म्युनिख विश्वविद्यालयमा प्रोफेसर बने र त्यहाँ जीवनको अन्त्यसम्म कार्यरत रहे । उनले आफ्नो जीवनकालमा विभिन्न क्षेत्रमा अनुसन्धान गरे, जस्तै क्रिस्टलमा तापको चालकता, ग्यासहरूको विशिष्ट ताप, पाइजोइलेक्ट्रिसिटी आदि तर उनको सबैभन्दा ठूलो योगदान भनेको “एक्स-रे” को खोज हो ।

उनले ५० वर्षको उमेरमा एक्स किरण वा एक्स रे को आविष्कार गरेर विश्वमा हलचल ल्याए । यसबेलासम्म एक्स किरणको विषयमा मानिसहरूलाई कुनै जानकारी थिएन । उनले आविष्कार गरेको किरणको नाम एक्स किरण वा अज्ञात किरण राखियो । त्यसबेला उनको नाममा एक्स किरणलाई रोन्टजेन किरण पनि भनिन्थ्यो । यो आविष्कार पूर्ण रूपमा आकस्मिक (accidental) थियो । तर उनले यसलाई गहन अध्ययन गरेर सन् १८९५ डिसेम्बर २८ मा "On a New Kind of Rays" भन्ने पेपर प्रकाशित गरे । यसका लागि उनलाई सन् १९०१ मा भौतिकशास्त्रको प्रथम नोबेल पुरस्कार दिइयो ।



आकस्मिक रूपमा भएको - एक्स किरण

**आकस्मिक रूपमा भएको एक्स रे को आविष्कार:** रोन्टजेनले एक्स किरण अध्ययन र अनुसन्धान गरेर आविष्कार गरेका थिएन । यस किरणको आविष्कारको चाखलाग्दो पाटा छ । उनी आफ्नो प्रयोगशालामा एक विद्युत् विर्सजन नली वा क्याथोड ट्युबमा केही प्रयोग गरिरहेका थिए । उनले पर्दा झारेर प्रयोगशालामा अँध्यारो बनाए र ट्युबलाई

कालो गाताले छोपे । यो प्रयोग उनले सन् १८९५ नोभेम्बर ८ मा गरेका थिए । प्रयोगकै क्रममा उनले के देखे भने ट्युबको नजिक राखिएको केही बैरियम प्लेटिनो साइनाइडका Barium platinocyanide ( $Ba[Pt(CN)_4] \cdot 2 \cdot 4H_2O$ ) टुक्राबाट एक प्रकारको प्रकाशकीय चमक निस्किरहेको थियो । त्यसबेला उनले चारैतर्फ टेबुलभन्दा केही पुन्टको दूरीमा एक प्रतिदीप्तिशील पर्दाथ पनि चम्किराखेको देखे । यो देखेर उनलाई आश्चर्यको सीमा रहेन किनभने ट्युब त कालो गाताले ढाकिएको थियो । क्याथोड किरण बाहिर आउने कुनै बाटो पनि थिएन । अब उनलाई के विश्वास भयो भने निश्चय नै ट्युबबाट केही अज्ञात किरण निस्किरहेका छन् जुन मोटो कागजबाट पनि पार हुन सक्छ । त्यसबेला उनलाई यी किरणहरूबारे सामान्य जानकारी पनि थिएन । यसकारण यस किरणको नाम **एक्स किरण** राखे । एक्स शब्दको अर्थ अज्ञात हो । आफ्नो प्रयोगको दौरानमा उनले एक्स किरणको विशेष गुण पनि पत्ता लगाए । उनले एक्स किरणको प्रयोग गर्दा यो किरण कागज, रबर, धातुको पातलो च्यादरमा वारपार गर्न सक्दछ ।



श्रीमतीको हातको एक्सरे

यसपछि उनलाई यस सम्बन्धी महत्त्वपूर्ण प्रयोग गर्न मन लाग्यो । जसरी साधारण प्रकाशबाट फोटो फिल्म प्रभावित हुन्छ, त्यही किसिमले यी रहस्यमयी किरणले पनि फोटो फिल्ममा केही प्रभाव पार्न सक्छन् भनी उनले सोचे । यस विचारलाई प्रयोगात्मक रूपबाट जाँच गर्नका लागि उनले फोटो प्लेट बनाए । त्यसमा आफ्नो श्रीमतीको हात राखेर एक्स किरण पठाए । उनले जब फोटो विकसित गरे, प्लेटमा हातका हड्डीको तस्बिर स्पष्ट रूपमा देखियो । त्यसको चारैतर्फ मासु पनि धमिलो रूपमा देखियो । उनकी श्रीमतीले औंलामा औंठी लगाएकी थिइन् । एक्स किरणबाट औंठी पनि स्पष्ट रूपमा देखियो । यो विश्वमै पहिलो अवसर थियो जब कुनै जीवित व्यक्तिको भित्री ढाँचाको तस्बिर लिइएको थियो । यो तस्बिर देखेर उनकी श्रीमती डरले

कामन थालिन् । यो खोजले चिकित्सा क्षेत्रमा क्रान्ति ल्यायो किनकी यसले शरीरभित्रका हड्डीका तथा अन्य अङ्गहरू हेर्न सम्भव बनायो । यो आधुनिक स्वास्थ्य सेवाको एक महत्त्वपूर्ण हिस्सा भएको छ ।

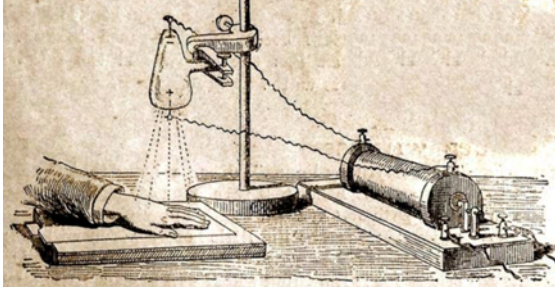

रोन्टजेनले बनाएको पहिलो एक्स-रे यन्त्र

### एक्स किरण वा एक्स रेका मुख्य महत्त्वहरू:

क) यसले शरीरको भित्री भाग हेर्न सजिलो बनाउँछ । यसले बिनाचिरफार वा सर्जरी नगरीकन शरीरभित्रका हड्डी, फोक्सो, दाँतको जरा, जोर्नी, आदि हेर्न मद्दत गर्दछ । यसले गर्दा चिकित्सक वा डाक्टरलाई रोग छिटो पत्ता लगाउन सहयोग गर्दछ ।

ख) हड्डी भाँचिएको वा हड्डीमा चोटपटक लागेको जाँचको लागि यो सबभन्दा प्रभावकारी र छिटो तरीका हो ।

ग) फोक्सो र छाती सम्बन्धी रोग पत्ता लगाउन जस्तै निमोनिया, क्षयरोग, फोक्सोमा पानी भरिएको, क्यान्सरको सुरुवाती सङ्केत आदि पत्ता लगाउन एक्स रे धेरै प्रयोग हुन्छ ।

घ) पेट, कलेजो, मिर्गौला आदि जाँचको लागि भिडियो एक्स रे वा सामान्य एक्स रे लिइन्छ । जसबाट पेटका अङ्गहरूमा पत्थरी, अवरोध, सङ्क्रमण आदि पत्ता लगाउन सकिन्छ ।

ङ) दाँतका समस्या र दाँतको जरा जाँच, बुद्धिबंगाराको अवस्था, दाँत सड्नु वा दाँत सम्बन्धी अन्य समस्याहरू पत्ता लगाउन दाँतको एक्स रे लिइन्छ ।

च) भविष्यको उपचारको योजना बनाउन र प्रगती हेर्न एक्स रे लिने गरिन्छ । यसले रोग कति गम्भीर छ भन्ने देखाउँछ र उपचारपछि निको भएको वा नभएको पनि जाँच सकिन्छ ।

छ) यो विधि पीडारहित (दुखाइ नहुने), छिटो (केही मिनेटमा) र धेरैजस्तो अस्पतालमा सस्तो र सुलभ रूपमा उपलब्ध छ । यसले समय र खर्च बचत गर्दछ ।

ज) यसले चिकित्सा विज्ञानमा ठूलो क्रान्ति ल्याएको छ । यसले गर्दा लाखौं मानिसहरूको ज्यान बचाएको छ किनकी यसबाट सम्बन्धित रोग छिटो पत्ता लाग्दछ र सही उपचार सुरु हुन्छ ।

झ) यो सुरक्षित मात्रामा प्रयोग गर्दा यसको फाइदा धेरै र जोखिम न्यून हुन्छ ।

ञ) यसबाट लुकाएका हीरा, मोती र सुनजस्ता मूल्यवान वस्तु पत्ता लगाउन सकिन्छ ।

ट) एक्स-रे बाट नै एमआरआई (MRI) र सीटि स्क्यान (CT Scan) प्रविधिको विकास गरिएको हो ।

**विवाह र पारिवारीक जीवन :** रोन्टजेनले सन् १८७२ जुलाई ७ मा आना बर्था लुडविग (Anna Bertha Ludwig) सँग विवाह गरेका थिए । उनीहरूको भेट ज्यूरिखमा भएको थियो । आनाको बाबु क्याफे चलाउने गर्दथे । उनीहरूको विवाह अपेलडोर्न, नेदरल्याण्डमा भएको थियो । उनीहरूको उमेरको अन्तरको कारण यो विवाहमा केही ढिलाई भएको थियो । किनभने रोन्टजेनभन्दा आना ६ वर्ष जेठी थिइन् । उनका बुबाले यो उमेरको अन्तर र सामाजिक पृष्ठभूमिका कारण अस्वीकार गरेका थिए । तर अन्ततः उनीहरूले विवाह गरे । विवाहको ४७ वर्षपछि सन् १९१९ मा ८० वर्षको उमेरमा आनाको मृत्यु भयो । उनीहरूको आफ्नै सन्तान थिएनन् । तर सन् १८८७ मा उनले आनाको भाइकी छोरी जोसेफिन बर्था लुडविग (Josephine Bertha Ludwig) लाई ६ वर्षकी हुँदा धर्मपुत्रीको रूपमा लिएका थिए । उनको परिवार सानो थियो ।

### रोन्टजेनले प्राप्त गरेका पुरस्कारहरू :

उनले आफ्नो जीवनकालमा विभिन्न मानार्थ डाक्टरेट, सदस्यता र पदकहरू प्राप्त गरेका थिए । तीमध्ये महत्त्वपूर्ण पदक र पुरस्कारहरू निम्न अनुसार छन् -

क) सन् १८७६ : Rumford Medal

ख) सन् १८९६ : Matteucci Medal

ग) सन् १८९७ : Elliott Cresson Medal

घ) सन् १९०१ : Nobel Prize in Physics । उनले यो पुरस्कारको रकम Wurzburg विश्वविद्यालयलाई दान दिएका थिए ।

### रोन्टजेन सम्बन्धी मुख्य तथ्यहरू :

क) उनको जन्म २७ मार्च १८४५ मा जर्मनीको लेनेप (Lennep, Prussia) हाल (Remscheid) मा भएको थियो । उनी आमाबुबाका एक मात्र सन्तान थिए ।

ख) उनको मुख्य खोज एक्स रे को खोज थियो । यसको खोज उनले ८ नोभेम्बर १८९५ मा गरेका थिए । यो एक प्रकारको अदृष्य इलेक्ट्रोम्याग्नेटिक विकिरण थियो । जसको सहयोगबाट शरीरभित्रका हड्डीहरू हेर्न सकिन्थ्यो ।

ग) उनले क्याटोड रे ट्युबको प्रयोग गर्दा आकस्मिक रूपमा ट्युबबाट निस्कने किरणले कालो कागजले छोप्दा पनि बाहिरका फ्लोरोसेंट स्क्रिनलाई चम्काउने किरण पत्ता लगाए । यसलाई उनले एक्स रे नाम दिए किनकी यो अज्ञात किरण थियो ।

घ) उनले पहिलो एक्स रे आफ्नो पत्नीको हातको लिएका थिए । जसमा उनको श्रीमतीको हातको हड्डीहरू र औंठी स्पष्ट रूपमा देखिन्थ्यो ।

ङ) उनले सन् १९०१ मा भौतिकीमा पहिलो नोबेल पुरस्कार प्राप्त गरे । यो पुरस्कार “उनले खोजेका अद्भूत किरणहरू” का लागि दिइएको थियो ।

च) उनको सम्मानमा एउटा तत्त्वको नाम Roentgenium (Rg) राखिएको छ ।

छ) उनी जर्मनीमा जन्मिए पनि बाल्यकाल हल्यान्ड वा नेदरल्यान्डमा बिताए ।

ज) उनले ज्युरिखबाट इन्जिनियरिङ र भौतिकशास्त्र अध्ययन गर्नुको साथै विद्यावारिधी हासिल गरे ।

झ) उनको एक्स रे को खोजले आधुनिक चिकित्सा र भौतिक विज्ञानलाई पूर्ण रूपमा परिवर्तन गरिदियो । विशेष गरी रोग निदान (diagnostic radiology) मा महत्त्वपूर्ण भूमिका हुन गयो ।

**निधन :** रोन्टजेनले एक्स किरणको आविष्कार गरे पनि पेटेन्ट लिएनन् । किनकि यो सबैको लागि फाइदाजनक हुनुपर्छ भन्ने उनको विश्वास थियो । उनको खोजले रेडियोलोजी र क्यान्सर उपचारको सुरुवात गर्‍यो र विज्ञानको नयाँ युग सुरु भयो । यसकारण उनलाई “एक्स-रे का पिता” भनेर चिनिन्छन् । उनी विश्वका पहिलो नोबेल पुरस्कार विजेता भौतिकशास्त्री हुन् । सन् १९२३ फ्रेब्रुअरी १० मा म्युनिखमा आन्द्राको क्यान्सरबाट ७७ वर्षको उमेर उनको निधन भयो । उनको मृत्यु भएपनि उनले गरेका विभिन्न आविष्कारहरूको कारण विश्वले सधैं सम्भिराखेका छन् ।

#### सन्दर्भ सामग्रीहरू

- क) आजको विज्ञान : विकास बर्जाचार्य : खोजी प्रकाशन गृह  
ख) विश्वका चर्चित वैज्ञानिकहरू : दिलिप श्रेष्ठ/उर्मिला शाही : पाँचपोखरी प्रकाशन  
ग) Wilhelm Conrad Roentgen and Discovery of X-Rays : Dibern Bem, New York, J. Messner, 1997 

## प्रेरणित्य

### चाणक्यको भोजन

यो प्रसङ्ग भारतमा मौर्य सम्राट् चन्द्रगुप्तको समयको हो । त्यतिखेर आचार्य चाणक्य सम्राट् चन्द्रगुप्तका मुख्यमन्त्री थिए । एक दिन महामन्त्री चाणक्य आफ्नै कुटीमा थिए । एक महात्मा उनलाई भेट्न त्यहीं पुगे । साँझको भोजनको समय भएको थियो । त्यसैले, चाणक्यले महात्मासित भोजनका लागि आग्रह गरे । महात्मा तयार भए । तुरुन्तै महात्मा र चाणक्य दुवैका लागि भोजन पस्किइयो । चाणक्यको कुटीमा निकै साधारण भोजन तयार गरिएको थियो, थोरै भात, दहीको कडी र एकथरी तरकारी । यो सब देख्दा महात्मा अचम्ममा परे ।

महात्माले चाणक्यसँगै भोजन गरे । भोजन गरिसकेपछि महात्माले चाणक्यसित प्रश्न गरे- तपाईं यति ठुलो साम्राज्यका शक्तिशाली महामन्त्री हुनुहुन्छ, जसलाई सम्राट् चन्द्रगुप्त मौर्यले समेत आदर गर्नुहुन्छ । आफूसित सबै सुख-सुविधा प्राप्त गर्ने हैसियत हुँदाहुँदै पनि यो सादा जीवनको रहस्य के हो ?

महात्माको प्रश्न सुनेपछि आचार्य चाणक्यले जवाफ दिए- हेर्नुहोस् महात्माजी, म जनताको सेवाका लागि महामन्त्री बनेको हुँ । महामन्त्री हुनु भनेको राज्यको सम्पत्ति ल्याएर आफ्नो व्यक्तिगत सुख-सुविधामा प्रयोग गर्नु होइन । त्यसैले, मैले यो कुटी पनि आफ्नै हातले बनाएको हुँ ।

महात्माले अगाडि सोधे- त्यसोभए तपाईं आफ्नो आजीविकाका लागि के गर्नुहुन्छ त ? चाणक्यले जवाफ दिए- म फुसद पाउनासाथ पुस्तक लेख्छु । म हरेक दिन आठ घन्टा राज्यका लागि र चार घन्टा परिवारका लागि काम गर्छु । चाणक्यको जवाफ सुनेपछि महात्माले मनमनै निश्चय गरे- जुन देशका महामन्त्री चाणक्य छन्, त्यहाँका जनता कहिल्यै दुःखी हुन सक्दैनन् । 

भक्तपुर नगरपालिका  
नगर कार्यपालिकाको कार्यालय  
भन्पा २, ब्यासी, भक्तपुर 

#### सहुलियत दरमा कम्पोस्ट मल बिक्रीसम्बन्धी सूचना

उपरोक्त विषयमा भक्तपुर नगरपालिकाबाट उत्पादित कम्पोस्ट मल २० किलोको प्रतिबोरा रु. ३५०/- मा सर्वसाधारणको लागि बिक्री भइरहेकोमा कृषकहरूलाई मध्यनजर गरी सहूलियत दरमा २० किलोको प्रतिबोरा रु. २००/- मा उपलब्ध गराउने भनी निर्णय भएको व्यहोरा सम्बन्धित सबैको जानकारीको लागि यो सूचना प्रकाशित गरिएको छ ।

# crfgs d\ nf6f]Pj + af^a\rf]eof] s]ugI<



अ.कृ. सुदर्शन बश्रुनेत

निजामती सेवाका एकजना शाखा अधिकृतलाई आफ्नो अनुहार आलि लाटो भए जस्तो लागेछ। त्यसबेला उनी भर्खरै मर्निङ वाक सकेर घर फर्किएका थिए। उनी ऐनामा आफ्नो अनुहार देखेर झस्किएछन्। किनभने उनको मुख त एकातिर बाङ्गो, आँखा चिमसा भएको थियो। उनले तत्कालै चिकित्सकलाई भेटे र आफ्नो समस्या सुनाए। चिकित्सकले भने, 'यो तपाईंको मुखको पक्षघात हो।'



उनले त्यसको औषधि उपचार गरे। तर, ढक्क हुन नसकेपछि अकुपन्चर गराए। २० दिनको अकुपन्चरपछि उनको अनुहार पहिलेको जस्तै सद्दे भयो।

अकुपन्चर थेरापी एक परम्परागत चिनियाँ उपचार पद्धति हो। अकुपन्चर दुई फरक शब्दबाट बनेको छ। अकु अर्थात् सुई र पन्चर अर्थात् घोच्ने। शरीरका विशेष बिन्दुहरूमा सियोले घोचेर गरिने उपचार पद्धति हो, अकुपन्चर।

पाँच हजार वर्ष पहिला चिनियाँ परम्परागत उपचार पद्धतिको रूपमा अकुपन्चर विकसित भएको थियो। यो उपचार पद्धति सन् १९७९ मा विश्व स्वास्थ्य सङ्गठन (डब्लुएचओ)को मान्यता पछि विश्वका अधिकांश देशमा प्रयोग हुँदै आएको छ।

डब्लुएचओले २५० वटा रोगमा अकुपन्चर प्रभावकारी

रहेको ठहर गरे पनि विश्वव्यापी रूपमा अकुपन्चर हाडजोर्नी तथा नसासम्बन्धी समस्यामा प्रयोग हुँदै आएको छ। कम्मरको दुखाइ, गर्दनको दुखाइ, पारालाइसिस, न्युरलजिया, माइग्रेन, एन्जाइटी, डिप्रेसन, ग्यास्ट्रिकको समस्यामा पनि अकुपन्चर प्रभावकारी छ।

अब फेरि मूल विषयमा फर्कौं। अचानक मुख बाङ्गो हुने अर्थात् मुखको पक्षघात हुने समस्या जो कोहीलाई हुनसक्छ।

अनुहारमा एउटा नसा हुन्छ, जसलाई सातौं क्रोनिएल नसा भनिन्छ। कुनै कारणले सो नसामा दबाव पर्न सक्छ। यसरी दबाव पर्दा त्यसको कार्यक्षमतामा कमी आउँछ र मुख लाटो हुन्छ। यही स्थितिलाई मुखको पक्षघात भनिन्छ।

सातौं क्रोनिएल नसा मस्तिष्कबाट सुरु हुन्छ। यो कानको पछाडि हुँदै अनुहारमा जोडिन्छ। त्यसको तीन वटा शाखा हुन्छ।

१. अपथलमिक
२. माक्सिलरी
३. मन्डिबुलर

जब मुखको पक्षघात हुन्छ, यी तीन वटा शाखामा नै असर गर्छ।

## के कारणले हुन्छ ?

मुखको पक्षघात किन हुन्छ ? यसको खास कारण अहिलेसम्म पत्ता लागेको छैन। केही अनुसन्धानले चाहिँ के देखाएको छ भने भाइरल सङ्क्रमणले यस्तो हुन्छ। कहिले काहीँ कान पाक्ने समस्या, ट्युमर, ब्याक्टेरियल सङ्क्रमणले पनि यो समस्या ल्याउँछ।

## कस्ता व्यक्तिलाई जोखिम ?

मुखको पक्षघात प्रायः चिसो हावामा बस्ने, मोटोपन भएका व्यक्तिलाई हुनसक्छ। त्यससँगै उच्च रक्तचाप भएका, मधुमेह भएकालाई पनि यसको जोखिम छ।

## यसको लक्षण के हो ?

१. मुख एकातिर बाङ्गो
  २. आँखा बन्द नहुनु
  ३. न्याल चुहिनु
  ४. जिब्रोले राम्रोसँग स्वाद थाहा नपाउनु
  ५. कानमा अर्कै आवाज आए जस्तो वा ठूलो आवाज आउनु
  ६. रिंगटा लाग्ने हुनु
- नोट -यस्तो लक्षण अनुहारको एकापट्टी मात्र हुन्छ।

## के छ त उपचार ?



आधुनिक चिकित्सामा यसको उपचार खासै छैन । तर नसा रोग विशेषज्ञले कोर्टिकोस्टेराइड (एक किसिमको औषधि) दिएको देखिन्छ । मुखको पक्षाघातमा अकुपंचर सबैभन्दा प्रभावकारी पद्धति हो । सियोसँगै इलेक्ट्रिक स्टीमुलेटरको प्रयोग ले यसको प्रभावकारिता बढाउँछ । १० देखि ३० दिन सम्मको अकुपंचर उपचारले मुखको पक्षाघात पूर्णरूपमा निको हुन्छ । अकुपंचरसँगै अनुहार मा अकुप्रेसर, मालिसले अझ बढी छिटो उपचार मा सहयोग पुऱ्याउँछ ।

स्रोत : अनलाइन खबर, २०८० पुष ५ गते 

## साप्ताह्य सात

(विभिन्न स्रोतबाट)

- मानिसको प्रत्येक आँखाको तौल कति रहेको हुन्छ ? (१.५ औंस (४२.५२ ग्राम)
- मानिसका प्रत्येक हातमा कति वटा हाडहरू रहेका हुन्छन् ? (२७ वटा)
- मानिसका प्रत्येक खुट्टामा कति वटा हाडहरू रहेका हुन्छन् ? (३० वटा)
- मानिसका अनुहारमा कतिवटा हाडहरू रहेका हुन्छन् ? (१४ वटा)
- मानिसको खप्पर कतिवटा हाडहरू मिलेर बनेको हुन्छ ? (२२ वटा)
- मानिसको हातको औला कतिवटा हाडहरू मिलेर बनेको हुन्छ ? (१४ वटा)
- मानव शरीरको सबैभन्दा लामो हाड कुन र कहाँको हो ? (फिमर, तिघा)
- मानव शरीरको सबैभन्दा सानो हाड कुन र कहाँको हो ? (स्टेप्स, कान)
- मानव शरीरको सबैभन्दा ठूलो ग्रन्थी कुन हो ? (कलेजो)
- एउटा स्वस्थ वयस्क पुरुषको मुटुको तौल कति हुन्छ ? (२५० ग्राम)

## लघुकथा

### देशभक्तीपूर्ण पाठ

- आर. दिस्ती

एउटा स्कुलमा शिक्षक धर्मभक्तले आफ्ना विद्यार्थीहरूलाई ठूलो भएपछि विदेशमा गएर अर्काको गुलामी सहेर आफ्नो धर्म, इमान बेचेर आफ्नो स्वाभिमानी भावनालाई बन्धकी राख्नुभन्दा आफ्नो देशमै मिहिनेत र परिश्रम गरी रगत पसिना बगाउनु पर्ने र आफ्नो मातृभूमिको सेवा गर्नुपर्ने साथै देशको रक्षार्थ लडाकुको रूपमा उभिन सक्ने गरी आफुलाई खारिनु पर्ने जस्ता राष्ट्रप्रेम र देशभक्तीपूर्ण पाठ पढाउँदै थियो ।

शिक्षक धर्मभक्तले पढाउँदै गर्दा उसको मोबाइल फोन बज्यो । उ मोबाइल फोन रिसिभ गर्दै 'हेलो ...हेलो' भन्दै थियो । उता मोबाइल फोनबाट 'मेरो अमेरिकामा भिसा लाग्यो बुबा' भन्ने आवाज आयो ।

छोरालाई अमेरिकामा जान भिसा लागेको खबरले धर्मभक्त एकदम हर्षित हुँदै 'धेरै धेरै बधाइ छ छोरा' भन्न थाल्यो । केही छिन कुराकानी गर्न नपाउँदै नेटवर्कको समस्याले गर्दा कल अवरुद्ध भयो । धर्मभक्त छोराको थप कुरा सुन्न बडो आतुर भई कक्षा समाप्तीको घण्टी बज्न नपाउँदै पाठलाई त्यहीं टुङ्ग्याइ कक्षा कोठाबाट बाहिरिँदै हतार हतार घरतिर लाग्यो । विद्यार्थीहरू वाल्लपरि शिक्षक धर्मभक्तको पाइला हेरिरहे । 

## Word Search

### Famous Artists

M	I	C	H	E	L	A	N	G	E	L	O	DAVINCI
W	A	R	H	O	L	R	U	R	N	N	C	MATISSE
L	S	E	A	T	R	A	S	H	R	S	R	SEURAT
E	V	M	L	M	A	A	A	L	C	O	E	DURER
S	A	B	E	A	M	R	E	T	N	R	N	DEGAS
R	N	R	V	A	N	O	U	C	E	C	O	RENOIR
A	G	A	E	E	E	E	N	E	G	M	I	WARHOL
E	O	N	P	U	T	A	E	E	S	A	R	MICHELANGELO
U	G	D	A	V	I	N	C	I	T	T	G	VANGOGH
R	H	T	M	S	S	A	G	E	D	I	A	PICASSO
E	E	L	I	R	O	G	N	U	E	S	O	MONET
N	S	R	O	S	S	A	C	I	P	S	N	REMBRANDT
R	N	C	U	R	R	A	L	V	T	E	A	
H	R	R	S	D	A	S	U	D	T	I	N	

(दायाँ-बायाँ-तल-माथि-तेस्रो-ठाडो-छडके-सुट्टो-उल्टोबाट छेउका मिल्दो शब्दहरू सोज्नुहोस्।)

## निवृत्त कर्मचारीहरूलाई औषधि उपचार खर्चबारे

निवृत्त कर्मचारीहरूलाई थप औषधि उपचार खर्च रकम भुक्तानी गर्ने सम्बन्धमा स्पष्ट नभएकोले भन्दै राष्ट्रिय किताबखाना

(निजामती)ले थप औषधि उपचार खर्च भुक्तानी सम्बन्धमा गएको फागुन ११ गते महालेखा नियन्त्रक कार्यालय, अनामनगरलाई पत्रद्वारा स्पष्ट गरेको छ।

नेपाल सरकार  
सङ्घीय मामिला तथा सामान्य प्रशासन मन्त्रालय  
**राष्ट्रिय किताबखाना**  
(निजामती)

पत्रसंख्या: २०८२/११  
दिनांक: ४१०

मिति: २०८२/११/११

विषय: थप औषधि उपचार खर्च भुक्तानी सम्बन्धमा।

श्री महालेखा नियन्त्रक कार्यालय,  
अनामनगर, काठमाडौं।

प्रस्तुत विषयमा सेवा निवृत्त कर्मचारीहरूलाई ७५ वर्ष उमेर पूरा भए पश्चात १० प्रतिशत र ८५ वर्ष उमेर पूरा भए पश्चात थप १० प्रतिशत गरी जम्मा २० प्रतिशत औषधि उपचार खर्च रकम भुक्तानी गर्ने र पारिवारिक निवृत्तभरण अधिकारपत्र प्राप्त गर्ने कर्मचारीको परिवारलाई समेत माथि उल्लेख भए अनुसारको औषधि उपचार खर्च रकम भुक्तानी गर्ने सम्बन्धमा स्पष्ट नभएकोले सो सम्बन्धमा स्पष्ट गरी पठाई दिनु हुन भनी विभिन्न कोष तथा लेखा नियन्त्रक कार्यालयहरूबाट विभिन्न समयमा पत्राचार भएको देखिएकोले सो सम्बन्धमा देहाय अनुसार गर्नु गराउनु हुन भनी ७७ वटै कोष तथा लेखा नियन्त्रक कार्यालयहरूमा पत्राचार गरि दिनु हुन मिति २०८२/११/११ को (सहायनिर्देशकस्तरीय) निर्णयानुसार अनुरोध छ।

१. निवृत्तभरण अधिकारपत्र प्राप्त गरेको सेवा निवृत्त कर्मचारीको उमेर ७५ वर्ष पूरा भएमा निजले खाईपाई आएको निवृत्तभरण रकमको १० प्रतिशतले हुन आउने रकम औषधि उपचार खर्च वापत उपलब्ध गराउने।
२. निवृत्तभरण अधिकारपत्र प्राप्त गरेको सेवा निवृत्त कर्मचारीको उमेर ८५ वर्ष पूरा भएमा निजले खाईपाई आएको निवृत्तभरण रकम (औषधि उपचार खर्च बाहेक) को १० प्रतिशतले हुन आउने रकम औषधि उपचार खर्च वापत थप उपलब्ध गराउने।
३. पारिवारिक निवृत्तभरण अधिकारपत्र प्राप्त गर्ने व्यक्तिको उमेर ७५ वर्ष भन्दा कम भएमा औषधि उपचार खर्च वापतको रकम नदिने।
४. पारिवारिक निवृत्तभरण अधिकारपत्र प्राप्त गर्ने व्यक्तिको उमेर ७५ वर्ष भन्दा बढी ८५ भन्दा कम भएमा निजले खाईपाई आएको निवृत्तभरण रकमको १० प्रतिशतले हुन आउने रकम औषधि उपचार खर्च वापत उपलब्ध गराउने।
५. पारिवारिक निवृत्तभरण अधिकारपत्र प्राप्त गर्ने व्यक्तिको उमेर ८५ वर्ष भन्दा बढी भएमा निजले खाईपाई आएको निवृत्तभरण रकम (औषधि उपचार खर्च बाहेक) को १० प्रतिशतले हुन आउने रकम औषधि उपचार खर्च वापत थप उपलब्ध गराउने।

बोधार्थ

श्री सङ्घीय मामिला तथा सामान्य प्रशासन मन्त्रालय,  
सिंहदरवार, काठमाडौं।

सिंहदरवार, काठमाडौं।  
दिनांक

पत्रमा भनिएको छ-

प्रस्तुत विषयमा सेवा निवृत्त कर्मचारीहरूलाई ७५ वर्ष उमेर पूरा भए पश्चात १० प्रतिशत र ८५ वर्ष उमेर पूरा भए पश्चात थप १० प्रतिशत गरी जम्मा २० प्रतिशत औषधि उपचार खर्च रकम भुक्तानी गर्ने र पारिवारिक निवृत्तभरण अधिकारपत्र प्राप्त गर्ने कर्मचारीको परिवारलाई समेत माथि उल्लेख भए अनुसारको औषधि उपचार खर्च रकम भुक्तानी गर्ने सम्बन्धमा स्पष्ट नभएकोले सो सम्बन्धमा स्पष्ट गरी पठाई दिनु हुन भनी विभिन्न कोष तथा लेखा नियन्त्रक कार्यालयहरूबाट विभिन्न समयमा पत्राचार भएको देखिएकोले

सो सम्बन्धमा देहाय अनुसार गर्नु गराउनु हुन भनी ७७ वटै कोष तथा लेखा नियन्त्रक कार्यालयहरूमा पत्राचार गरि दिनु हुन मिति २०८२/११/११ को (सहायनिर्देशकस्तरीय) निर्णयानुसार अनुरोध छ।

१. निवृत्तभरण अधिकारपत्र प्राप्त गरेको सेवा निवृत्त कर्मचारीको उमेर ७५ वर्ष पूरा भएमा निजले खाईपाई आएको निवृत्तभरण रकमको १० प्रतिशतले हुन आउने रकम औषधि उपचार खर्च वापत उपलब्ध गराउने।

२. निवृत्तभरण अधिकारपत्र प्राप्त गरेको सेवा निवृत्त कर्मचारीको उमेर ८५ वर्ष पूरा भएमा निजले खाईपाई आएको निवृत्तभरण रकम (औषधि उपचार खर्च बाहेक) को १० प्रतिशतले हुन आउने रकम औषधि उपचार खर्च वापत थप उपलब्ध गराउने।

३. पारिवारिक निवृत्तभरण अधिकारपत्र प्राप्त गर्ने व्यक्तिको उमेर ७५ वर्ष भन्दा कम भएमा औषधि उपचार खर्च वापतको रकम नदिने।

४. पारिवारिक निवृत्तभरण अधिकारपत्र प्राप्त गर्ने व्यक्तिको उमेर ७५ वर्ष भन्दा बढी ८५ भन्दा कम भएमा निजले खाईपाई आएको निवृत्तभरण रकमको १० प्रतिशतले हुन आउने रकम औषधि उपचार खर्च वापत उपलब्ध गराउने।

५. पारिवारिक निवृत्तभरण अधिकारपत्र प्राप्त गर्ने व्यक्तिको उमेर ८५ वर्ष भन्दा बढी भएमा निजले खाईपाई आएको निवृत्तभरण रकम (औषधि उपचार खर्च बाहेक) को १० प्रतिशतले हुन आउने रकम औषधि उपचार खर्च वापत थप उपलब्ध गराउने।



विद्यार्थीको लागि

कति शब्द बन्छ होला ?

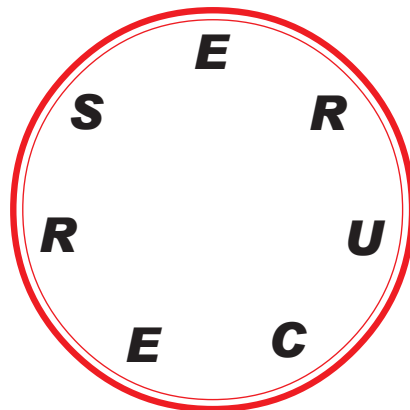

दिइएका सात अक्षरबाट कतिवटा अङ्ग्रेजी शब्द बन्छ होला ? (२० ?) (उत्तर ५१ पृष्ठमा)

## तस्बिरमा केही गतिविधि



प्राकृतिक स्रोत तथा वित्त आयोगबाट भक्तपुर नपाका जनप्रतिनिधिहरू तथा शाखा प्रमुख र कर्मचारीहरूबीच वित्त आयोगको काम कर्तव्य र अधिकारसम्बन्धी अभिमुखीकरण तथा अन्तरक्रिया । फागुन २८ गते



विश्व क्षयरोग दिवसको अवसरमा भक्तपुर जिल्ला जनस्वास्थ्य कार्यालय र छवप अस्पतालको प्राविधिक सहयोग तथा भक्तपुर नगरपालिका ९ नं. वडा कार्यालयको आयोजनामा फोक्सो परीक्षण शिविर । चैत १ गते

## तस्बिरमा केही गतिविधि



भक्तपुर नगरपालिकाका प्रमुख सुनिल प्रजापतिको अध्यक्षतामा नगर प्रहरी, वडा निरीक्षक र बजार व्यवस्थापकहरूसँग बैठक । चैत २ गते



भक्तपुर नगरपालिकाका प्रमुख सुनिल प्रजापति गरिबी निवारणका लागि लघु उद्यम विकास कार्यक्रम (मेडपा) अन्तर्गत उद्यमशीलता विकास तालिम शुभारम्भ कार्यक्रममा । चैत ९ गते

## तस्बिरमा केही गतिविधि



भक्तपुर नगरपालिकाका प्रमुख सुनिल प्रजापतिको अध्यक्षतामा भक्तपुरको प्रसिद्ध विस्का जात्रा सभ्य, भव्य र शान्तिपूर्ण तरिकाले सञ्चालन गर्न सरोकारवालाहरूसँगको बैठक । चैत ११ गते



भक्तपुर नगरपालिका वडा नं. ९ स्थित तुमचो दुमुरे घोखा आवास क्षेत्रका स्थानीय जनताहरूबीच त्यस क्षेत्रमा उपभोक्ता समितिमाफत खानेपानी वितरण भइरहेको सम्बन्धमा छलफल कार्यक्रम । चैत ७ गते

तस्बिरमा केही गतिविधि



भक्तपुर नया वडा नं. ८ स्थित न्याकी देग: पुनर्निर्माण कार्य जारी

**न्याकी छो: मारायण मन्दिर पुनः निर्माणको नक्सा**

संश्लेषण सविधि		
क्र.सं.	विवरण	कामको नाम
१.	संरचना	कामको शुरुवात
२.	संरचना	कामको अन्त
३.	संरचना	कामको अन्त
४.	संरचना	कामको अन्त
५.	संरचना	कामको अन्त
६.	संरचना	कामको अन्त
७.	संरचना	कामको अन्त
८.	संरचना	कामको अन्त
९.	संरचना	कामको अन्त
१०.	संरचना	कामको अन्त

विशेषण तथा उपकरणको सविधि		
क्र.सं.	विवरण	कामको नाम
१.	संरचना	कामको शुरुवात
२.	संरचना	कामको अन्त
३.	संरचना	कामको अन्त
४.	संरचना	कामको अन्त
५.	संरचना	कामको अन्त

पुस्तक विनिमय समिति, हामी कला र संस्कृति

**भक्तपुर नगरपालिका**

# गोपालराज वंशावली



[धनवज्र बज्राचार्य (विसं १९८८-२०५१) र कमलप्रकाश मल्ल (विसं १९९३-२०७५) को पुस्तक  
इन्टरनेट अर्काइभबाट साभार-९]

## पत्र ४८

ने.सं. ४५३ (वि.सं.१३९०) भाद्र कृष्ण अष्टमीको दिन, त्रिपुर र मनिगल एक भई मिली फर्पिङमा हमला गर्न गए; तर खुलेन। ... त्रिपुर र मनिगलले सुन लिए।

ने.सं. ४५४ (वि.सं. १३९०) माघ कृष्ण त्रयोदशीको दिन अनेकराम महाथ भा, कस्त भा आफैँ गई बोदेशमा आगो लागे। खानै नपाई ठूला साना गरी २४ जना मानिस मरे। रांगा ४६, गाई बाच्छा ११६, बाखा भेडा ५८, कुखुरा, कुकुर, भंगेरा, परेवा आदि पनि मरे।

ने.सं. ४५४ (वि.सं. १३९१) द्वितीय आषाढ कृष्ण एकादशीको दिन जयसिंहदेवले गजको विरुद्ध नुवाकोटमा विद्रोह गरे।

ने.सं. ४५४ (वि.सं. १३९१) भाद्र शुक्ल सप्तमीको दिन थयित भा ललितपुरभित्र पसे। सखुपतिराज चाहिँ भित्र पस्न नपाउँदै खसद्वारा मारिए। अरू जम्मा चालीस जना परे। फाल्गुन कृष्ण प्रतिपदाको दिन दण्ड उठाईकन खसहरू फर्के। खसहरूले साँखुमा आगो लागे।

ने.सं. ४५४ (वि.सं. १३९१) अधिक आषाढ कृष्ण एकादशी नुवाकोटमा विद्रोह भयो। गजका छोरा रोहिदास कुमरको मद्दतले जयसिंहदेवले त्रिपुरलाई दबाई... आफैँ राज्य गरे। यसको चार महीनापछि गजले आफैँ पनि अधि सरी त्रिपुर, बनेपा, मनिगल, फर्पिङसँग एक भई मिली नुवाकोटमा घेरा हाले; किल्ला फुटेन। अनि घेरा हाल्न गएका गज माघ कृष्ण त्रयोदशीको दिन फर्केर आए।

ने.सं. ४५७ (वि.सं. १३९३) कार्तिक शुक्ल अष्टमीको दिन अभयराम मूलमी र महाथ अनेकराम गोकर्णमा गए (?) चार दिनपछि कान्तिपुरको येथोबहार किल्लामा घेरा हालियो। ... नवौँ दिनमा किल्ला खुल्यो। आठ दिनपछि युचिनिम किल्लामा घेरा हालियो। ६ दिनपछि खुल्यो। चार दिनपछि नन्दल किल्लामा घेरा हालियो, खुलेन। ... चाहिने जति हाले।

ने.सं. ४५७ (वि.सं. १३९३) मार्ग कृष्ण प्रतिपदाको दिन अभयराम मूलमी युथुनिममा सेवा गर्न पुगे। ६ दिनपछि यंटा किल्ला भत्काइयो। आठ दिनपछि अभयराम मूलमीले देवलदेवीको सेवा गरे।

## पत्र ४९

आठ दिनपछि वंटापीठमा शपथ खाइयो। बनेपाली भारादार अनेकराम महाथ, अभयराम मूलमी, थयित भाले दिउँसो शपथ खाए।

ने.सं. ४५६ (वि.सं. १३९३) श्रावण शुक्ल चतुर्थी त्रिपुर राजकुल र अभयराम मूलमी, थयित भा एक भई मिली 'भरें' ठड्याए; पर्खालको भित्र बाहिर दुवैतिर खाई सफा पारिए। यस दिन चनिगल सुकुलढोकामा बलैले ... गर्न आए; खाईको खाडल पुरीकन ...। यस कारण लड्न दल आयो; युथुनिमम् दरबारमा पस्न खोज्यो अनि काट्दै धपाउँदै लगियो। त्रिपुर क्वाछेको गल्लीमा तरबार चल्थो; प्रत्याक्रमण गर्नेले पर्खालबाट बाहिर धपाइदिए। दुवै पक्षको गरी बाह्रजना जति मानिस परे। यसपछि मेलमिलापको लागि कुराकानी हुन थाल्यो। ब्राह्मणहरूले निष्पक्ष भई व्यवहार गरी एक भई मिली कुरा गरी कार्तिक कृष्ण अष्टमीको दिन सम्भौता गराइयो। प्रजाहरू पनि जम्मै विन्ती गर्न राजकुलमा जम्मा भएथे।

ने.सं. ४५७ (वि.सं. १३९४) ज्येष्ठ कृष्ण अमावास्याको दिन तिरहुते जगत्सिंह कुमर मनिगलमा पसे। भोलिपल्ट गोपालचन्द्र कुमरलाई निकाले। यसको बन्दोबस्त गरिदिने अभयराम मूलमी र थयित भा थिए। भोलिपल्ट बुद्धमतीको (मछिन्द्रनाथको) जात्राको लागि ठूलठूला भारादारहरू सबै स्वागत गर्न गए। मनिगलमा पस्न खोज्ने गोपालचन्द्र कुमरलाई आउन दिई युपीमा राख्न लागे।

ने.सं. ४५७ (वि.सं. १३९४) श्रावण शुक्ल पूर्णिमाको दिन फर्पिङका महारावतको अस्त भयो।

ने.सं. ४५२ (वि.सं. १३८८) फाल्गुन शुक्ल तृतीयाको दिन वम्बी गोछेका भारादार जातन, क्वाछेका भारादार राजेन्द्रपाल, चोछेका भारादार जंपुटिलाई श्रीपदुमलदेवी ठकुरिनीले आफ्ना नातिनी ज्वाइँको रक्षाको काममा लाइदिइन्।

ने.सं. ४५८ (वि.सं. १३९४) पौष कृष्ण सप्तमीको दिन श्रीदेवलदेवी ठकुरिनीले आफ्ना भारादार अभयराम मूलमी,

थयित भा र उनका छोरा ओसार हलाय गछौं भनी कूठिमा जबरदस्ती गए। यिनीहरूसँग आफैँ जानुभई देवलदेवीले प्यको राज लिनुभयो। यसको चार दिनपछि राति यी तीनै जनालाई यम्बीतहकोमा मारन लाए।

## पत्र ५०

सारा लोकलाई कष्ट भयो। महाथ अनेकरामले यसको बन्दोबस्त गरेका थिए।

ने.सं. ४५८ (वि.सं. १३९४) माघ शुक्ल द्वादशी सोमवार पुनर्वसुनक्षत्र, आयुष्मान् योगको दिन, कुम्भमा मङ्गल आदित्य र राहु, मिथुनमा वृहस्पति र चन्द्रमा, कन्यामा केतु, वृश्चिकमा शनि, धनुमा शुक्र रहेको यस लगनमा श्रीजयरामदेवका प्रथम पुत्र श्रीजयार्जुनदेवको जातबन्ध गरियो।

ने.सं. ४६० (वि.सं. १३९६) पौष कृष्ण अष्टमीको दिन बनेपाली कस्त भालाई निकाला गरियो; त्रिपुरले भित्र पस्न दियो। नौ दिनपछि टोखाराजलाई दबाउने काम गरियो। ६ दिनपछि जोगराम मूलमी र श्रीगोपालचन्द्रदेव टोखामा गए। टोखाले विद्रोह गर्‍यो। भोलिपल्ट त्रिपुर लड्न हिँड्यो। टोखा फिर्ता गराइयो। भित्र पसी बसेका सारा समातिए। आक्रमणमा बीस घोडा थिए। श्रीगोपालदेवको टाउको काटियो। जोगराम मूलमीलाई समातेर ल्याइयो।

ने.सं. ४६१ (वि.सं. १३९८) आषाढ शुक्ल द्वादशीको दिन देशभरि भरिभराउ हुने गरी ठूलो पानी पर्‍यो।

ने.सं. ४६२ (वि.सं. १३९८) माघ कृष्ण त्रयोदशी नुवाकोटको विद्रोहमा जयसिंहदेव मारिए। उनका छोरा जुग सामन्तले आफैँले राज्य गरे।

ने.सं. ४६२ (वि.सं. १३९८) फाल्गुन कृष्ण द्वितीया क्वाठनायक गयना मूलमीले डुवो गढको पर्खालबाट (विरोधीलाई) बाहिर निकाला गरियो। ढाल ९९ थान र तरबार २२० थान।

ने.सं. ४६३ (वि.सं. १४००) भाद्र शुक्ल द्वितीयाको दिन राति यङ्खलपीक्वाठले (किल्लाले) विद्रोह गर्न खोज्यो। शनिवारको दिन बनेपालीले कस्त भद्रा टोखाबाट यंखलपीसँग मेलमिलाप गर्ने चेष्टा गरियो। चांगुबाट डोयहरू आई कस्त भालाई पत्नी लगी चाँगुमा राखे। चार दिनपछि श्रीदेवलदेवीले क्वाठ फिर्ता लिइन्; कस्त भालाई पनि छुटाई ल्याइन्।

ने.सं. ४६४ (वि.सं. १४०१) आषाढ कृष्ण चतुर्थीको दिन स्वटंछेका जन्त भाका नौ वर्षका छोरालाई यिनायडोसखामा फकाई बोलाई लगी हत्या गरियो। ... को दिन सखुजुका छोरा शङ्कर वतले ... लिए।

## पत्र ५१

ने.सं. ४६४ (वि.सं. १४०१) आश्विन शुक्ल सप्तमीको दिन तीन प्रहर जाँदा ठूलो भूकम्प भयो। यसको भोलिपल्ट देउपाटनमा श्रीजयारिमल्लदेवको अस्त भयो।

ने.सं. ४६५ (वि.सं. १४०१) कार्तिक कृष्ण पञ्चमी नुवाकोटका जुग महासामन्त त्रिपुरमा सेका (?) गर्न आए।

ने.सं. ४६५ (वि.सं. १४०१) पौष शुक्ल तृतीयाको दिन कंसानक्वाठ बनाइयो।

ने.सं. ४६५ (वि.सं. १४०२) वैशाख शुक्ल तृतीयाको दिन तलमण्डे (तौमढी) टोलमा घेटामंडोमा ध्वजा चढाइयो। जजमान येछका भैरवानन्द शंखु भा थिए। यसको केही दिनपछि पेट दुख्ने रोगले ... गर्न नपाउँदै तिनको मृत्यु भयो।

ने.सं. ४६५ (वि.सं. १४०१) फाल्गुन शुक्ल दशमीको दिन अजयराम छोट महाभा पलाखचो (पलांचोक) क्वाठ छोडी त्रिपुर आए।

ने.सं. ४६५ (वि.सं. १४०२) भाद्र कृष्ण सप्तमीको दिन बहार क्वाठले विद्रोह गर्‍यो। वंता भारोले बनेपालाई सुम्पिदिए। विद्रोह गरिएको राति त्रिपुरले कूच गर्‍यो। चारैतिरबाट रात दिन घेरा हालियो। भित्र बाहिर जान आउन भएन। पन्ध्रौं दिनमा एक कुना खुल्यो; लिला (?) गरियो। श्रीठकुरिनीले (देवलदेवीले) चोछेँ क्वाछेँ वंविगोछेँ सबैलाई एक गठ पारी मिलाइन् र खड्गस्थापना गरियो। 'समय' भोज खुवाइयो...

ने.सं. ४६७ (वि.सं. १४०३) पौष कृष्ण दशमी अनुराधानक्षत्रको दिन श्रीनायकदेवीकी छोरी राजल्लदेवी जन्मिन्; दश दिनपछि आमा नायकदेवीको मृत्यु भयो।

ने.सं. ४६२ (वि.सं. १३९८) मार्ग शुक्ल सप्तमीको दिन अरुणोदय वेलामा उदयपाल मूलमीको अस्त भयो।

ने.सं. ४६४ (वि.सं. १४०१) चैत्र शुक्ल तृतीयाको दिन जोगराम मूलमी र सहज मूलमी मिली पशुपतिमल्ललाई पत्नी (साथ लगी) कपनक्वाठबाट ... त्रिपुरमा दोह गरे।

ने.सं. ४६७ (वि.सं. १४०४) आश्विन शुक्ल तृतीयाको दिन, श्रीदेवलदेवी र महाथ (महामन्त्री) अनेकराम मिली मनिगलको राज हात लाए। मुहिखु, कीर्तिपुर, बलम्बू, गेटाक्वाठ, खवयप पनि कब्जा गरे।

ने.सं. ४६८ (वि.सं. १४०४) फाल्गुन शुक्ल अष्टमीको दिन त्रिपुर र भोन्त मिली श्रीपशुपतिलाई कोष चढाइयो। आफ्नो आफ्नो राजका प्रतिव्यक्ति एक एक द्रम्म उठाई उक्त कोष चढाइएको हो।

ने.सं. ४६८ (वि.सं. १४०४) फाल्गुन कृष्ण दशमी सङ्क्रान्तिको दिन देशमा तलसम्म ठूलो हिउँ पर्‍यो।

(क्रमशः)

# नेवाः नां (५)



सङ्कलक :  
शान्तराज शाक्य

मिसा मस्तय्गु नां

व्हापा	थौकव्हय्	अर्थ
आसाकाजि	आस्काइ	: आशाकाजी ।
इकनन	इकनं	: प्रशष्ट ।
इताक	इताः	: इताःमत ।
इनाप	इनाप	: अनुरोध, प्रार्थना ।
इनास	इनाय्	: गणेश ।
इल	ई	: समय ।
इलचन	इलचं	: घडी ।
इलाम	इलां	: शोयाफुसय् तइगु वस्तु ।
उजन	उजं	: आज्ञा, आदेश ।
उजुन	उजुं	: आशातित समय ।
उभनन	उभनं	: अत्यधिक ।
उरल	उरः	: ज्योतिपुञ्ज ।
उफोलस्वान	उफोल	: लिली, नीलकमल ।
कजिल	कजी	: प्रमुख ।
कतान	कतां	: बुत्ता कीगु नयागु ज्याभः ।
कपन	कपं	: इन्द्रधनुष ।
कपल	कपः	: इन्द्रेणी, खण्ड ।
कयल	कयः	: चिनिया चा थल ।
कयलबावु	कयःबावु	: त्वइसे बालासे च्वम्ह मिजमचा
कलख	कलः	: पुजाज्वल तयेगु थल ।
कवमि	कःमि	: सरजक, श्रृजनाकार ।
किचल	किचः	: किपालु, प्रतिबिम्ब ।
कीगल	कीगः	: पुजायात माःगु जाकि ।
कुतल	कुतः	: कोशिश ।
कुरिल	कुरिल	: तागत दइगु छता वनस्पति ।
कुनेस	कुनेस	: नमस्कार, प्रणाम, ज्वजलपा ।
कुलाम	कुलां	: क्षितिज ।
कुलामजल	कुलांजः	: क्षितिज जः ।
कोतल	कवतः	: तःधंगु पुजाय् छयलीगु पुजाभः
कोलन	कवलं	: ख्वालय् बुइगु वस्तु ।
क्वातु	क्वातु	: क्वातुसे च्वगु ।
क्वावजल	क्वाःजः	: क्वाःगु जः, लुमुगुजः ।
गजुलि	गजू	: देगःया शिखर ।

गाजल	गाजः	: किचः ।
गुलुपात	गुलुपाः	: पिण्डपात्र ।
गेसु	ग्यसु	: उच्चस्तर, ग्यसु दुगु ।
गोदाल	गोदाः	: पर्वय् च्याकीगु सिंयागु छें ।
गोलफस	ग्वःफय्	: भुमरी ।
गोसाल	ग्वःसाः	: योजना ।
गुंचोत	गुंचवः	: गुंयागु च्यका ।
चइते	चैत्य	: चीभाः ।
चउ	चउ	: चीभाः फुसय् छायेगु वस्तु ।
चकन	चकं	: सुपार्य चकना वनीगु ।
चखल	चखः	: चीधगु नखः ।
चचापा	चचापा	: चर्या गायक ।
चसु	चसु	: उच्चता ।
चालन	चालं	: मोहनी नखःया चाल ।
चिउताल	च्युताः	: चासो ।
चितासुख	चितासुख	: अमनचैन ।
चित्तधर	चित्तधर	: नेपालभाषाया नाजाःम्ह कवि ।
चिनियाकाजि	चिन्काइ	: चिनियाकाजी ।
चिलाख	चिलाख	: ल्हातं ज्वना जुइगु चिकमत ।
चीभाल	चीभाः	: चैत्य ।
चोजाल	च्वजाः	: प्रसिध्द
च्वापुजल	च्वापुजः	: हिमतेज ।
च्वाम्बल	च्वाम्बः	: चःयात गालेगु च्वाम्बः ।
छपन	छपं	: एकता ।
छिसकल	छिसकर	: छया आदरणीय खेग्वः ।
जल	जः	: प्रकाश ।
जलप	जलप	: लु सिया तःगु ।
जल लू	जःलू	: जः लुइगु ।
जातल	जातः	: जन्म पत्रिका, चिन्हा ।
जिउ	ज्यू	: शरीर ।
जुजु	जुजु	: राजा ।
जुजुकाजि	जुकाइ	: जुजुकाजी ।
जुमि	जुमि	: बटुवा, लंजुवाः ।
जूनन	जूजं	: सहयोगी ।
जोभन	जोवन	: यौवन ।
जोलन	ज्वलं	: सामग्री ।
तपन	तपं	: विशेष, फरमाइस ।
तबन	तबन	: वीरता ।
तमक	तमक	: सँ प्याकेत माःगु थल ।
तवकवि	तःकवि	: महाकवि ।
तवधन	तःधं	: महान, विशाल ।
तवनुगल	तःनुगः	: विशाल हृदय, नुगः तःफाःम्ह ।

(साभार : 'नेवाः नां', नेसं १९२७ सफलिनं)

## नवयुग नगरपालिका गतिविधि

भक्तपुर नगरपालिका गतिविधि

### वित्त आयोगाबारे अभिमुखीकरण



प्राकृतिक स्रोत तथा वित्त आयोगका कार्यवाहक अध्यक्ष जुद्ध बहादुर गुरुद्वारा भक्तपुर नपाका जनप्रतिनिधिहरू तथा सम्बन्धित शाखा प्रमुख र कर्मचारीहरूबीच वित्त आयोगको काम कर्तव्य र अधिकारसम्बन्धी अभिमुखीकरण तथा अन्तरक्रिया कार्यक्रम फागुन २८ गते सम्पन्न भयो।

### बजार व्यवस्थापनको विषयमा नगर प्रहरी, वडा निरीक्षक र बजार व्यवस्थापकहरूसँग बैठक

भक्तपुर नगरपालिकाका प्रमुख सुनिल प्रजापतिको अध्यक्षतामा नगर प्रहरी, वडा निरीक्षक र बजार व्यवस्थापकहरूसँग चैत २ गते बैठक बस्यो।



बैठकमा नगरको फोहोर, ढल, सडक, पार्किङ, तरकारी बजार व्यवस्थापन, अनियमित निर्माण, सामुदायिक पशुपंछी नियन्त्रण, निर्माण सामग्री व्यवस्थापन, मर्मत सम्भार,

उच्छृङ्खल गतिविधि, पर्ति र सार्वजनिक जग्गा संरक्षण तथा हकर्स नियन्त्रण आदि विषयमा छलफल भयो।

बैठकमा नगर प्रमुख प्रजापतिले भक्तपुर ऐतिहासिक, सांस्कृतिक र पुरातात्विक महत्त्वको दृष्टिले देशकै महत्त्वपूर्ण नगर भएको बताउँदै भक्तपुर नगरपालिकाले यहाँका मूर्त र अमूर्त कला र संस्कृति तथा सम्पदाहरूलाई जीवन्तता दिने काम गरिरहेको बताउनुभयो।

नगरपालिकाको नीति, योजना र कार्यक्रम जनतासमक्ष लैजाने काम कर्मचारीहरूबाट हुने बताउँदै उहाँले कर्मचारीहरू ज्ञान, सीप र क्षमताका हिसाबले अब्बल हुने हुँदा आफ्नो राम्रो बोली, व्यवहार र आचरण प्रस्तुत गरेर काम गर्नुपर्ने बताउनुभयो।

नगरवासीका हित र सुरक्षामा ध्यान केन्द्रित भई काम गर्न प्रेरित गर्दै उहाँले नगर प्रहरी, वडा निरीक्षकले आफ्नो जिम्मेवारी पूरा गर्नुपर्ने बताउनुभयो।

जनतालाई सास्ती हुने कुनै पनि काम गर्न नहुने बताउँदै उहाँले कर्मचारीहरू व्यक्तिगत फाइदाको लागि काम गर्न नहुने र जनताको अपेक्षाअनुसार परिचालित हुनु जरुरी रहेको बताउनुभयो।

उक्त बैठकमा नगरपालिकाका प्रशासकीय अधिकृत दामोदर सुवालले कर्मचारीहरूमा नागरिकहरूमा भन्दा बढी नागरिक भावना हुनुपर्ने बताउँदै जनताले नगरपालिका र कर्मचारीहरूको काम नजिकबाट सूक्ष्म ढङ्गले नियालिरहेको हुने हुँदा सचेत र विवेकशील ढङ्गले काम गर्नुपर्ने बताउनुभयो।

बैठकमा उपस्थित कर्मचारीहरूले नगरलाई सफा, सुन्दर र व्यवस्थित बनाउने विषयमा आआफ्ना धारणा राखेका थिए।

### श्री इन्द्रायणी घ:छँको धुरी पूजा

#### सम्पन्न



“Creation of predecessors — Our art and culture”

भक्तपुर नगरपालिका वडा नं. २ खौमास्थित ऐतिहासिक एवम् पुरातात्विक श्री इन्द्रायणी च:छँ पुन:निर्माण कार्य सम्पन्न भई चैत ६ गते परम्परागत विधिअनुसार लुखा पुजा, धुरी पुजा र अन्य पूजाहरू सम्पन्न गर्‍यो ।

समारोहमा उपस्थित भई भक्तपुर नगरपालिकाका प्रमुख सुनिल प्रजापतिले उपभोक्ता समितिमार्फत जनताको साथ र सहयोगमा पुन:निर्माण भएको श्री इन्द्रायणी च:छँप्रति स्थानीय जनताको अपनत्व रहने विश्वास व्यक्त गर्नुभयो ।

विदेशीको सहयोगबिना स्थानीय श्रम र साधनको उपयोग गरी यहाँका सम्पदा पुन:निर्माण हुन सक्ने उदाहरण पनि यसले दिएको प्रष्ट पाउँ उहाँले च:छँ पुन:निर्माण कार्यमा प्रत्यक्ष र अप्रत्यक्ष सहयोग गर्ने सम्पूर्णमा धन्यवादज्ञापन गर्नुभयो ।



श्री इन्द्रायणी च:छँ पुन:निर्माण उपभोक्ता समितिका अध्यक्ष विनोद चरण रायले उपभोक्ता समितिमार्फत ३ करोड बराबरको लागतमा इन्द्रायणी च:छँ पुन:निर्माण कार्य सम्पन्न भएको र विभिन्न सङ्घ, संस्था गुठीलगायत स्थानीयबाट रु. ५२ लाख बराबरको आर्थिक सहयोग सङ्कलन हुनुका साथै च:छँ पुन:निर्माणको क्रममा सयौं स्थानीयहरूले जनश्रमदान समेत गरेको जानकारी गराउनुभयो ।



सोही क्रममा नगर प्रमुख प्रजापतिले भनपाको बजेटमा निर्माण भएको च:छँ पुन:निर्माणका सिकर्मी र डकर्मीलाई टोपी र बेताली लगाई सम्मान गर्नुभएको थियो ।

## उद्यमशीलता विकास तालिम सुरु



भक्तपुर नगरपालिकाका प्रमुख सुनिल प्रजापतिले उद्यमशील हुनु भनेको आत्मनिर्भर, मिहिनेती र स्वाभिमान हुनु हो भन्दै हातमा सीप भएको व्यक्तिले कसैको सामु भुक्तुपर्ने अवस्था आउँदैन र कहिल्यै भोको बस्तुपर्दैन भन्नुभयो ।

गरिबी निवारणका लागि लघु उद्यम विकास कार्यक्रम (मेडपा) अन्तर्गत उद्यमशीलता विकास तालिमको चैत ९ गते शुभारम्भ कार्यक्रममा उहाँले भक्तपुर नगरपालिकाले नगरवासीहरूलाई सस्तो र सुलभ शिक्षा र स्वास्थ्य सेवा दिँदै युवालाई स्वरोजगार बनाउन विभिन्न तालिमहरू प्रदान गर्दै आएको बताउनुभयो ।

युवाहरूलाई शिक्षा र रोजगारीको सुनिश्चितता दिन सके युवा विदेशिने क्रम केही हदसम्म रोकिने बताउँदै उहाँले नेपाले युवा लक्षित तालिमहरू सञ्चालनमा जोड दिँदै जाने बताउनुभयो ।

भक्तपुर नेपाले मौलिक सीप तथा अभौतिक सम्पदाहरूलाई अन्तर्राष्ट्रियकरण गर्ने प्रक्रियामा अगाडि बढिरहेको बताउँदै प्रमुख प्रजापतिले देशको भविष्य युवाहरूमा निर्भर भएकोले युवाहरूलाई स्वदेशमै रोजगारीको बन्दोबस्त गरिनुपर्ने बताउनुभयो ।

भक्तपुर नपाका प्रमुख प्रशासकीय अधिकृत बसन्त भट्टराईले नेपालमै केही गर्छु भन्नेहरूको पनि मेडपा कार्यक्रमले सहयोगी भूमिका खेल्ने बताउँदै नयाँ भविष्य निर्माण गर्ने खालको उद्यमशीलता विकास गर्न आवश्यक भएको बताउनुभयो ।

कार्यपालिका सदस्य रोशनमैया सुवालले कार्यक्रमको उद्देश्यमाथि प्रकाश पाउँ तालिमले उद्यमशीलता विकास गर्ने सीप प्रदान गर्नुका साथै उद्यमी कसरी बन्ने भन्ने विषयमा पनि प्रशिक्षित गर्ने बताउनुभयो ।

कार्यक्रममा भक्तपुर नपा लघु उद्यम विकास कार्यक्रमका गीताकुमारी कोइरालाले पनि बोल्नुभएको थियो ।



## बिस्का जात्रा मार्गमा तारहरू व्यवस्थापनबारे छलफल



भक्तपुरको ऐतिहासिक एवम् प्रसिद्ध बिस्का जात्रा व्यवस्थित, मर्यादित र शान्तिपूर्ण रूपमा सम्पन्न गर्न नेपाल विद्युत् प्राधिकरण, नेपाल टेलिकम, केबुल नेटवर्क, इन्टरनेट सेवा प्रदायकबीच चैत ९ गते छलफल भयो ।

छलफल कार्यक्रममा भक्तपुर नगरपालिकाका प्रमुख सुनिल प्रजापतिले भक्तपुर ऐतिहासिक, सांस्कृतिक र पुरातात्विक महत्त्वको मौलिक नगर भएको बताउँदै भक्तपुरलाई सफा र सुन्दर नगरको रूपमा विकास गर्न नगरको मुख्य बजार क्षेत्रका पसलहरू का छतहरूमा एकरूपता आउने गरी छत राख्ने कार्य भइरहेको बताउनुभयो ।

नगरका ठाउँ ठाउँमा छरपस्ट रहेका केबल नेटवर्कका तारहरू व्यवस्थित गर्नुपर्ने बताउँदै उहाँले तार व्यवस्थापनको लागि सम्बन्धित सबै सरोकारवालाहरूको संयुक्त प्रयास आवश्यक भएको बताउनुभयो ।

भक्तपुर नपा वडा नं. ९ का वडाध्यक्ष रविन्द्र ज्याँखले नगर क्षेत्रभित्र तारहरू निकै अस्तव्यस्त भएको जनगुनासो रहेको बताउँदै अनावश्यक रूपमा राखिएका केबल नेटवर्कहरूलाई यथाशक्य हटाउन आवश्यक भएको बताउनुभयो ।

कार्यक्रममा भक्तपुर नगरपालिकाका प्रमुख प्रशासकीय अधिकृत बसन्त भट्टराईले सहर सुन्दर बनाउन र अव्यवस्थित तारबाट हुनसक्ने सम्भावित दुर्घटना न्यूनीकरणको लागि तारहरू व्यवस्थित गरिनुपर्ने बताउनुभयो ।

बैठकले नजिकिँदै गरेको बिस्का जात्रालगायतका जात्राहरूमा विद्युत् प्राधिकरण, नेपाल टेलिकम, केबुल नेटवर्क, इन्टरनेट सेवा प्रदायकहरूका तारहरूमा क्षति पुग्ने विषयलाई न्यूनीकरण गर्न अनावश्यक तारहरू हटाउने र व्यवस्थित गर्ने कार्यको लागि भक्तपुर नपा श्यानिटेशन शाखा प्रमुख दिलिप सुवालको संयोजकत्वमा सात सदस्यीय समिति गठन गरी कार्य अघि बढाउने निर्णय गर्‍यो ।

कार्यक्रममा नेपाल विद्युत् प्राधिकरण, नेपाल टेलिकम, केबुल नेटवर्क, इन्टरनेट सेवा प्रदायकका प्रतिनिधिलगायतले आ-आफ्नो धारणा राख्नुभएको थियो ।

## बिस्का जात्रा व्यवस्थापनको लागि सरोकारवालाहरूको बैठक



भक्तपुर नगरपालिकाका प्रमुख सुनिल प्रजापतिको अध्यक्षतामा भक्तपुरको प्रसिद्ध बिस्का जात्रा सभ्य, भव्य र शान्तिपूर्ण तरिकाले सञ्चालन गर्न चैत ११ गते सरोकारवालाहरूसँगको बैठक भक्तपुर नपाको सभाकक्षमा सम्पन्न भयो ।

बैठकमा प्रमुख प्रजापतिले २०८२/८३ को बिस्का जात्रा निर्धारित समयमा शान्तिपूर्ण ढङ्गले सम्पन्न गर्न सम्बन्धित सरोकारवालाहरूले आ-आफ्नो तर्फबाट आवश्यक भूमिका निर्वाह गर्न आग्रह गर्नुभयो ।

उहाँले २०८२ चैत २७ गतेदेखि २०८३ वैशाख ५ गतेसम्म सञ्चालन हुने ८ रात ९ दिनको भक्तपुरको प्रसिद्ध बिस्का जात्रा संसारले हेर्ने जात्रा भक्तपुरको मौलिक जात्रा भएकोले नगरपालिकाले यसलाई विशेष महत्त्व दिएर व्यवस्थापनमा जोड दिँदै आएको बताउनुभयो ।

जिल्ला प्रशासन कार्यालय भक्तपुरका प्रजिअ **उमेशकुमार ढकाल**ले बिस्का जात्रा सबैको साझा जात्रा हो र यसको व्यवस्थापनमा सबै सरोकारवालाहरूको संयुक्त साथ, सहयोग र समन्वय आवश्यक भएको बताउनुभयो ।

बैठकमा गुठी संस्थान भक्तपुरका प्रमुख **आनन्द कर्माचार्य**ले बिस्का जात्राको हालसम्मको तयारीबारे अवगत गर्दै रथ निर्माणको तयारी भइरहेको बताउनुभयो ।

जिल्ला प्रहरी परिसर भक्तपुरका प्रहरी उपरीक्षक **सूर्यबहादुर खड्काले** जात्राको सुरक्षालाई ध्यान दिएर सिसी क्यामेरा अपग्रेड गरिने बताउँदै जात्राको प्रत्यक्ष प्रसारण गर्न सकिने जात्रास्थलमा हलहुज्जत कम हुने बताउनुभयो । जात्रालाई व्यवस्थित बनाउन र निगरानीको लागि ड्रोनको प्रयोग पनि गरिने बताउँदै उहाँले जात्रा समयमा सुरु गरी समयमा सम्पन्न गर्नेतर्फ जोड दिनुपर्ने बताउनुभयो ।



बैठकमा भक्तपुर नपाका जनप्रतिनिधि, भैरवनाथ जात्रा व्यवस्थापन समिति, राष्ट्रिय अनुसन्धान विभाग, सशस्त्र प्रहरी बल, नेपाल टेलिकम, काठमाडौं उपत्यका खानेपानी लिमिटेड, नेपाल विद्युत् प्राधिकरण, नेपाल रेडक्रस सोसाइटी, स्थानीय स्काउट, अस्पतालहरूका प्रतिनिधि, ट्राफिक प्रहरी, भक्तपुर उद्योग वाणिज्य सङ्घ, पुजारी र जात्रासँग सम्बन्धित सरोकारवालाहरूको उपस्थिति थियो । उहाँहरूले बिस्का जात्राको व्यवस्थापनबारे आ-आफ्नो तर्फबाट हुने सहयोग र तयारीबारे अवगत गराउनुभयो ।

बिस्केट जात्रा सञ्चालन गर्ने विषयमा जात्रासँग सम्बन्धित सरोकारवालाबिच भएको महत्त्वपूर्ण निर्णयहरू यस प्रकार छन् :

१. यस वर्षको बिस्का जात्रा मर्यादित र भव्यताका साथ सम्पन्न गर्न जात्रा सञ्चालन हुने सम्पूर्ण क्षेत्रहरूको

सरसफाई र आवश्यक व्यवस्थापन तथा प्रचार प्रसारलगायत सरोकारवालाहरूसँग समन्वय गर्ने कार्य भक्तपुर नगरपालिकाले गर्ने ।

२. बिस्का जात्रा अवधिभर नगर क्षेत्रको शान्ति सुरक्षाको जिम्मेवारी जिल्ला प्रशासन कार्यालय भक्तपुर, जिल्ला प्रहरी परिसर भक्तपुरलगायत सुरक्षा निकायलाई दिने ।

३. बिस्का जात्रासम्बन्धी सम्पूर्ण पूजाआजा र जात्रा समयमै सुरु र सम्पन्न गर्न आवश्यक तयारीको लागि गुठी संस्थान शाखा कार्यालय, भक्तपुरलाई जिम्मा दिने ।

४. बिस्का जात्रासँग सम्बन्धित पूजाआजा र आवश्यक तयारीको लागि भैल नायोहरू, जात्रा व्यवस्थापन समिति र सम्बन्धित वडा कार्यालयलाई जिम्मेवारी दिने ।

५. बिस्का जात्रा सञ्चालन हुने नगरका सम्पूर्ण क्षेत्रहरूमा रहेको तार, केबुल र फाइबर नेटका केबुलहरू व्यवस्थित गर्न गठित केबुल व्यवस्थापन समितिलाई जिम्मेवारी दिने र आवश्यक सहजीकरण नगरपालिकाले गर्ने ।

६. बिस्का जात्रा सञ्चालन हुने मुख्य मुख्य दिनहरूमा नगर क्षेत्रमा रहेका अस्पतालहरूका एम्बुलेन्स, दमकल तथा विपद् पूर्वतयारीका सामानहरू तयारी अवस्थामा राख्न नेपाल रेडक्रस सोसाइटी, भक्तपुरले आवश्यक व्यवस्थापन गर्ने र अस्पतालको इमर्जेन्सी वार्डमा स्वास्थ्यकर्मीहरूलाई आकस्मिक सेवाको लागि तयारी अवस्थामा राख्न नगरपालिकाले आवश्यक समन्वय गर्ने ।

७. बिस्का जात्रा अवधिभर जात्रामा अत्यधिक भीड हुने दिनहरू चैत ३०, वैशाख १ र ४ गते भीड हुने स्थानहरूमा स्वयम्सेवकहरू खटाई आवश्यक व्यवस्थापन गर्ने ।

८. बिस्का जात्रा सञ्चालन हुने क्षेत्रहरूमा सवारी साधन व्यवस्थापन गर्न ट्राफिक कार्यालय, भक्तपुरलाई जिम्मेवारी दिने ।

९. बिस्का जात्रा अवधिभरमा पर्याप्त खानेपानी वितरणको लागि केयूकेएललाई र निर्वाध विद्युत् प्रसारणको लागि आवश्यक व्यवस्था मिलाउन नेपाल विद्युत् प्राधिकरण, भक्तपुर वितरण शाखालाई जिम्मेवारी दिने ।

१०. यस वर्षको बिस्का जात्रा र नयाँ वर्षको अवसरमा २०८२ चैत २७ गते बिहान ७:०० बजे जात्रालाई व्यवस्थित रूपमा सञ्चालन गर्न भक्तपुर नगरपालिकाको आयोजनामा शुभकामना न्याली गर्ने ।

## देको मिवा आवास योजनामा देखिएका समस्याबारे सरोकारवालाहरूसँग छलफल



भक्तपुर नगरपालिकाद्वारा सञ्चालित देको मिवा इटापाके जग्गा एकीकरण आयोजनामा स्थानीय उपभोक्ताहरूका न्यायोचित मागहरू सम्बोधन गर्ने विषयमा सरोकारवालाहरूसँग सकारात्मक छलफल भइरहेको छ। यसै क्रममा नगरकोट सडक छेउमा आयोजनापूर्व नगरपालिकाको नियमानुसार नक्सापास गरी घर निर्माण गरेका घरधनीहरूको चैत १५ गते नगरपालिका सभाकक्षमा छलफल सम्पन्न भयो।

कार्यक्रममा वडा नं. ७ का वडाध्यक्ष एवम् वार्ता समितिका उक्केश कवाले जनभावनाको कदर गर्दै स्थानीय उपभोक्ताहरूको अधिकतम हितमा आयोजनालाई अगाडि बढाउन प्रयत्नशील रहेको बताउनुभयो।

सल्लाघारीदेखि देकोचासम्मको नगरकोट सडकको छेउमा आयोजनाअन्तर्गत परेका घरजग्गाका जनताको समस्यालाई नगरपालिका र आयोजनाले गम्भीरतापूर्वक अध्ययन गरिरहेको उल्लेख गर्दै उहाँले सरोकारवालाहरूको माग र आयोजनाका प्राविधिकहरूको विश्लेषणका आधारमा यथासक्य चाँडो समस्या समाधान गर्ने बताउनुभयो।

कार्यक्रममा सहभागी स्थानीय जनताले नगरकोट सडकको हालको अवस्था आयोजनापूर्व नै तय भई भौतिक निर्माणसमेत भएको हुँदा आयोजनाबाट थप कटौती गर्न नहुने, जग्गाको मूल्याङ्कन रकम बढेको, जग्गा कटौती प्रक्रियामा प्राविधिक त्रुटी रहेको आदि गुनासाहरू व्यक्त गर्दै जनप्रतिनिधिहरूबाट हाल भइरहेको प्रयत्न सकारात्मक रहेको बताउनुभयो।

eQmk/ gkfsf]cgludg

ग्यास पसल अनुगमन



भक्तपुर नगरपालिका अनुगमन समितिका संयोजक राजकृष्ण गोराले नेतृत्वमा भुलांचा, गपली, सल्लाघारीमा रहेको १९ वटा ग्यास पसलहरूमा चैत ६ गते अनुगमन भयो। अनुगमनमा अधिकांश पसलहरू बन्द रहेको संयोजक राजकृष्ण गोराले बताउनुभयो।

अनुगमनमा तलेजु ट्रेडर्समा हिमाल, गिता र श्रीमाया ग्यास बिक्री डिपोमा सम्बन्धित प्रोपाइटर नभएकोले दर्ता प्रमाणपत्र कागजात सहित नगरपालिका कार्यालयमा उपस्थित हुने निर्देशन दियो।

त्यस्तै विष्णु चवालको ग्यास पसलमा सागर ग्यासको बिक्री डिपोमा सम्बन्धित प्रोपाइटर नभएकोले दर्ता प्रमाणपत्र कागजात सहित नगरपालिका कार्यालयमा उपस्थित हुने निर्देशन दियो।

बस्नेट ट्रेडर्समा डिपोबाट समयमा ग्यास प्राप्त नभएको गुनासो गरेको छ भने एस.पि. खाद्य स्टोरमा श्रीमाया र गिता ग्यास बिक्री गरेकोले ग्यासको छुट्टै दर्ता गर्न र खाद्य पसल नवीकरण गर्न निर्देशन दियो।

पि.के.खाद्य स्टोरमा हिमाल ग्यास बिक्री पसल बन्द भएकोले दर्ता प्रमाणपत्र कागजात सहित नगरपालिका

कार्यालयमा उपस्थित हुने निर्देशन दियो ।

प्रणय स्टोरमा ग्यासको छुट्टै दर्ता गर्न निर्देशन दियो ।

काभ्रे किराना पसलमा हिमाल र श्रीमाया ग्यास बिक्री गरेकोले ग्यासको छुट्टै दर्ता गर्न र पसल नवीकरण गर्न निर्देशन दियो ।

अनुगमन टोलीमा समितिका सदस्य वडा सदस्य ज्ञान बहादुर मानन्धर, सूर्य प्रसाद श्रेष्ठ, जिल्ला प्रशासन कार्यालय भक्तपुरका नवराज पोखरेल, भनपा श्यानिटेश उपशाखा प्रमुख दिलिप कुमार सुवाल, वडानिरीक्षक रामकृष्ण प्रजापति, कर शाखाका मोहनदेवी व्याञ्ज, महानगरीय प्रहरी परिसरका प्रहरी सहायक निरीक्षक कमल कुमार श्रेष्ठ, राष्ट्रिय उपभोक्ता मञ्जका लक्ष्मी थापा, भक्तपुर उद्योग बाणिज्य सङ्घका राजु त्वानाबासु, भक्तपुर घरेलु तथा साना उद्योग सङ्घका सुमित्रा श्रेष्ठ, बाणिज्य तथा उद्योग कार्यालयका लक्ष्मी प्रसाद कासुलाको सहभागी थियो ।

## पाक्षिक सरसफाइ

भक्तपुर नगरपालिकाको आयोजनामा नियमित पाक्षिक सरसफाइअन्तर्गत चैत १५ गते वडा नं. ५ स्थित चुर्पीघाटमा सरसफाइ कार्यक्रम गरियो ।

### केही कलक



भक्तपुर नपाबाट नियमित रूपमा प्रकाशित 'भक्तपुर' मासिक र 'ख्वप पौ' पढौं ।

## यता-उताबाट

Same Words but different meaning

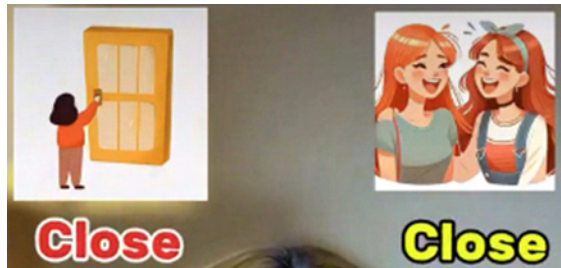

कति शब्द बन्छ होला ? को उत्तर  
CREEPS, CUE, CURE, CURER, CURES, CURSE, ERE, REC, RESCUE, RESCUER, REUSE, RUSE, SEC, SECURE, SEE, SUE, SURE, SURER, USE, USER

## शैक्षिक गतिविधि

### अन्तर्राष्ट्रिय श्रमिक महिला दिवस बहुसङ्ख्यक कामदार महिलाहरूको पक्षमा हुनुपर्ने



१९६ औं अन्तर्राष्ट्रिय श्रमिक महिला दिवसको अवसरमा फागुन २४ गते खवप मा.वि./कलेजमा प्रवचन कार्यक्रम भयो ।

कलेज/विद्यालयमा कार्यरत महिला शिक्षक/कर्मचारीहरूको आयोजनामा भएको उक्त कार्यक्रममा भक्तपुर नगरपालिकाका प्रमुख एवं खवप मा.वि./कलेज सञ्चालक समितिका अध्यक्ष **सुनिल प्रजापति**ले अन्तर्राष्ट्रिय श्रमिक महिला दिवस बहुसङ्ख्यक कामदार महिलाहरूको पक्षमा हुनुपर्ने आवश्यकता औल्याउनुभयो ।

मार्च ८ अर्थात् अन्तर्राष्ट्रिय महिला दिवसलाई वर्गीयरूपमा हेर्नु जरूरी छ भन्दै उहाँले समाजको हरेक क्षेत्रमा महिलाको सहभागिता तथा उपस्थिति उल्लेख्य भएमात्र समाजमा महिला र पुरुषबिच भेद कम हुँदै जाने बताउनुभयो ।

महिलालाई आरक्षण दिएर होइन सबल बनाएर प्रतिस्पर्धी बनाउनु जरूरी भएको धारणा राख्दै प्रमुख प्रजापतिले भन्नुभयो, 'पूँजीवादी व्यवस्थामा महिला वा पुरुषलाई बेचबिखनको साधनको रूपमा लिइन्छ । पूँजीवादी बन्दोबस्तमा यथार्थरूपमा महिला मुक्ति सम्भव छैन । शिक्षालाई रोजगार वा उत्पादन श्रमसँग जोड्ने समाजवादी व्यवस्थाले मात्र साँच्चै अर्थमा महिला मुक्ति गर्न सकिन्छ ।'

प्रमुख प्रजापतिले थप्नुभयो, 'समाज परिवर्तनको मुख्य आधार शिक्षा र राजनीतिक चेतना हो ।'

उहाँले भन्नुभयो, 'अत्यन्त पछाडि परेको भक्तपुरलाई नेमकिपाका अग्रजहरूको वर्षौंको मिहिनेत र त्यागको परिणामस्वरूप भक्तपुर एउटा नमुना नगरको रूपमा विकास भइरहेको छ । यद्यपि, हालैको निर्वाचन नतिजाले जनतामा राजनीतिक चेतना अभाव भएको देखियो । नयाँ पुस्तालाई राजनीतिकरूपले सचेत गर्न सके समाजमा सकारात्मक परिवर्तन सम्भव छ ।'

खवप कलेजका प्राचार्य **प्रकाशकुमार श्रेष्ठ**ले घरको कामबाट मुक्त नभएसम्म सामाजिक, राजनीतिक र आर्थिकरूपमा महिला मुक्ति सम्भव नहुने शिक्षा पाएर नै सोभियत रूसले अक्टोबर समाजवादी क्रान्तिपछि सामूहिक भान्छा र बालगृहको व्यवस्था गरेको बताउनुभयो ।

उहाँले भन्नुभयो, 'सन् १९१७ को अक्टोबर समाजवादी क्रान्तिको महत्त्वपूर्ण उपलब्धिमध्ये महिला मुक्ति पनि हो ।'

संरा अमेरिका र इजरायलले इरानमाथि गरेको आक्रमणबारे चर्चा गर्दै उहाँले साम्राज्यवादी देशले कुनै पनि देशलाई स्वतन्त्र राख्न नदिने बताउनुभयो ।

उहाँले भन्नुभयो, 'शिक्षक-प्राध्यापकको जिम्मेवारी नयाँ पुस्तालाई शिक्षा दिनुको साथै देशको सुरक्षा र सार्वभौमिकताबारे ज्ञान दिनुपर्ने समयले हामीलाई सिकाएको छ ।'



कार्यक्रममा खवप मा.वि.का प्राचार्य **लक्ष्मीप्रसाद कर्माचार्य** र आयोजक समितिका सदस्यहरू **रोजिना थुसा, अन्नना सँजू, एवम् सुनिता गाइसी**ले कार्यक्रमको औचित्य र महिला मुक्तिबारे बोल्नुभएको थियो ।

### मन्तव्य

## 'महिलाहरूलाई शिक्षा र रोजगारमा प्राथमिकता दिनुपर्छ'

- सुनिल प्रजापति

प्रमुख, भक्तपुर नगरपालिका



दिनको आठ घण्टाको काम र समान ज्यालाको माग राख्दै आजभन्दा ११६ वर्षअघि भएको आन्दोलनको स्मरणमा विश्वभर अन्तर्राष्ट्रिय महिला दिवस मनाइँदै छ । हामी कलेजहरूको तर्फबाट यो कार्यक्रम गर्दै छौं । आजकै दिन कति गैरसरकारी र अन्तर्राष्ट्रिय गैरसरकारी संस्थाहरूले पाँचतारे होटलहरूमा महिला दिवस मनाउँदै होलान् । त्यो समाचार आएपछि सबैले थाहा पाउने छन् । तर, एउटा कुरा के सत्य हो भने अन्य ठाउँमा कार्यक्रमहरू गर्दा न वास्तविक श्रमिक महिलाहरूको त्यहाँ सहभागिता हुन्छ न कार्यक्रमबारे ती श्रमिक महिलाहरूलाई थाहा नै हुन्छ । उनीहरूका लागि महिला श्रमिक दिवस हर्ष न विस्मातको विषय बन्ने छ ।

नेपालमा निरङ्कुश राजतन्त्र र संवैधानिक राजतन्त्रको अन्त्य भई सङ्घीय गणतन्त्र स्थापना भएको १७/१८ वर्ष भयो तर महिलाहरूले अझै समान हकको लागि लड्नुपर्ने अवस्था छ । किन यस्तो हुन्छ ? के सबैले समान अधिकार पाउनुपर्ने होइन ?

नेपालको संविधानको धारा ३८, उपधारा (१) मा महिलाको हक शीर्षकमा लेखिएको छ – प्रत्येक महिलालाई लैङ्गिक भेदभावबिना समाजमा वंशीय हक हुनेछ । यो अधिकार समाजमा कतिको लागु भइरहेको छ ? त्यस्तै उपधारा (४) मा राज्यको सबै निकायमा महिलालाई समानुपातिक समावेशी सिद्धान्तको आधारमा सहभागी हुने हकको व्यवस्था गरिएको छ । उपधारा (५) मा महिलालाई शिक्षा, स्वास्थ्य र रोजगारीमा सकारात्मक विभेदको हक हुने व्यवस्था गरिएको छ ।

संविधानले प्रदान गरेको त्यो हक प्रयोग गर्न पनि महिलाहरूले अनेकौं समस्या भोग्नुपरेको छ । राजनीतिमा महिलालाई देशको मुख्य पदमा ५० प्रतिशत, प्रदेश र सङ्घीय संसदमा ३३ प्रतिशत र स्थानीय तह वडामा ४० प्रतिशत प्रतिनिधित्व सुनिश्चित गरिएको छ । नगर प्रमुख वा उपप्रमुख, सभामुख वा उपसभामुख १ जना महिला राख्ने पनि बाध्यात्मक संवैधानिक व्यवस्था छ । तर, राजनैतिक दलहरू गठबन्धन गरेर निर्वाचन लडेर त्यो दुवै पद प्रमुख र उपप्रमुख पुरुष नै भएका धेरै वटा पालिकाहरू छन् । यो एक प्रकारको राजनीतिक दलहरूबाट महिलाहरूको हक खोस्ने जालसाजी वा बेइमानी हो ।

पुरुषप्रधान समाजमा समानुपातिक प्रतिनिधित्वको व्यवस्था नगरिएको भए राजदूतलगायत उच्च पदहरूमा महिला पर्ने कम्तिमा सम्भावना हुन्छ । नयाँ संविधान जारी भएसँगै धेरै महिलाले त्यो अवसर पाएका छन् ।

सन् १९९७ को समाजवादी क्रान्तिपछि सोभियत सङ्घमा महिला र पुरुषबिच कुनै किसिमको भेदभाव थिएन । शिक्षा,

स्वास्थ्य र रोजगारजस्ता सबै क्षेत्रमा महिलालाई प्राथमिकतामा राखिएको थियो । त्यहाँ आरक्षणको कुनै आवश्यकता थिएन । आरक्षण केही समयको लागि उपयुक्त भए पनि त्यसलाई स्थायी बनाउनु राम्रो हुँदैन । आरक्षणले प्रतिस्पर्धी भावनामा कमी ल्याउँछ । योग्यले भन्दा कमजोरले अवसर पाउने हुँदा गुणास्तरमा पनि कमी आउने सम्भावना रहन्छ ।

पुँजीवादी राज्य व्यवस्थामा महिलाहरूलाई किनबेचको वस्तुसरह बनाइन्छ । वार्षिक हजारौं छोरीहरू खुला सीमा पार गरेर भारतका मुख्य मुख्य सहरमा बिक्री गर्ने गरेका समाचारहरू आइरहेका छन् । पुँजीवादी व्यवस्था भनेको नाफासँग जोडिने हुँदा धेरै गुणा बढी नाफा हुने भए उसले श्रीमती, छोरीमात्र होइन बिष बेचन पनि तयार हुन्छ ।

देशमा राजनीतिक परिवर्तनहरू भए पनि अझै कुसंस्कारको अन्त्य भएको छैन । ग्रामीण क्षेत्रहरूमा धेरै महिलाहरू छाउपडी, बोक्सीजस्ता कुसंस्कारबाट पनि पीडित छन् । दाइजो प्रथा, घरेलु हिंसाजस्ता विभिन्न घटनाहरूबाट पनि महिलाहरू नै पीडित हुने गरेका छन् ।

यो लैङ्गिकमात्र होइन वर्गीय समस्या पनि हो । पुँजीवादी व्यवस्थामा गरिबवर्गका मानिसहरूको कुनै मूल्य हुँदैन । गरिबहरूले मूल्यहीन जीवन बिताउनुपर्ने अवस्था हुन्छ । नाफाको निम्ति मानव बेचबिखनजस्ता अपराधलाई पनि कानून बनाएर वैध बनाइन्छ । वैदेशिक रोजगारका नाउँमा कतिपय कम्पनीहरूले नेपालका युवाहरूलाई घर खेत बैँड तथा वित्तीय संस्थाहरूमा धितो राख्न लगाएर विदेश पठाइरहेका छन् । कति महिलाहरू वस्तुजस्तै बेचबिखन गर्ने गरेका समाचारहरू पनि आउने गरेका छन् । त्यस्ता अपराध गर्ने कम्पनीहरूलाई सरकारले कारबाही गर्नुको सट्टा सम्मान गर्ने गरेको छ । अझ कतिलाई त गैरकानुनी रूपमै विदेश पठाउने गरेका पनि छन् र धेरै युवाहरूले विदेशी भूमिमा दुःख पाइरहेका छन् ।

महिला र पुरुष समान रूपमा अधि बढ्न नसकेसम्म समाज अधि बढ्न सक्दैन । यो समान व्यवहार समाजवादमा मात्र सम्भव हुन्छ । चीन, सोभियत सङ्घ, प्रजग कोरियाजस्ता समाजवादी देशहरू यसका उदाहरणहरू हुन् ।

अहिले खवप सर्कलमा पढ्ने विद्यार्थीहरूमध्ये ५० प्रतिशतभन्दा बढी छात्राहरू छन् । यसले अब ५११० वर्षपछि देशका राजनीति, प्रशासनिक र न्यायिकलगायत सबै महत्त्वपूर्ण क्षेत्रमा ५० प्रतिशतभन्दा बढी महिला प्रतिनिधित्व हुने अपेक्षा गर्न सकिन्छ । आज कलेजमा रहेका छात्राहरूको उपस्थितिले त्यही कुराको सङ्केत गर्दछ ।

समाजमा परिवर्तन सबैका लागि निःशुल्क समान शिक्षाले मात्र सम्भव छ । अझै पनि नेपालका ग्रामीण क्षेत्रहरूमा

छोरा र छोरीलाई शिक्षामा भेदभाव गर्ने गरेको पाइन्छ । यो सबै जनताको चेतनास्तरमा भर पर्ने विषय हो ।

युवाहरूमा राजनीतिक शिक्षा आवश्यक छ । कसले के काम गर्‍यो ? त्यसको अध्ययन गरी मतदान गरेमा राम्रो परिणाम आउँछ । हामी अहिले खप सर्कलमा बसिरहेका छौं । यो कलेजका संस्थापक अध्यक्ष प्रेम सुवाल प्रतिनिधिसभा सदस्यमा उम्मेदवार हुनुभयो । धेरैले भक्तपुर नगरपालिकाको कामको प्रशंसा गर्छन् । सङ्घ, प्रदेश र स्थानीय तहका महत्त्वपूर्ण व्यक्तिहरू पनि भक्तपुर भ्रमणमा आउने गरेका छन् । प्रायः सबैले भक्तपुर नगरपालिकाले जस्तै आफूहरूले पनि कलेज, अस्पताल सञ्चालन गर्ने कुरा गर्छन् । आज भक्तपुरलाई एक उदाहरणको रूपमा लिन्छन् । यो सबै नेपाल मजदुर किसान पार्टीको देन हो । यस्तो पार्टीका उम्मेदवार निर्वाचनमा पराजित हुनुभएकोमा धेरैले आश्चर्य मानेका छन् । कतै हामीले विद्यार्थीहरूलाई पनि हाम्रो योगदानको बारेमा बुझाउन सकेनौं कि ? समीक्षा गर्नु आवश्यक छ ।

(भक्तपुर नगरपालिकाका प्रमुख सुनिल प्रजापतिले खप कलेज, खप कलेज अफ ल र खप माविको आयोजनामा १९६ औं अन्तर्राष्ट्रिय श्रमिक महिला दिवसको अवसरमा फागुन २४ गते आयोजित प्रवचन कार्यक्रममा व्यक्त मन्तव्यको सार सङ्क्षेप)

## खप कलेजमा क्यूएएको निमित्त समकक्षी परीक्षण कार्य शुभारम्भ

भक्तपुर नगरपालिकाद्वारा सञ्चालित खप कलेजमा Peer Review Team (समकक्षी परीक्षण टोली) बाट हुने Pre-Assessment कार्यको चैत ८ गते उद्घाटन भयो ।

देशभित्र सञ्चालित उच्च शिक्षण संस्थाहरू गुणस्तरका न्यूनतम मापदण्ड पूरा गरी सञ्चालित छन् भन्ने सुनिश्चितताका प्रयोजनार्थ विश्वविद्यालय अनुदान आयोग, सानोठिमी, भक्तपुरले संस्थागत प्रत्यायन प्रणाली (क्यूएए) लागु गरेको छ । जसअनुसार संस्थागत प्रत्यायन प्राप्त गर्नका लागि पूरा गर्नुपर्ने प्रक्रियाहरू विश्वविद्यालय अनुदान आयोगले निर्धारण गरेको छ । शैक्षिक गुणस्तर सुनिश्चितता तथा प्रत्यायन प्रमाणपत्रको लागि खप कलेजले २०७९ पुस महिनामा दिएको निवेदनअनुसार कार्य अगाडि बढिरहेको र यसै सिलसिलामा विश्वविद्यालय अनुदान आयोगबाट गठन गरिएको समकक्षी परीक्षण टोलीबाट आइतबार खप कलेजको कार्य शुभारम्भ गरेको छ ।



भक्तपुर नगरपालिकाका प्रमुख एवं खप कलेज सञ्चालक समितिका अध्यक्ष सुनिल प्रजापतिको अध्यक्षतामा भएको उक्त शुभारम्भ कार्यक्रममा उहाँले भक्तपुर नगरपालिकाद्वारा सञ्चालित शैक्षिक संस्थाहरू देशकै परिचित संस्थाको रूपमा अगाडि बढिरहेकोमा खुशी व्यक्त गर्नुभयो ।

समाज परिवर्तनको मुख्य आधार शिक्षा भएकोले शिक्षाको महत्त्वलाई ध्यानमा राखी भक्तपुर नपाले ७ वटा कलेजहरू सञ्चालन गरी कम शुल्कमा गुणस्तरीय शिक्षा दिइरहेको उहाँले बताउनुभयो ।

‘स्थानीय तहले नै व्यवस्थितरूपमा कलेजहरू सञ्चालन गर्न सक्छन् भन्ने उदाहरण खप कलेजहरू हुन्; समाजलाई सुसंस्कृत बनाई सम्पूर्ण जनतालाई नै बुद्धिजीवी बनाउने उद्देश्यका साथ खप कलेजहरू सञ्चालन भइरहेका छन्, प्रमुख प्रजापतिले भन्नुभयो ।

कलेज सञ्चालनको लागि आवश्यक भौतिक पूर्वाधार भक्तपुर नगरपालिकाले तयार गरिदिने र सञ्चालन खर्च कलेज आफैले व्यवस्था गर्ने गरी खप कलेजहरू सञ्चालन भइरहेको हुँदा कम शुल्कमै गुणस्तरीय शिक्षा दिन सकेकोले खप कलेजहरूमा विद्यार्थी आकर्षण बढ्दो छ, उहाँले स्पष्ट पार्नुभयो ।

वश्वविद्यालय शिक्षा अनुसन्धानमा आधारित हुनुपर्ने मान्यतालाई मनन गरी खप कलेजहरूले राष्ट्रिय र अन्तर्राष्ट्रिय गोष्ठीहरू सञ्चालन गरिरहेको र यस्ता सम्मेलनहरूलाई बढावा दिन कलेज सञ्चालक समितिले प्राथमिकता दिइँदै आएको अध्यक्ष प्रजापतिले उल्लेख गर्नुभयो ।

स्थानीय तहद्वारा सञ्चालित कलेजहरू स्वतः सरकारी कलेज भएकोले भक्तपुर नगरपालिकाद्वारा सञ्चालित खप

कलेजहरूलाई आङ्गिक कलेजसरह व्यवहार गर्नुपर्नेमा प्रमुख प्रजापतिले जोड दिनुभयो ।

कलेजमा रहेका कमी कमजोरीलाई आत्मसात गर्दै कलेजको प्रगतिको निम्ति कलेज सञ्चालक समिति निरन्तर अगाडि बढ्ने प्रतिबद्धता प्रमुख प्रजापतिले व्यक्त गर्नुभयो ।



विश्वविद्यालय अनुदान आयोगले ख्वप कलेजको लागि गठन गरिएको समकक्षी परीक्षण टोलीका प्रमुख प्राध्यापक **सुवास केसी**ले सरोकारवाला पक्षको अपेक्षा पूरा गर्नु अथवा सरोकारवाला पक्षलाई सन्तुष्ट बनाउनु नै एक प्रकारको गुणस्तर भएकोले सम्बन्ध पक्षले सरोकारवालाको आकङ्क्षा पूरा गर्नेतर्फ लाग्नु जरूरी भएको बताउनुभयो ।

उच्च शिक्षा गुणस्तरीय हुनुपर्नेमा जोड दिँदै प्राध्यापक केसीले केही दिन गर्न योग्य छ भने राम्ररी दिनु जरूरी भएको मान्यताअनुसार काम गर्नुपर्ने आवश्यकता अँल्याउनुभयो ।

उहाँले गुणस्तरीयताको प्रमाणपत्र भनसुन आधारमा नभई कामको नतिजाको आधारमा प्राप्त गर्न सुझाव दिनुभयो ।

भक्तपुर नगरपालिकाले कलेजहरू सञ्चालन गरिरहेको नौलो र प्रशंसनीय कदम भएको उल्लेख गर्दै ख्वप कलेजहरू दक्षिण एसियाकै उदाहरणीय कलेज बन्न सक्ने धारणा उहाँले व्यक्त गर्नुभयो ।



कलेजका प्राचार्य **प्रकाश कुमार श्रेष्ठ**ले स्वागत गर्नुभएको उक्त कार्यक्रममा कलेजले तयार गरेको स्वअध्ययन प्रतिवेदन उपप्राचार्य डा. **राजेशकुमार श्रेष्ठ**ले प्रस्तुत गर्नुभएको थियो ।

ख्वप कलेजले दिएको जानकारी अनुसार सकमक्षी परीक्षण टोलीले चैत १० गतेसम्म कलेजमा बसी परीक्षण गरेको थियो ।

## ख्वप कलेजको समकक्षी परीक्षणको प्रारम्भिक अनुगमन सम्पन्न



ख्वप कलेजको शैक्षिक गुणस्तर सुनिश्चितता तथा प्रत्यायन (क्यु.ए.ए) को लागि विश्वविद्यालय अनुदान आयोगको समकक्षी परीक्षण टोली (पी.आर.टी) ले चैत्र ८, ९ र १० गते लगातार कलेजको प्रारम्भिक अनुगमन चैत १० गते सम्पन्न गरेको छ ।

समापन कार्यक्रमका सभापति एवम् कलेज व्यवस्थापन समितिका अध्यक्ष **सुनिल प्रजापति**ले अनुगमनका क्रममा टीमले दिएका सुझावलाई समयोचित भन्दा अगावै पूरा गर्ने प्रतिबद्धता जनाउँदै अनुगमनबाट प्राप्त सुझावले ख्वप कलेजको शैक्षिक सुधारमा महत्त्वपूर्ण भूमिका खेल्ने बताउनुभयो ।

स्थानीय तहबाट सञ्चालित ख्वप कलेजले देशका अन्य स्थानीय तहलाई पनि शैक्षिक संस्था सञ्चालन गरी जनताको सेवा गर्न ऊर्जा प्रदान गरिरहेको बताउँदै उहाँले भक्तपुर नपाले सबैलाई समान सुविधा प्रदान गर्ने अवधारणाले काम गरिरहेको बताउनुभयो ।

उहाँले कलेजमा अध्ययनरत हरेक विद्यार्थीहरूलाई शैक्षिक प्रमाणपत्रका साथै हातमा कुनै न कुनै सीप दिने प्रयास

गर्दै आएको बताउँदै विद्यार्थीले परीक्षामा ल्याएको उत्कृष्ट अङ्कले मात्रै उसलाई सफल बनाउने होइन, उसको नैतिकता, इमानदारी र संस्कार महत्त्वपूर्ण हुने बताउनुभयो।

भक्तपुर नगरपालिकाबाट सञ्चालित ख्वप सर्कल अन्तर्गतका कलेजहरूको शैक्षिक गुणस्तर र सेवा सुविधाबारे धेरैको जिज्ञासा र चासो रहेको बताउँदै उहाँले यी कलेजहरूलाई अन्तर्राष्ट्रियकरण गर्दै लगिने बताउनुभयो।



समापन कार्यक्रममा टोलीका संयोजक प्रा. सुवास केसीले ख्वप कलेजको समूहगत प्रयासले संस्थागत विकासमा सकारात्मक प्रभाव परेको बताउँदै नगरपालिकाद्वारा सञ्चालित कलेजको उद्देश्य र दृष्टिकोण अनुकरणीय रहेको बताउनुभयो।

उहाँले ख्वप कलेजको विकास र प्रगतिमा व्यवस्थापन समिति, विषयगत संकाय, विद्यार्थी र अभिभावकको सक्रिय सहभागिता र सहयोग रहेको बताउँदै समकक्षी परीक्षण टोलीको सुझावलाई पूर्ण कार्यान्वयन गर्नेमा विश्वास व्यक्त गर्नुभयो।

कार्यक्रममा टोलीका सदस्य नारायणप्रसाद भण्डारीले गुणस्तर सुनिश्चितताको विषयमा ख्वप कलेजबाट आफूले धेरै कुरा सिक्ने अवसर पाएको बताउँदै उच्च शिक्षा अध्ययन सकेका विद्यार्थीहरूलाई सक्षम बनाउन कलेजले जोड दिनुपर्ने बताउनुभयो।



कार्यक्रममा ख्वप कलेजका प्राचार्य प्रकाशकुमार श्रेष्ठ र शिक्षक कमिनिका न्याइच्याङ्गले पनि बोल्नुभएको थियो।

## स्वास्थ्य सेवा

विश्व क्षयरोग दिवसको अवसरमा  
फोक्सो परीक्षण शिविर



भक्तपुर जिल्ला जनस्वास्थ्य कार्यालय र ख्वप अस्पतालको प्राविधिक सहयोग तथा भक्तपुर नगरपालिका ९ नं. वडा कार्यालयको आयोजनामा चैत १ गते श्वासप्रश्वास पुनःस्थापना केन्द्र, तुमचोमा फोक्सो परीक्षण शिविर सम्पन्न भयो।

विश्व क्षयरोग दिवस (मार्च २४) को अवसरमा क्षयरोगमुक्त समाज निर्माण गर्ने अभियानअन्तर्गत उक्त शिविर भएको आयोजकले बताएको छ। एआई प्रविधिको अत्याधुनिक एक्स रे मेसिन र विशेषज्ञ डाक्टरको उपस्थितिमा सम्पन्न उक्त शिविरमा ३२२ जना नागरिकहरूको परीक्षण गरिएको जानकारी दिइएको छ।

शिविर सुरु हुनुपूर्व भएको औपचारिक कार्यक्रममा वडाध्यक्ष रवीन्द्र ज्याखले वायु प्रदूषण तथा धूमपानको कारण फोक्सोसम्बन्धी विभिन्न रोगबाट पीडितहरूको सङ्ख्या बढिरहेको चर्चा गर्दै समयमै फोक्सो जाँच गराउन सबैमा अनुरोध गर्नुभयो। स्वस्थ नागरिकले परिवार र समाजको प्रगतिका लागि योगदान गर्न सक्ने उल्लेख गर्दै उहाँले भक्तपुर नगरपालिकाले नागरिकहरूको स्वास्थ्य उपचार सेवालार्इ प्राथमिकतामा राखेको प्रस्ट पार्नुभयो।

जिल्ला जनस्वास्थ्य कार्यालयका प्रमुख अञ्जना खड्काले भक्तपुर नगरपालिकाले घरदैलो नर्सिङ सेवा सञ्चालन गरिरहेकैले नगरवासीहरूमा रोगको सुरुवाती चरणमा नै उपचार गर्न सम्भव भएको बताउनुभयो। उहाँले बिरामीलाई हेला होइन, माया गर्दै निरन्तर उपचार सेवामा सहयोग गर्नुपर्नेमा जोड दिनुभयो।

ख्वप अस्पतालका चिकित्सक डा. रत्नसुन्दर लासिवाले

धुवाँ धूलोसँगै चिसोपना र ब्याक्टेरिया, भाइरसका कारण फोक्सोसम्बन्धी विभिन्न रोगहरू लाग्न सक्ने चर्चा गर्दै क्षयरोगका लक्षण र उपचार विधिबारे जानकारी दिनुभयो ।



शिविरमा २१९ जना महिला र १०३ जना पुरुषको एक्स रे परीक्षण गरिएकोमा २६ जना महिला र ९ जना पुरुषको खकार परीक्षण पनि गराइएको थियो । ८ जनामा क्षयरोगका जीवाणुहरू देखिएको जानकारी दिँदै वडाध्यक्ष ज्यालबले उहाँहरूको निःशुल्क औषधि उपचार भएको बताउनुभयो ।

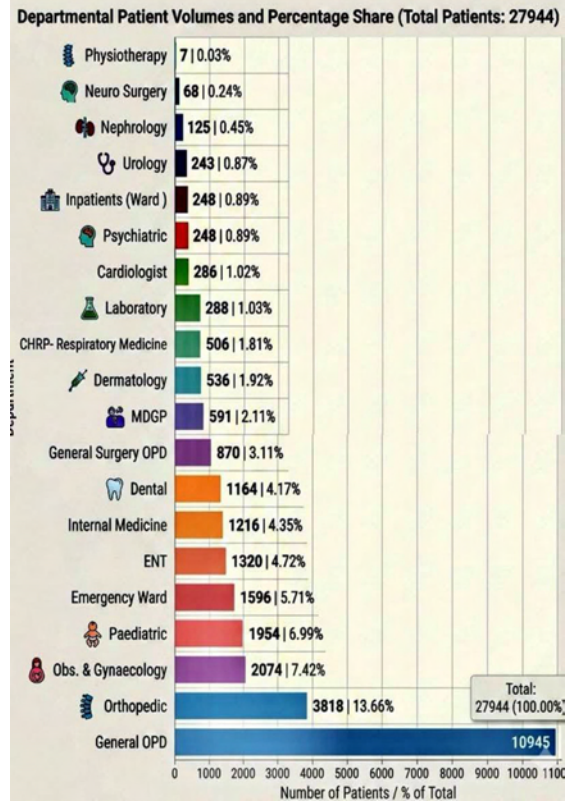
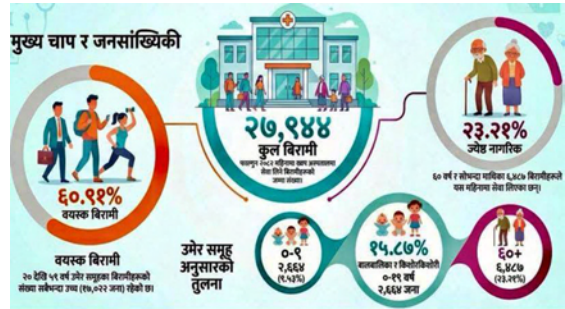
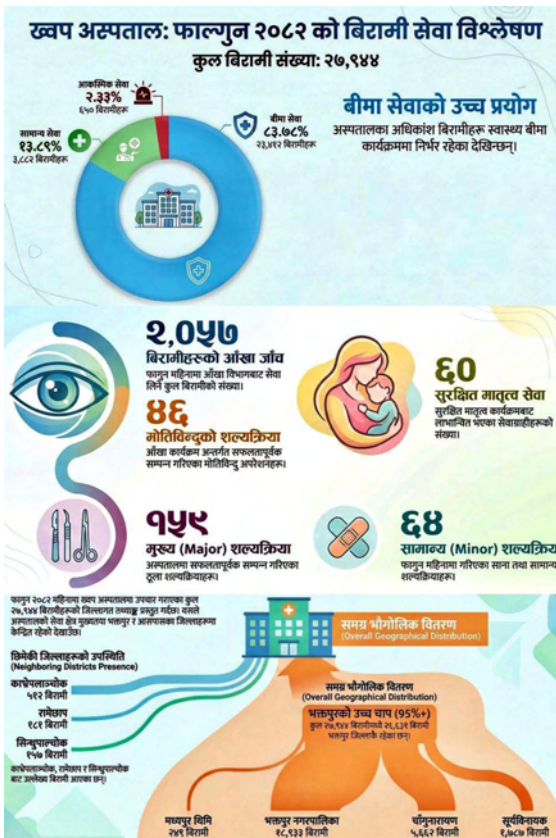

# भक्तपुर

BHAKTAPUR (MONTHLY) मासिक

भक्तपुर नपाको वेबसाइट

[bhaktapurmun.gov.np](http://bhaktapurmun.gov.np)

को 'प्रकाशनहरू' मा पढ्न सक्नुहुनेछ ।



An Undertaking Of Bhaktapur Municipality

**Khwopa Hospital**

Falgun Report, 2082

Age Group	Number	In Percentage
0-9	2664	9.53
10-14.	829	2.97
15-19	942	3.37
20-59	17022	60.91
≥60	6487	23.21
<b>Total</b>	<b>27944</b>	<b>100.00</b>

Services	Number	In Percentage
Emergency	650	2.33
General	3882	13.89
Insurance	23412	83.78
<b>Total</b>	<b>27944</b>	<b>100.00</b>

District	Number	In Percentage
Bara	1	
Chitwan	1	
Dhanusa	1	
Kanchanpur	1	
Mahottari	1	
Sankhuwasabha	1	
Panchthar	1	
Dhanusha	1	
Lamjung	1	
Tehrathum	1	
Arghakhanchi	1	
Baitadi	1	
Baglung	2	
Jajarkot	2	
Rukum	2	
Salyan	2	
Solukhambhu	2	
Taplejung	2	
Accham	2	
Bardiya	3	
Mugu	3	
Banke	4	
Dhading	4	
Kaski	4	
Tanahun	4	
Udayapur	4	
Kailali	5	
Kalikot	5	
Saptari	5	
Surkhet	5	
Ilam	6	
Sunsari	8	
Gorkha	8	
Nuwakot	9	
Dang	11	
Khotang	12	
Sarlahi	12	
Jhapa	15	
Okhaldhunga	15	
Makwanpur	16	
Dailekh	18	
Morang	19	
Rautahat	19	
Rolpa	20	
Sindhuli	27	
Lalitpur	29	
Jumla	32	
Dolkha	44	
Kathmandu	71	
Sindhupalchowk	157	
Ramechhap	181	
Kavrepalanchok	512	
Bhaktapur	26631	
<b>Total</b>	<b>27944</b>	
Madhyapur Thimi	249	
Suryabinayak	1787	
Changu	5662	
Bhaktapur	18933	
<b>Total</b>	<b>26631</b>	

Department	Number	In Percentage
Physiotherapy	7	0.03
Gynaecology	22	0.08
Safe Mother	60	0.21
Neuro Surgery	68	0.24
Surgical Ward	72	0.26
Nephrology	89	0.32
Urology	125	0.45
Inpatients (Ward )	171	0.61
Psychiatric	248	0.89
Cardiologist	286	1.02
Laboratory	288	1.03
CHRP- Respiratory Medicine	506	1.81
Dermatology	536	1.92
MDGP	591	2.11
General Surgery OPD	870	3.11
Dental	1164	4.17
Internal Medicine	1216	4.35
ENT	1320	4.72
Emergency Ward	1596	5.71
Paediatric	1954	6.99
Obs. & Gynaecology	1992	7.13
Orthopedic	3818	13.66
General OPD	10945	39.17
<b>Total</b>	<b>27944</b>	<b>100.00</b>

Patient Admitted	316
Discharge	298
LAMA	7
Refer	18

**Eye Program**

Total Checkup	2057
Total Cataract Surgery	46

**Operation**

Major	159
Minor	64

Gender	Number	In Percentage
Female	16487	59.00
Male	11457	41.00
<b>Total</b>	<b>27944</b>	<b>100.00</b>

Safe Motherhood Program 60

भक्तपुर नपाद्वारा सञ्चालित ख्वोपा अस्पतालको  
२०८२ फागुन महिनाको सेवा प्रगति

# सङ्क्षेपमा

## निरीक्षण

भक्तपुर नगरपालिकाका प्रमुख सुनिल प्रजापतिले नगरका विभिन्न क्षेत्रमा भएका विकास निर्माण कार्य र सम्पदा संरक्षणका योजनाहरूको चैत २ गते स्थलगत अवलोकन गर्नुभयो।

साथमा जनप्रतिनिधि र कर्मचारी पनि सहभागी रहेका थिए।

### केही ठलक



## छतको एकरूपता

भक्तपुर नगरका मुख्य बजारका पसलहरूमा एकरूपता आउने गरी नगरपालिकाले तयार गरेको नमुनाअनुसारको छत राख्न सुरु भएको छ।

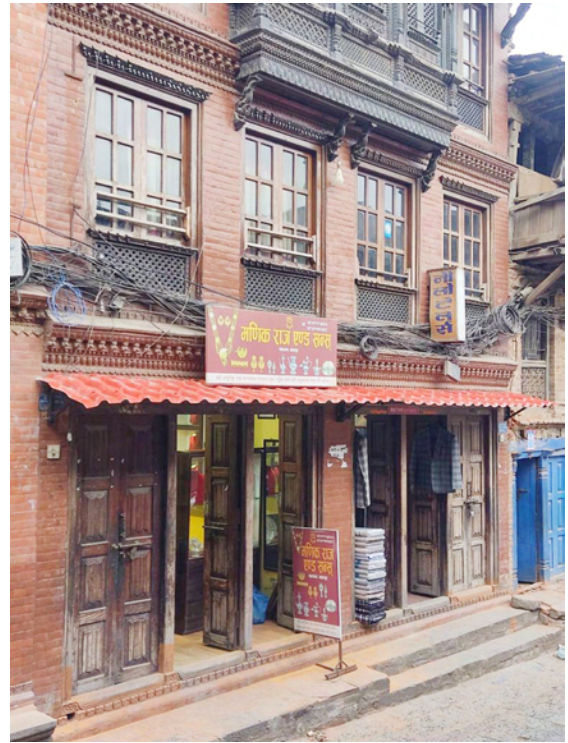

“Creation of predecessors — Our art and culture”

## विविध समाचार

### सर्वोच्च, सिंहदरबार र प्रहरी कार्यालय जलाउनेविरुद्ध मुद्दा

#### अर्बौंको क्षति दाबी

राज्यका संवैधानिक र प्रशासनिक मुद्दामै प्रहार भएको भदौ २४ गतेको हिंसात्मक घटनामा संलग्न १३ जनाविरुद्ध अन्ततः मुद्दा दर्ता भएको छ। जिल्ला सरकारी वकिल कार्यालय काठमाडौंले सर्वोच्च अदालत, सिंहदरबार तथा विभिन्न प्रहरी कार्यालयमा आगजनी र तोडफोडमा संलग्न रहेको आरोपमा उनीहरूविरुद्ध फागुन १९ गते काठमाडौं जिल्ला अदालतमा आपराधिक उपद्रव र डाँकासम्बन्धी कसुरमा अभियोग दायर गरेको हो।

काठमाडौं जिल्ला अदालतका सूचना अधिकारी दीपक अधिकारीका अनुसार, अनुसन्धान प्रतिवेदनका आधारमा अभियोगपत्र दर्ता गरिएको हो। घटनालाई राज्यका प्रमुख संस्थामाथिको सङ्गठित आक्रमणका रूपमा व्याख्या गर्दै अभियोजन पक्षले कडा सजाय माग गरेको छ।

अभियोगपत्र अनुसार सर्वोच्च अदालत भवनमा आगजनी गरी ठूलो क्षति पुऱ्याएको अभियोगमा सुनिल श्रेष्ठ, ज्योति थापा, विनोदकुमार थापा मगर, कुमार पराजुली र राजु परियारविरुद्ध मुद्दा दर्ता गरिएको छ। उनीहरूले संयुक्त रूपमा सर्वोच्च अदालतमा आगजनी गरी १ अर्ब २३ करोड ६२ लाख ३८ हजार रुपियाँ बराबरको क्षति पुऱ्याएको दाबी गरिएको छ।

देशको न्यायिक सर्वोच्च निकायमाथि भएको यो आक्रमणले विधिको शासन र संवैधानिक व्यवस्थामाथि नै चुनौती दिएको भन्दै कानुनी वृत्तमा गम्भीर चिन्ता व्यक्त हुँदै आएको थियो।

केन्द्रीय प्रशासनिक निकाय सिंहदरबारमा तोडफोड तथा आगजनी गरेको अभियोगमा आशिष गुरुडविरुद्ध मुद्दा दर्ता भएको छ। सिंहदरबार देशको प्रशासनिक निर्णय प्रक्रियाको केन्द्र भएकाले यसमाथिको आक्रमणलाई राज्य संयन्त्र कमजोर पार्ने प्रयासका रूपमा हेरिएको छ।

त्यस्तै, प्रहरी वृत्त बौद्धमा आगजनी गरेको आरोपमा समीर श्रेष्ठ र सुनिल तामाडविरुद्ध अभियोग दायर गरिएको छ। प्रहरी प्रभाग बलम्बुमा तोडफोड गरेको आरोपमा निखिल कुसुले, सोहन चौधरी, विवेक रोक्का र छत्रबहादुर विकविरुद्ध पनि मुद्दा चलाइएको छ।

जाहेरीपछि अनुसन्धान, त्यसपछि अभियोग

भदौ २४ गते जेन-जी आन्दोलनका क्रममा भएको उक्त हिंसात्मक घटनापछि सर्वोच्च अदालत प्रशासनले संलग्नमाथि अनुसन्धान गरी कारबाही गर्न माग गर्दै काठमाडौं प्रहरी परिसरमा जाहेरी दिएको थियो। सोही जाहेरीका आधारमा प्रहरीले विस्तृत अनुसन्धान गरी प्रमाण सङ्कलन गरेपछि अभियोजन अधि बढाइएको हो।

प्रहरी स्रोतका अनुसार घटनामा थप संलग्नता रहेको आशङ्कामा अनुसन्धान प्रक्रिया जारी छ र आवश्यक परे थप अभियोग दर्ता हुन सक्ने जनाइएको छ।

राज्य संरचनामाथिको आक्रमण, कानुनी परीक्षणको घडी

संवैधान, प्रशासन र सुरक्षा संयन्त्रका प्रतीकात्मक संरचनामाथि भएको यो सङ्गठित आक्रमणले लोकतान्त्रिक व्यवस्थामाथि नै प्रश्न खडा गरेको विश्लेषकहरूको भनाइ छ। अब मुद्दा न्यायिक परीक्षणको चरणमा प्रवेश गरेसँगै राज्यले हिंसात्मक गतिविधिमाथि कस्तो सन्देश दिन्छ भन्ने कुरामा सबैको ध्यान केन्द्रित भएको छ।

भदौ २४ को घटनाले शान्तिपूर्ण आन्दोलनको नाममा हिंसा र विध्वंशलाई वैधता दिन नहुने स्पष्ट सन्देश दिएको छ। अदालतको फैसला के हुन्छ, त्यसले आगामी दिनमा यस्ता गतिविधिप्रति राज्यको दृष्टिकोण कति कडा हुन्छ भन्ने सङ्केत गर्नेछ।

(न्युज अफ नेपाल, २० फागुन २०८२)

### जेन-जी आन्दोलनमा दमन गर्ने सबैलाई कारबाही गर्ने सिफारिस गरिएको छ : कार्की



जेन-जी प्रदर्शनबारे जाँचबुझ गर्न पूर्वन्यायाधीश गौरीबहादुर कार्की नेतृत्वको जाँचबुझ आयोगले फागुन २४ गते सिंहदरबारमा प्रधानमन्त्री सुशीला कार्कीलाई प्रतिवेदन बुझाएको छ ।

असोज ५ मा सरकारले भदौ २३ र २४ मा भएको जेनजी प्रदर्शनबारे जाँचबुझ गर्न आयोग गठन गरेको थियो । आयोगमा पूर्वआईजी विज्ञानराज शर्मा र कानुन व्यवसायी विश्वेश्वर भण्डारी सदस्य हुनुहुन्छ ।

आयोगले भदौ २३ र २४ मा भएको जेन-जी प्रदर्शनमा युवाहरूको ज्यान जाने गरी भएको घटनाबारे १५० जनाभन्दा धेरै सरकारी अधिकारीहरू र आन्दोलनका प्रत्यक्षदर्शीहरूसँग बयान लिएको थियो ।

जेन-जी आन्दोलन हुँदा केपी शर्मा ओलीको नेतृत्वमा सरकार थियो । त्यसबेला गृह मन्त्री रमेश लेखक, गृह सचिव गोकर्णमणि दुवाडी, आईजीपी चन्द्रकुवेर खापुङ र काठमाडौँका प्रजिअ छविलाल रिजाल थिए ।

घटनासम्बन्धी जाँचबुझ आयोगका संयोजक गौरीबहादुर कार्कीले जेन-जी आन्दोलनमा दमन गर्ने सबैलाई कारबाही गर्न सिफारिस गरिएको बताउनुभएको छ ।

आइतबार प्रधानमन्त्री कार्कीलाई आयोगको अन्तिम प्रतिवेदन बुझाएपछि सञ्चारकर्मीसँग कुरा गर्दै कार्कीले जेन-जी आन्दोलनमा भदौ २३ गते युवाहरूलाई गोली हान्न आदेश दिनेदेखि गोली नरोक्ने सबैलाई कारबाही गर्न सिफारिस गरिएको बताउनुभयो । भदौ २४ गतेको घटनामा पनि दोषी देखिएकालाई कारबाही गर्न सिफारिस गरिएको उहाँको भनाइ छ ।

उहाँले आयोगले आफ्नो प्रतिवेदन बुझाइसकेको अवस्थामा सरकारले प्रतिवेदन कार्यान्वयन गर्ने विश्वास व्यक्त गर्नुभयो । आफूहरूले देश, जनता र सहिदको न्यायको लागि निष्पक्ष भएर काम गरेकाले सन्तुष्ट रहेको उहाँले बताउनुभयो । उहाँले केही काम सकिने बाँकी रहेको र निर्वाचनलाई समेत असर पर्ने देखेर निर्वाचनपछि सरकारलाई प्रतिवेदन बुझाएको उल्लेख गर्नुभयो ।

कार्कीले छानबिन आयोगको प्रतिवेदनको आधारमा दोषीलाई कारबाही गर्न नसके अर्को आन्दोलन हुनसक्नेप्रति सरकारलाई सजग गराइएको बताउनुभयो ।

## मानव अधिकार आयोगको १०

### हजार पृष्ठको प्रतिवेदन

राष्ट्रिय मानव अधिकार आयोगले २३ भदौको जेन-जी



आन्दोलनमा राज्यबाट मानव अधिकारको गम्भीर उल्लङ्घन भएको निष्कर्षसहित तत्कालीन प्रधानमन्त्री केपी ओली, गृहमन्त्री रमेश लेखक, प्रधानसेनापति अशोकराज सिग्देललगायतका राष्ट्रिय सुरक्षा परिषद्का पदाधिकारीहरूलाई कारबाही सिफारिस गरेको छ । आयोगले ६ महिना लामो छानबिनपछि व्यक्ति तोकेरै कारबाही सिफारिस गरेको हो । यसअघि पूर्वन्यायाधीश गौरीबहादुर कार्की नेतृत्वको जाँचबुझ आयोगले पनि उनीहरूलाई कारबाहीको दायरामा ल्याउन सिफारिस गरेको थियो ।

मानव अधिकार आयोगको प्रतिवेदन कार्यान्वयन गर्नु सरकारका लागि केवल कानुनी जिम्मेवारी मात्र नभई नैतिक दायित्वसमेत मानिन्छ । प्रतिवेदन कार्यान्वयन नगरे सरकार मानव अधिकारप्रति असंवेदनशील भएको सन्देश अन्तर्राष्ट्रियस्तरमा समेत जान्छ, जुन भावी सरकारका लागि समेत चुनौतीपूर्ण विषय हुन सक्छ ।

### ■ कारबाही सिफारिसमा परेका तत्कालीन सुरक्षा परिषद्का पदाधिकारी



आयोगकी सदस्य लिली थापा अध्यक्षताको छानबिन समितिले आयोग अध्यक्ष तपबहादुर मगरलाई प्रतिवेदन बुझाएको छ । करिब १० हजार पृष्ठको प्रतिवेदनमा जिल्लासम्मका सुरक्षा समितिमा रहेका अधिकारीलाई पनि जिम्मेवार ठहराइएको छ । आन्दोलनका क्रममा सुरक्षा अधिकारीले अत्यधिक बल प्रयोग गरेको प्रतिवेदनमा उल्लेख छ ।

आयोगको बैठकले निर्णय गरेपछि प्रतिवेदन सार्वजनिक गरी कार्यान्वयनका लागि सरकारलाई सिफारिस गरिनेछ ।

आयोगले केही जेन-जी अगुवाको पनि बयान लिएको थियो । उनीहरूको हकमा पनि प्रतिवेदनमा सिफारिस रहेको स्रोत बताउँछ । आयोगले गत २४ भदौमा छानबिन समिति गठन गरेर काम थालेको थियो । समितिका सदस्यहरूमा सहसचिवहरू यज्ञराज अधिकारी र प्रकाशदत्त भट्ट, उपसचिव गीता दाहाल तथा अधिकृतद्वय अनिजकुमार परियार र सिर्जना श्रेष्ठ छन् । समितिले विभिन्न विज्ञहरूको सहयोग लिएर प्रतिवेदन बनाएको हो ।

## ‘जनतालाई राजनैतिक रूपमा सचेत र सङ्गठित बनाउन सकेमात्र सभ्य समाजको परिकल्पना पूरा हुने’ : बिजुक्छे



वागीश्वरी माध्यमिक विद्यालयको ६७ औं, वागीश्वरी कलेजको १८ औं र वागीश्वरी कलेज अफ म्यानेजमेन्टको तेस्रो वार्षिकोत्सव विविध कार्यक्रम गरी फागुन २८ गते सम्पन्न भयो ।

वार्षिकोत्सवको अवसरमा नेपाल मजदुर किसान पार्टीका अध्यक्ष नारायणमान बिजुक्छे (रोहित) ले वागीश्वरी स्मारिका, साहित्यिक संगालो र विद्यालय गीत विमोचन गर्नुभयो । कार्यक्रमका प्रमुख अतिथि तथा अतिथिहरूले उत्कृष्ट

शिक्षक, कर्मचारी र विद्यार्थीहरूलाई पुरस्कार, सम्मान तथा छात्रवृत्ति प्रदान गर्नुभयो ।



कार्यक्रमको उद्घाटन गर्दै अध्यक्ष बिजुक्छेले विश्वविद्यालयहरू मुलुकको उच्च शिक्षाको आधार तय गर्ने महत्त्वपूर्ण निकाय भएको बताउँदै देशभक्त र इमानदार व्यक्तिहरू राजनीतिमा आउनुपर्ने बताउनुभयो ।

सत्तासीन दलले स्वच्छ राजनीति नगरेरै देशको राजनीतिमा उतारचढाव भइरहेको उल्लेख गर्दै उहाँले युवाहरू राजनीतिबाट टाढा बस्ने होइन, राजनीतिलाई सुधार्ने जिम्मेवारीका साथ अगाडि बढनुपर्छ भन्नुभयो ।

भक्तपुरलाई शैक्षिक गन्तव्यको रूपमा अगाडि बढाउन र समाजलाई शिक्षित बनाउने उद्देश्यले भक्तपुर नगरपालिकाले विभिन्न कलेजहरू सञ्चालनमा ल्याएको स्मरण गर्दै उहाँले जनतालाई राजनैतिक रूपमा सचेत र सङ्गठित बनाउन सकेमात्र सभ्य समाजको परिकल्पना पूरा हुने बताउनुभयो ।

निर्वाचनले जनताको चेतनास्तर स्पष्ट रूपमा प्रस्तुत गर्ने बताउँदै उहाँले निर्वाचनको समयमा हुने विदेशी र आर्थिक चलखेलबारे पनि जनता सजग हुनुपर्ने बताउनुभयो ।

नेपालमा विदेशीहरूको चलखेल व्यापक भइरहेको स्पष्ट पाउँदै अध्यक्ष बिजुक्छेले युवा विद्यार्थीहरूलाई विदेश पलायनबाट रोक्न सरकारले अब पनि ढिला गरे देशले ठूलो दुर्घटना व्यहोनुपर्ने अवस्था सिर्जना हुने खतरा आँल्याउनुभयो ।

कार्यक्रमका सभापति, वागीश्वरी कलेज व्यवस्थापन समितिका अध्यक्ष एवम् भक्तपुर नगरपालिकाका प्रमुख सुनिल प्रजापतिले २०६४ सालमा स्थापना भएको वागीश्वरी कलेज क्यु.ए.ए. प्राप्त भक्तपुर जिल्लाकै पहिलो सामुदायिक कलेज भएको बताउनुभयो ।

देश बनाउने वा बिगार्नेमा बुद्धिजीवीहरूको महत्त्वपूर्ण भूमिका हुने धारणा राख्दै प्रमुख प्रजापतिले शिक्षित जनता राजनैतिक रूपमा सचेत र सङ्गठित भए मात्र देश सही दिशामा जाने बताउनुभयो ।

कलेजले राष्ट्रिय र अन्तर्राष्ट्रिय सम्मेलन गर्नेमा जोड दिँदै जाने उल्लेख गर्दै उहाँले शैक्षिक संस्थाहरूले सचेत र देशभक्त नागरिक उत्पादनमा ध्यान दिनुपर्ने बताउनुभयो।

नेमकिपा वाग्मती प्रदेशसभा सदस्य **सुरेन्द्रराज गोसाईं**ले विद्यार्थीहरूमाभक्त किताबी ज्ञानसँगसँगै आलोचनात्मक दृष्टिकोणको विषयमा पनि छलफल आवश्यक भएको र राजनैतिक नैतिकतामा सङ्गत आउनुमा विद्यालय शिक्षाको पनि दोष रहेको बताउनुभयो।

‘देशलाई राम्रो गर्ने या नगर्ने भन्ने कुरा सत्तासीन दलका नेताहरू र राजनीतिक नेतृत्वमा भरपर्छ’ उहाँले भन्नुभयो।

राजनीति नीति निर्माण गर्ने क्षेत्र भएकोले राजनीतिमा इमानदारी र नैतिकता महत्त्वपूर्ण हुने धारणा राख्दै उहाँले पपुलिज्मको लहरले नेपालको राजनीति नै सङ्कटमा परेको र नेपाल पनि पपुलिज्मको सिकार हुँदै गइरहेकोमा चिन्ता व्यक्त गर्नुभयो।

संरा अमेरिकी साम्राज्यवाद आक्रामक ढङ्गले प्रस्तुत भइरहेको बताउँदै उहाँले त्यसको विरोधमा भियतनामी जनताले लडेको वीरतापूर्ण इतिहासबाट नेपालले पनि पाठ सिक्नुपर्नेमा जोड दिनुभयो।

वाग्मती प्रदेश सभा सदस्य **सुजना सैजुले** शैक्षिक, सामाजिक, राजनीतिक रूपमा महिलाहरूको अग्रसरता नेपाली समाजमा पनि उल्लेखनीय रहँदै आएको बताउनुभयो।

बलात्कारजस्तो जघन्य अपराध गर्नेलाई मृत्युदण्डको सजायको बन्दोबस्त हुनुपर्ने र ढिलो न्याय दिनु पनि अन्याय भएको उहाँले बताउनुभयो।

समाजका बेथितिहरूविरुद्ध लड्ने शिक्षा आजको आवश्यकता भएको चर्चा गर्दै उहाँले अर्थतन्त्रसँग जोडिएको शिक्षालाई विशेष जोड दिनुपर्ने बताउनुभयो।

कार्यक्रममा भक्तपुर नया वडा नं. ९ का वडाध्यक्ष एवम् वागीश्वरी मावि व्यवस्थापन समितिका अध्यक्ष **रवीन्द्र ज्याङ**ले पनि बोल्नुभएको थियो।



कार्यक्रममा वागीश्वरी माविका प्रअ कृष्णप्रसाद कर्माचार्य, वागीश्वरी कलेज अफ म्यानेजमेन्टका प्राचार्य कृष्णप्रसाद धन्डा र वागीश्वरी कलेजका प्राचार्य धनकुमार श्रेष्ठले वार्षिक प्रगति प्रतिवेदन प्रस्तुत गर्नुभयो।

कार्यक्रममा वार्षिकोत्सव समारोह समितिका संयोजक ज्ञानेन्द्र श्रेष्ठले स्वागत मन्तव्य र विद्यार्थी प्रतिनिधि तुल्सीराम दुवाल, वागीश्वरी मावि विद्यार्थी हित समितिका निशा थापाले शुभकामना मन्तव्य राख्नुभयो भने शिक्षक मङ्गलेश्वर ध्वजुले पनि बोल्नुभएको थियो।

## शिक्षाबिना समाजको विकास

### सम्भव छैन



समाज सुधार माध्यमिक विद्यालयको ५५ औं वार्षिकोत्सव, शिक्षक सम्मान, पुरस्कार वितरण तथा सांस्कृतिक कार्यक्रम फागुन २९ गते सम्पन्न भयो।

कार्यक्रममा भक्तपुर नगरपालिकाका उपप्रमुख **रजनी जोशी**ले शिक्षाबिना समाजको विकास सम्भव नभएको उल्लेख गर्नुभयो। शिक्षासँगसँगै प्रविधिहरूलाई पनि उपयोग गर्न सके शिक्षा सार्थक हुने विश्वास उहाँले व्यक्त गर्नुभयो।

उहाँले सामुदायिक विद्यालयको शैक्षिक विकासको महत्त्वपूर्ण पाटोमा विद्यालयको भौतिक संरचना विद्यार्थीमैत्री छ वा छैन भन्ने कुरामा पनि ध्यान दिनसके भक्तपुरलाई ज्ञान विज्ञानको केन्द्र बनाउने अग्रजहरूको परिकल्पना साकार हुने बताउनुभयो।

विद्यालय शिक्षामा नैतिक शिक्षाको आवश्यकताबारे चर्चा गर्दै उहाँले आदर्श समाजको विकासको लागि समाजवादी शिक्षाको आवश्यकता रहेको अँल्याउनुभयो।

नेपाल क्रान्तिकारी शिक्षक सङ्घका केन्द्रीय अध्यक्ष **ज्ञानसागर प्रजापति**ले सामुदायिक विद्यालयप्रति अभिभावकहरूमा रहेको भ्रम अन्त्य गर्नुपर्ने उल्लेख गर्दै सामुदायिक विद्यालयको आवश्यकता र औचित्यमाथि प्रकाश पार्नुभयो। नेपालको संविधानमा मावि शिक्षासम्म निःशुल्क भन्ने उल्लेख भए पनि व्यवहारमा लागू नहुनाले अभिभावकहरूले

गुणास्तरीय शिक्षाका लागि शुल्क तिरिरहन बाध्य भइरहेको विचार व्यक्त गर्नुभयो ।

भक्तपुर नगरपालिका वडा नं. ८ का वडाध्यक्ष **कृष्णप्रसाद कोजुले** जनतामा व्यक्तिगत घटना दर्ता तथा सेवामा समयमा ध्यान पुऱ्याउन नसक्दा अनावश्यक जरिवाना तिर्न परिरहेको र भक्तपुरमा अग्रजहरूले सुरु गरेको सरसफाइ अभियानले निरन्तरता पाइरहेको तथा भक्तपुर नपाले शैक्षिक, सामाजिक, सम्पदा संरक्षणमा गर्दै आएको गतिविधिको जानकारी गराउनुभयो ।

कार्यक्रममा सार्वजनिक मा.वि. संयुक्त परीक्षा समितिका अध्यक्ष रोशनराज तुईतुईले संयुक्त परीक्षा समितिबारे, विद्यालयका पूर्वप्रअ लक्ष्मीनारायण दुवालले समाज सुधार मा.वि. को स्थापनाबारे जानकारी गराउनुभयो ।

विद्यालय व्यवस्थापन समितिका अध्यक्ष राम प्रजापतिको सभापतित्वमा भएको सो कार्यक्रममा विद्यालयका प्रधानाध्यापक **जगन्नाथ प्रजापतिले** विद्यालयको प्रगति प्रतिवेदन प्रस्तुत गर्नुभयो भने विद्यालयका ईसीडी टिचर ट्रेनर **दीपिका श्रेष्ठले** पनि बोल्नु भएको थियो ।

कार्यक्रममा अवकाश प्राप्त शिक्षक चञ्चला पोटे श्रेष्ठलाई खादा, दोसल्ला, फूलमाला तथा मायाको चिनोसहित प्रमुख अतिथि रजनी जोशीले सम्मान गर्दै विद्यालयबाट प्रकाशित स्मारिका विमोचन गर्नुभयो ।

उत्कृष्ट डायरी लेखन गर्ने शिक्षकहरू, एसईई परीक्षामा उत्तीर्ण विद्यार्थीहरूलाई सम्मान गरिएको उक्त कार्यक्रममा कक्षागत उत्कृष्ट र अतिरिक्त कृयाकलापमा विजयीहरूलाई पुरस्कार र गरिब तथा जेहेनदार विद्यार्थीहरूलाई छात्रवृत्ति प्रदान गरिएको थियो ।

कार्यक्रमको दोस्रो चरणमा विद्यार्थीहरूको सांस्कृतिक कार्यक्रम देखाइएको थियो ।

## बालबालिका परिवारको खुसीमात्र

### नभई देशको भविष्य पनि



भक्तपुर नगरपालिकाका प्रमुख **सुनिल प्रजापतिले** संस्था र व्यक्तिले जीवनकालमा विभिन्न उतारचढाव पार गर्नुपर्ने हुन्छ भन्दै लिशा स्कूलले भक्तपुरको शैक्षिक विकासमा महत्त्वपूर्ण भूमिका खेलेको बताउनुभयो ।

लिशा इङ्गलिश स्कूलको ३७ औं वार्षिकोत्सव कार्यक्रमको फागुन २९ गते उद्घाटन गर्दै उहाँले बालबालिका परिवारको खुसीमात्र नभई देशको भविष्य पनि भएको बताउँदै बालबालिकालाई असल संस्कार, शिक्षा र संरक्षण आवश्यक हुने विषयलाई मनन् गरी विद्यालयहरू बालबालिकामैत्री बनाउन अपरिहार्य भएको बताउनुभयो ।

जुन देश विकासमा अगाडि बढेको हुन्छ, त्यहाँको शिक्षा पनि अगाडि बढेको हुन्छ भन्दै उहाँले भक्तपुरको शैक्षिक विकासले भक्तपुरका जनतालाई शिक्षित र सेचत बनाउन मद्दत पुऱ्याएको बताउनुभयो ।

भक्तपुर नपाले सामुदायिक र निजी विद्यालयलाई समान महत्त्व दिएर यहाँको शैक्षिक गुणास्तरलाई कायम राखेको उल्लेख गर्दै उहाँले शिक्षा सँगसँगै यहाँको सन्तुलित विकास अगाडि बढिरहेको छ भन्नुभयो ।

कार्यक्रममा भनपा वडा नं. ९ का वडाध्यक्ष **रविन्द्र ज्याखले** विद्यालयहरू नयाँ पुस्तालाई मार्गनिर्देश गर्ने विद्यार्थीहरूको दोस्रो घर हो भन्दै विद्यालयले असल संस्कार सँगै रचनात्मक गतिविधिमा जोड दिनुपर्ने बताउनुभयो ।

कार्यक्रममा विद्यालयका प्रिन्सिपल **लिशा प्रजापतिले** विद्यालयको शैक्षिक क्रियाकलाप र उपलब्धी तथा भावी योजनाबारे बोल्नुभयो ।

साथै वार्षिकोत्सवको अवसर पारेर विद्यार्थीहरूलाई पुरस्कार वितरण गरिएको थियो ।

## चण्डेश्वरीको वार्षिकोत्सव



भक्तपुर नपाका उपप्रमुख रजनी जोशीको प्रमुख आतिथ्यमा चण्डेश्वरी आधारभूत विद्यालयको ६६ औं वार्षिकोत्सव, पुरस्कार वितरण तथा सांस्कृतिक कार्यक्रम फागुन २९ गते सम्पन्न भयो ।

## शिक्षामा गरेको लगानी कहिल्यै पनि खेर नजाने



भक्तपुर नगरपालिकाका प्रमुख सुनिल प्रजापतिले शान्ति निकेतन माविको ५६ औं वार्षिकोत्सव कार्यक्रमको फागुन २९ गते एक समारोहबिच उद्घाटन गर्नुभयो ।

कार्यक्रममा प्रमुख प्रजापतिले शिक्षामा गरेको लगानी कहिल्यै पनि खेर नजाने बताउँदै शान्ति निकेतन स्कुल भक्तपुरमा गुणास्तरीय शिक्षा प्रदान गर्ने सामुदायिक विद्यालयमध्ये एक हो भन्नुभयो ।

विद्यार्थीले आफू सफल हुन निरन्तर प्रयास गर्नुपर्ने बताउँदै उहाँले असफलताबाट पाठ सिक्दै पनि अगाडि बढ्नुपर्छ भन्नुभयो ।

विद्यार्थीले समय व्यवस्थापनमा विशेष जोड दिँदै पुस्तकालयमा गएर नयाँनयाँ विषय अध्ययनमा पनि जोड दिनुपर्ने बताउँदै उहाँले शिक्षा कसैले पनि चोरी र डकैती गर्न नसक्ने अमूल्य धन भएको बताउनुभयो ।

कार्यक्रममा विद्यालयका प्रधानाध्यापक विजयराम प्रजापतिले विद्यालयको वार्षिक प्रतिवेदन प्रस्तुत गर्नुभयो भने वार्षिकोत्सवको अवसरमा विद्यार्थी, शिक्षकलाई सम्मान र पुरस्कार वितरण गरिएको थियो ।

## जनताको साथ र सहयोगले सफा, सुव्यवस्थित, सम्पदा संरक्षित, शैक्षिक गन्तव्यस्थल सहरमा परिणत

बासु माध्यमिक विद्यालयको ६३ औं वार्षिक समारोह फागुन ३० गते सम्पन्न भयो ।



उक्त कार्यक्रममा भक्तपुर नगरपालिकाका प्रमुख सुनिल प्रजापतिले उहिलेको अनपढ, फोहोर भक्तपुरलाई नेमकिपाका अग्रज, जनप्रतिनिधि र स्थानीय जनताको साथ र सहयोगले सफा, सुव्यवस्थित, सम्पदा संरक्षित, शैक्षिक गन्तव्यस्थल सहरमा परिणत भएको बताउनुभयो ।

भक्तपुर नगरपालिकाले शिशु स्याहार केन्द्रदेखि कलेजहरू सञ्चालन गरेर देशको लागि आवश्यक जनशक्ति तयार गर्न लागिपरेको उल्लेख गर्दै उहाँले देश र जनताको सेवा गर्नु नै राजनीतिको उद्देश्य हो भन्नुभयो ।

ख्वप अस्पतालका चिकित्सक एवं पूर्वविद्यार्थी रत्नसुन्दर लासिबाले हाल जनता सर्नेभन्दा नसर्ने रोगबाट ग्रसित भइरहेको स्पष्ट पाउँ मधुमेह, क्यान्सर र रक्तचापबाट जनता सचेत हुनुपर्ने बताउनुभयो ।

विद्यालय व्यवस्थापन समितिका अध्यक्ष एवं भनपा वडा नं. २ का वडाध्यक्ष हरिप्रसाद बासुकलाको सभापतित्वमा भएको सो समारोहमा उहाँले विद्यालयको विकास र शैक्षिक प्रगतिमा अग्रजहरूको योगदान रहेको बताउनुभयो ।

संयुक्त परीक्षा समितिका अध्यक्ष रोशनराज तुइतुइले भक्तपुरको शैक्षिक क्षेत्रलाई अब्बल बनाउन लागिपरेको चर्चा गर्दै भक्तपुरले शिक्षामा अग्रणी स्थान हासिल गरिरहेको बताउनुभयो ।

विद्यालयका प्रधानाध्यापक रविलाल प्रधानले आगामी वर्षदेखि कम्प्युटर कक्षा ९-१२ सम्म सञ्चालन गर्ने योजना रहेको उल्लेख गर्दै शैक्षिक स्तर उठाउन शिक्षक-शिक्षिका तथा कर्मचारीबिच छलफल भइरहेको बताउनुभयो ।

कार्यक्रममा विद्यालयको वार्षिकोत्सव समारोहका संयोजक विष्णुप्रसाद दुमरु, सहायक प्रअ राजकुमार ह्याँमिखा, मावि इन्चार्ज रामकुमार निरौला, निमावि इन्चार्ज रामहरि ताम्राकारले पनि विद्यालयको गतिविधि र देनबारे चर्चा गर्नुभयो ।

अभिभावक, शिक्षक र विद्यार्थीहरूलाई सम्मान गरिएको सो कार्यक्रममा विद्यार्थीहरूको सांस्कृतिक कार्यक्रम पनि देखाइएको थियो ।

## ‘समान शिक्षा र समान व्यवहार’ आजको आवश्यकता



भक्तपुर नगरपालिकाका प्रमुख सुनिल प्रजापतिले शैक्षिक क्षेत्रको विकासबिना कुनै पनि समाजको प्रगति सम्भव नभएको बताउँदै शिक्षाको गुणात्मक विकासको लागि विद्यालयको भौतिक पूर्वाधारको विकास, अनुभवी शिक्षक, अनुशासित विद्यार्थी र सहयोगी अभिभावकको खाँचो रहेको औँल्याउनुभयो ।

हिमालयन ग्लोरी इङ्गलिश स्कूलको आयोजनामा चैत १५ गते भएको अभिभावक दिवस, विद्यार्थी-शिक्षक सम्मान, पुरस्कार वितरण समारोह तथा सांस्कृतिक कार्यक्रममा बोल्दै उहाँले समाज परिवर्तनको निमित्त भक्तपुरका अग्रजहरूको योगदान सदा स्मरणीय रहने बताउँदै भक्तपुर नपाले विद्यार्थीको पठन संस्कृति विकासको लागि स्तरीय जनज्योति पुस्तकालय सञ्चालनमा ल्याएको बताउनुभयो ।

‘समान शिक्षा र समान व्यवहार’ आजको आवश्यकता हो भन्दै प्रमुख प्रजापतिले नयाँ पुस्तालाई प्रतिस्पर्धी भावनाको विकास गराई देश निर्माणमा सहभागी गराउनुपर्ने बताउनुभयो ।

भक्तपुरका सामुदायिक र निजी विद्यालयहरूले गुणस्तरीय शिक्षामा प्रतिस्पर्धा गरिरहेको बताउँदै उहाँले शैक्षिक क्षेत्रमा बन्द र हडताल हुनु भनेको ‘बुद्धिमा विको लगाउनु’ जस्तै हो भन्नुभयो ।

विद्यालयका प्रिन्सिपल **कृष्णाराम त्वानाबासु** ले विद्यालयको प्रमुख उद्देश्य दक्ष जनशक्ति उत्पादन गरी विद्यार्थीलाई नैतिकता, अनुशासन र समय सापेक्ष सीप प्रदानमा विद्यालयले जोड दिँदै आएको बताउनुभयो ।

कार्यक्रममा विद्यालय व्यवस्थापन समितिका सदस्य **रविन्द्र खर्बुजा** ले भक्तपुरले शिक्षा क्षेत्रमा गरेको लगानीको प्रतिफल समाज विकासमा देखिन थालेको बताउँदै नगरपालिकाद्वारा सञ्चालित कलेजहरूले देशभरिकै विद्यार्थीलाई सस्तोमा गुणस्तरीय शिक्षा प्रदान गर्दै आएको बताउनुभयो ।

पुँजीवादी व्यवस्थाले बहुमत जनताको हितमा काम नगर्ने बताउँदै उहाँले समाजवादी व्यवस्थाले मात्रै जनताको समस्या समाधान गर्ने बताउनुभयो ।

कार्यक्रममा इसानका केन्द्रीय अध्यक्ष **प्रेमजन थापाले** पठन संस्कृति विद्यार्थी, शिक्षक र अभिभावकमा हुनुपर्ने महत्त्वपूर्ण गुण हो र यसले पेशागत र व्यवहारिक जीवनमा सकारात्मक भूमिका खेल्ने बताउनुभयो ।

विद्यालय व्यवस्थापन समितिका अध्यक्ष आशराम वैद्यको सभापतित्वमा उक्त कार्यक्रम सम्पन्न भएको थियो ।

कार्यक्रममा प्रमुख अतिथि प्रजापतिले एसईई उत्तीर्ण विद्यार्थीहरूलाई पुरस्कार वितरण गर्नुभयो ।

## बलियो शैक्षिक जग नै विद्यार्थीको सुनिश्चित भविष्य तय गर्ने आधार



भक्तपुर नगरपालिकाका प्रमुख **सुनिल प्रजापतिले** मिहिनेत, अभ्यास र अवसरले मात्र विद्यार्थीहरूलाई सफलता हासिल हुने बताउँदै अवसर पाएको खण्डमा हरेक विद्यार्थीले उत्कृष्टता हासिल गर्न सक्ने धारणा व्यक्त गर्नुभयो ।

भक्तपुर नगरपालिका वडा नं. ४ गःपलीस्थित सेकरिड हार्ट ऐकेडेमीको चैत ३ गते भएको २३ औँ वार्षिकोत्सव, पुरस्कार वितरण तथा सांस्कृतिक कार्यक्रममा बोल्दै उहाँले विद्यार्थीको क्षमताअनुसारको शिक्षा प्रदान गर्न सक्नु नै शिक्षकको कर्तव्य हो भन्नुभयो ।

एसईई परीक्षा २०८१ मा ४ जिपीए ल्याउन सफल विद्यार्थी प्रिन्स लामालगायतका सम्पूर्ण विद्यार्थीलाई बधाई एवम् शुभकामना दिँदै नगर प्रमुख प्रजापतिले बलियो शैक्षिक जग नै विद्यार्थीको सुनिश्चित भविष्य तय गर्ने आधार भएको बताउनुभयो ।

भक्तपुरका सामुदायिक र संस्थागत विद्यालयको शैक्षिक

गुणास्तरमा समानता ल्याउने प्रयत्न नगरपालिकाले गर्दै आएको बताउँदै उहाँले भक्तपुर नपाबाट सञ्चालित कलेजहरूले विद्यार्थीहरूलाई शैक्षिक ऋण, छात्रवृत्तिलगायतको व्यवस्था गर्दै उच्च शिक्षा हासिल गर्ने अवसर प्रदान गरिरहेको बताउनुभयो। विद्यार्थीलाई आत्मनिर्भर र स्वाभिमानी बन्न प्रेरित गर्नुपर्ने बताउनुभयो।

विद्यालयका प्रिन्सिपल **श्रीराम सुवाल**ले एसईई २०८१ मा ४ जीपीए ल्याउन सफल विद्यार्थी प्रिन्स लामाको मनोबल बढाउन र थप हौसला प्रदान गर्न विद्यालयले रु. ५० हजारको प्रोत्साहन रकम व्यवस्था गरेको बताउनुभयो।

उक्त कार्यक्रममा भनपा वडा नं. ४ का वडाध्यक्ष **उपेन्द्र सुवाल**, शिक्षिका **शान्ति घिसिङ**, विद्यार्थी प्रतिनिधि **आइसा पौडेल**लगायतले शुभकामना मन्तव्य राख्नुभएको थियो।

नगरप्रमुख प्रजापतिले एसईई २०८१ का उत्कृष्ट विद्यार्थीलाई सम्मान गर्नुभएको थियो भने विशेष अतिथिहरूले अतिरिक्त क्रियाकलापका विजेताहरूलाई पुरस्कार वितरण गरिएको थियो।

## विद्यार्थीहरूलाई राष्ट्रिय र अन्तर्राष्ट्रिय विषयमा पारङ्गित गर्नुपर्ने



भक्तपुर नगरपालिकाका प्रमुख सुनिल प्रजापतिको प्रमुख आतिथ्यमा विद्या आर्जन इङ्ग्लिस बोर्डिङ्ग स्कूलको ३३ औं वार्षिकोत्सव पुरस्कार वितरण तथा सांस्कृतिक कार्यक्रम चैत ४ गते सम्पन्न भयो।

कार्यक्रमको उद्घाटन गर्दै नगर प्रमुख **प्रजापतिले** भक्तपुर नगरपालिकाले भक्तपुरबारे विद्यार्थीहरूलाई परिचित गराउन स्थानीय पाठ्यक्रम लागू गरेको बताउँदै विद्यार्थीलाई किताबी ज्ञानमात्र नभई भक्तपुरका कला र संस्कृति पनि ज्ञानका स्रोतका रूपमा अध्ययन अध्यापन गराउँदै आएको बताउनुभयो।

विद्यालयले कमजोर विद्यार्थीहरूलाई विशेष ध्यान दिनुपर्ने बताउँदै विद्यार्थीहरूलाई राष्ट्रिय र अन्तर्राष्ट्रिय विषयमा पारङ्गित गर्नुपर्ने आवश्यक रहेको उहाँले बताउनुभयो।

उहाँले विद्यालय, शिक्षक र अभिभावकको संयुक्त प्रयासले हाम्रा सन्ततिको भविष्य राम्रो हुने बताउँदै शिक्षा नै विकासको मुख्य स्रोत भएको बताउनुभयो।

भक्तपुर नगरपालिकाले शिक्षालाई प्राथमिकतामा राख्नुका उद्देश्यबारे प्रष्ट पाउँ नगर प्रमुख प्रजापतिले भौतिक सम्पत्ति नाशवान हुन्छ तर शिक्षा कहिल्यै पनि नाश नहुने उहाँले बताउनुभयो।

कार्यक्रममा विद्यालयका प्रिन्सिपल **पुरुषोत्तम ग्वाछाले** विद्यालयले विद्यार्थीहरूलाई पढाइ गर्ने ठाउँको रूपमा मात्र सीमित नराखी जीवन जिउने कला र राष्ट्रप्रति सम्मान गर्न पनि सिकाइरहेको बताउनुभयो।

उक्त कार्यक्रममा अभिभावक प्रतिनिधि **विश्वराम थापा**, विद्यार्थी प्रतिनिधि, शिक्षक प्रतिनिधि लगायतले शुभकामना मन्तव्य व्यक्त गर्नुभएको थियो।

कार्यक्रममा प्रमुख प्रजापतिले एसईई उत्तीर्ण विद्यार्थीहरूलाई सम्मानपत्र प्रदान गर्नुभएको थियो भने कार्यक्रमका विशेष अतिथिहरूले विद्यालयद्वारा आयोजित विभिन्न प्रतियोगिताका विजेताहरूलाई पुरस्कार वितरण गर्नुभएको थियो।

## सिकाइलाई परीक्षामुखीभन्दा व्यवहारिक बनाउन जोड



भीम आदर्श आधारभूत विद्यालयले चैत ६ गते ६३ औं वार्षिकोत्सव समारोह सम्पन्न गरेको छ।

समारोहमा भक्तपुर नगरपालिकाका उपप्रमुख **रजनी**

जोशीले भक्तपुरलाई शैक्षिक केन्द्रको रूपमा अगाडि बढाउन विद्यार्थीहरूको क्षमता अभिवृद्धिको लागि अग्रजहरूले निःस्वार्थ सेवाको लागि सामुदायिक विद्यालय स्थापना गरेको बताउँदै ती सामुदायिक विद्यालयको उत्थानका लागि भक्तपुर नगरपालिकाले आवश्यक सहयोग गर्ने विश्वास दिलाउनुभयो ।

उहाँले एक्काइसौं शताब्दीअनुसार विद्यार्थीहरूलाई परम्परागत शैली परिवर्तनसहित नाचगान, खेलकुद गतिविधिको सिकाइको लागि शिक्षक अग्रसर हुनुपर्ने बताउँदै भक्तपुरको एक विद्यालय एक सम्पदा सरसफाइ र संरक्षणको अभियानले विद्यार्थीलाई सामाजिक उत्तरदायित्व बहन गर्न सिकाउने बताउनुभयो ।

उहाँले मोबाइल अत्यधिक प्रयोगबाट आमाबाबुप्रति मायाप्रेम सद्भाव बालबालिकामा हराउँदै गएकाले सचेत हुनुपर्ने बताउँदै सिकाइलाई परीक्षामुखीभन्दा व्यवहारिक बनाउन जोड दिनुभयो ।

विद्यालय व्यवस्थापन समिति सदस्य तथा भक्तपुर नगरपालिका वडा नं. ८ का वडाध्यक्ष **कृष्णप्रसाद कोजुले** अहिलेको समयमा सिकाइ सहज भए तापनि दैनिक रूपमा निस्कने फोहोरको व्यवहारिक व्यवस्थापन गर्न सिकाउन जरुरी रहेको बताउँदै विद्यार्थीको सिकाइलाई व्यवहारिकतामा रूपान्तरण गर्न जोड दिनुभयो ।

आधारभूत विद्यालय समिति भक्तपुरका उपाध्यक्ष तथा ब्रह्मायणी आविका प्रअ **तीर्थलक्ष्मी धन्छाले** सामुदायिक विद्यालयको विकासका लागि जागिरे मानसिक त्यागी अतिरिक्त समयसँगै लगनशील र मिहिनेती शिक्षक बन्नुपर्ने बताउनुभयो ।

विद्यालयका पूर्व प्रअ **नहकुल प्रजापतिले** विद्यालयको स्थानान्तरण तथा ऐतिहासिक सहयोगको बारे बताउनुभयो ।

कार्यक्रममा पूर्व प्रअ तथा दोलागिरी माविका प्रअ **शिवबहादुर खुलीमुली**, पूर्वप्रअ तथा सन्तति आविका प्रअ **दीपक माकले** पनि बोल्नु भएको थियो ।

विद्यालय व्यवस्थापन समितिका अध्यक्ष जितेन्द्र खायमलीको ससभापतित्वमा भएको कार्यक्रममा विद्यालयका प्रअ पूजा दाहाल, विद्यार्थीद्वय दीपशिखा तामाङ र दिपान्सु गुप्ता तथा अभिभावक सीता लामाले पनि बोल्नुभएको थियो ।

उत्कृष्ट विद्यार्थी, विभिन्न अतिरिक्त क्रियाकलापमा उत्कृष्ट प्रदर्शन गर्ने विद्यार्थीलाई पुरस्कार, मेडल तथा प्रमाणपत्रले सम्मान गरिएको उक्त कार्यक्रमको बिचविचमा विद्यार्थीहरूले आफ्नो सांस्कृतिक प्रस्तुति दिएका थिए ।

## चुनावको नतिजाभन्दा देश र जनताको हितमा सङ्घर्ष नै मुख्य हुने



प्रभात सार्वजनिक शैक्षिक गुठीअन्तर्गत सञ्चालित प्रभात इङ्ग्लिश सेकेण्डरी स्कूलको ४४ औं स्थापना दिवसको अवसरमा चैत ७ गते ब्यासीमा ज्येष्ठ नागरिक सम्मान, प्रशंसापत्र वितरण तथा सांस्कृतिक कार्यक्रम सम्पन्न भयो ।

नेपाल मजदुर किसान पार्टीका अध्यक्ष एवं वरिष्ठ राजनीतिज्ञ नारायणमान बिजुक्छे (रोहित) ले एक समारोहबिच सो कार्यक्रमको उद्घाटन गर्नुभयो ।

कार्यक्रममा अध्यक्ष **बिजुक्छे**ले भन्नुभयो, 'चुनाव नतिजाबारे हाम्रा साथीहरूले चिन्त दुखाइरहनुभएको छ । केहीले हाम्रा संस्था र त्यसका कर्मचारी एवम् जनप्रतिनिधिहरूको व्यवहार शिष्ट नभएको बताए । हाम्रा साथी र कर्मचारीहरूले सेवक बनेर जनतासँग आदर र सम्मानपूर्ण व्यवहार गर्नु आवश्यक छ ।'

अध्यक्ष बिजुक्छेले थप्नुभयो, 'भीमसेन थापाले बेलायती साम्राज्यवादसँग लड्न फ्रान्सको सहयोगमा नेपाली सेनालाई तालिम दिएपछि बेलायती सरकारले नेपालका दरबारका ठूला पदाधिकारीलाई घुस खुवाएर भीमसेन थापाको हत्या गराएको थियो । भीमसेन थापाले आत्महत्या गरेका होइनन् ।'

अमेरिका र भारत नमिलिकन सिंहदरबार, सर्वोच्च अदालत, संसद् भवनजस्ता ठूलठूला सम्पदाहरूमा एकैदिन एकै समयमा एकै पटक आगजनी गरेर खरानी पार्न नसक्ने उल्लेख गर्दै अध्यक्ष बिजुक्छेले देशका नदी नालाहरू सरकारले विदेशीको हातमा दिएर देशघाती काम गरेको चर्चा गर्नुभयो ।

चुनावमा हारजित हुने उल्लेख गर्दै उहाँले देश, जनता र न्यायको निमित्त नेमकिपा लडिरहने बताउनुभयो ।

सरकारमा गएकाहरूले नेपालीलाई विदेश पठाएकाहरूले नेपालमा आमाबुबालाई रोएर फोन गरी हाम्रो विपक्षमा मत हाल्न लगाएको उल्लेख गर्दै उहाँले चुनावको नतिजा मुख्य

होइन देश र जनताको हितमा सङ्घर्ष नै मुख्य हुने बताउनुभयो ।

अङ्ग्रेजले तिब्बत आक्रमण गर्न नेपालीलाई नै जासुस बनाएको उल्लेख गर्दै उहाँले अहिले पनि चीनमा हमला गर्न नेपालमा अमेरिकी सेना आउने र नेपाली सेनालाई लड्न पठाउनेतर्फ नेपाली जनता सचेत हुनुपर्ने आवश्यकता औँल्याउनुभयो ।

अमेरिका र भारत मिलेर बनाइने अहिलेको सरकार देश र जनताको हितमा नहुने उल्लेख गर्दै उहाँले गर्मीसँगै लामखुट्टेबाट बच्न भुल राखेजस्तै सङ्घर्ष गर्न तयार हुनुपर्ने बताउनुभयो ।

हिजो सरकारमा गएका नेता, एमाले, माओवादीका एकतिहाइभन्दा बढी नेताहरू देशघाती भएको हुँदा देश ध्वस्त भएको उल्लेख गर्दै उहाँले आगामी दिनमा थप अप्ठेरो आउने र सङ्घर्ष गर्नुपर्ने उल्लेख गर्नुभयो ।

कार्यक्रममा अतिथि बिजुक्छौंले विद्यालयबाट प्रकाशित स्मारिका पनि विमोचन गर्नुभयो ।

विद्यालय व्यवस्थापन समितिका अध्यक्ष एवं कार्यक्रमका सभापति **प्रेम सुवाल**ले विद्यालय तहको शिक्षा राम्रो भए विश्वविद्यालयको शिक्षा पनि राम्रो हुने उल्लेख गर्दै भक्तपुरलाई सफा, सांस्कृतिक नगरसँगै पर्यटकीय गन्तव्यस्थल बनाउन नयाँ पुस्तालाई राम्रो शिक्षा अपरिहार्य भएको स्पष्ट बताउनुभयो ।

उहाँले विद्यार्थीको शैक्षिक स्तर बढाउन र व्यक्तित्व विकास गर्न विद्यालयले सङ्गीत, चित्रकला, खेलकुद, स्काउट, नृत्य प्रशिक्षण तथा विभिन्न भाषा सिकाइमा जोड दिनुपर्ने उल्लेख गर्दै अमेरिकी र इजरायली सरकार मिलेर इरानमा आक्रमण गरेको कारण विश्वमा तेल र ग्यास महँगो भएको र खाद्यान्न अभाव भएको औँल्याउनुभयो ।

उहाँले नेपालका नदीनालाबाट नेपालीकै लगानीमा पर्याप्त विद्युत् उत्पादन गरिएको भए देश आत्मनिर्भर बनाउन मद्दत पुग्ने बताउनुभयो ।

देशका मुख्य-मुख्य नदीनालाहरू टनकपुर, महाकाली, कर्णाली आदि भारतलाई दिएको हुँदा नेपालले भारतसँग महँगोमा बिजुली किन्नु परेको उल्लेख गर्दै उहाँले सरकारहरू देशलाई ऋणमा डुबाउने र सरकारी कर्मचारीलाई तलब खुवाउन पनि ऋण लिइरहेको बताउनुभयो । इरान, भेनेजुयलाजस्ता देशले अमेरिकी कम्पनीलाई तेल र ग्यास नदिएको कारण अमेरिकाले आक्रमण गरेको उल्लेख गर्दै उहाँले अमेरिकी आक्रमणको अमेरिकालगायत विश्वका जनताले विरोध गरिरहेको बताउनुभयो ।

युद्धको विरोध गर्नुपर्ने आवश्यकता औँल्याउँदै उहाँले भन्नुभयो, 'अब आउने नेपालका सरकारले राम्रो काम नगरेमा

जनताले विरोध गर्नेछन् ।'

विद्यालय व्यवस्थापन समितिका सदस्य एवं प्रदेशसभा सदस्य **सिर्जना सँजु**ले विद्यालयबाटै विद्यार्थीले संस्कार, संस्कृति, सद्भाव र सहयोगको भावना सिक्ने उल्लेख गर्दै शिक्षा अध्ययन व्यक्तिवादी प्रवृत्ति विकास गर्न होइन भन्नुभयो ।

पुरानो पुस्ताको अनुभव, सीप र मार्गनिर्देशबाट नयाँ पुस्ताले देश सम्हालेर नमुना काम गर्नुपर्ने आवश्यकता औँल्याउँदै उहाँले अग्रजहरूको योगदानले नै नयाँ पुस्ता सभ्य र सुसंस्कृत समाजमा जीवन जोहो गर्न पाउने अवसर मिलेको बताउनुभयो ।

शिक्षा वैज्ञानिक र व्यावहारिक भएन भने असल र अनुशासित नागरिक तयार नहुने उल्लेख गर्दै उहाँले विद्यालय शिक्षा खोजमूलक र अनुसन्धानमूलक नहुनु चिन्ताको विषय हो भन्नुभयो ।

रसायनशास्त्री डाक्टर **कान्ति श्रेष्ठ**ले सन्तुलित खानाको महत्त्वबारे प्रकाश पाउँने वारी समुदायमा खाने भोज र सम्बन्धी विज्ञानको हिसाबले सन्तुलित भएको बताउनुभयो ।

बालबालिकाले मोबाइल, एयरफोन चिन्ने तर संस्कार र संस्कृति नचिनेकोमा चिन्ता व्यक्त गर्दै उहाँले हामीले खाने अनेक खानाका परिकारमा शरीरलाई ऊर्जा दिने, स्वस्थ बनाउने मात्र होइन विषाक्तबाट बचाउने तत्त्व पनि रहेको सविस्तार चर्चा गर्नुभयो ।

विद्यालयका प्राचार्य **बदनकेसरी प्रजापति**ले विद्यालयले गरिरहेको गतिविधि र कार्यक्रमबारे प्रकाश पाउँने विद्यार्थी र शिक्षकहरूको व्यक्तित्व विकास गर्न विभिन्न प्रेरणात्मक कार्यक्रम सञ्चालन गरिरहेको बताउनुभयो ।

सो अवसरमा चिनियाँ भाषाका प्रशिक्षक **पिङ छ्याङ छ्याङ**ले चिनियाँ भाषा र विद्यालयले गरेको उल्लेखनीय कार्यको प्रशंसा गर्नुभयो ।

कार्यक्रममा नेमकिपाका अध्यक्ष बिजुक्छौं, अतिथि तथा समाजका शिक्षासेवी, अगुवा, समाजसेवीहरूले भनपा वडा नं. २ र ६ का ज्येष्ठ नागरिकहरूलाई सम्मान गर्नुभएको थियो । त्यस्तै विद्यालयमा १० वर्ष, २० वर्ष र २५ वर्ष सेवा अवधि पूरा गरेका शिक्षक एवं कर्मचारीलाई प्रशंसापत्र वितरण तथा कक्षा ४ देखि ९ सम्मका विद्यार्थीहरूको गीत, नृत्य प्रस्तुत गरिएको थियो ।

अभिभावक र शिक्षिकाहरूको नृत्यसमेत रहेको सो कार्यक्रममा भनपा वडा नं. ६ का वडाध्यक्ष **हरिराम सुवाल**ले धन्यवाद व्यक्त गर्नुभएको थियो । सो कार्यक्रममा **अनिता न्हुछे** र **मनिता थापाले** कार्यक्रमको आवश्यकताबारे चर्चा गर्नुभएको थियो ।

समारोहमा तेक्वान्डो पनि प्रदर्शन गरिएको थियो । त्यस्तै गीत, नृत्य आदि देखाइएको छ ।

## तुमचो दुगारे चोखा आवास क्षेत्र खानेपानी उपभोक्ता समिति भेला



भक्तपुर नगरपालिका वडा नं. ९ स्थित तुमचो दुगारे चोखा आवास क्षेत्रका स्थानीय जनताहरूबीच त्यस क्षेत्रमा उपभोक्ता समितिमाफत खानेपानी वितरण भइरहेको सम्बन्धमा चैत ७ गते छलफल कार्यक्रम सम्पन्न भयो ।

तुमचो दुगारे चोखा आवास क्षेत्र खानेपानी उपभोक्ता समितिको आयोजनामा सम्पन्न उक्त भेलामा भक्तपुर नपाका प्रमुख **सुनिल प्रजापति**ले नगरवासीहरूलाई समान ढङ्गबाट खानेपानी वितरण कार्यलाई नगरपालिकाले प्राथमिकतामा राखी काठमाडौँ उपत्यका खानेपानी लिमिटेड र अन्य सरोकारवालाहरूसँग छलफल गरिरहेको बताउनुभयो ।

खानेपानीको श्रोत व्यवस्थापन, ट्याङ्की तथा प्रशोधन केन्द्र निर्माण र वितरण प्रणालीमा नगरपालिकाको बजेट उपयोग गरेर केयूकेएललाई सहयोग गरिरहेको उल्लेख गर्दै प्रमुख प्रजापतिले स्थानीय जनताको साथ र सहयोगले खानेपानीको पाइप विस्तार तथा सुधार गरिरहेको बताउनुभयो ।

भेलामा वडाध्यक्ष एवम् खानेपानी उपभोक्ता समितिका अध्यक्ष **रविन्द्र ज्याल्ले**ले आवास क्षेत्रमा हालसम्म ४८८ वटा धारा वितरण गरेको र बस्ती विकाससँगै खानेपानीको बहूदो मागअनुसार आपूर्तिको बन्दोबस्त गर्न केयूकेएल भक्तपुर वितरण शाखासँग छलफल भइरहेको बताउनुभयो ।

उपभोक्ता समितिका उपाध्यक्ष **कृष्णभक्त लवजूले** समितिमाफत आफ्नै पूर्वाधार निर्माण गरी खानेपानी वितरण गर्दा स्थानीय जनतालाई राहत पुगेको उल्लेख गर्दै हाल डिप बोरिङबाट पानी उत्पादनमा कमी आउँदा केही समस्या उत्पन्न भएको बताउनुभयो ।

कार्यपालिका सदस्य तथा खानेपानी उपभोक्ता समितिका कोषाध्यक्ष **छोरीमैया सुजखूले** पानीको उपलब्धतामा कमी

आउँदा जनगुनासो बढ्नु स्वभाविक भएको चर्चा गर्दै उपभोक्ता समिति र नगरपालिकामाफत खानेपानी समस्या समाधानका लागि भइरहेको पहलबारे जानकारी दिनुभयो ।

नेमकिपा तुमचो दुगारे चोखा एकाई समितिका अध्यक्ष **जेएन प्रजापति**ले खानेपानीको थप श्रोत व्यवस्थापन गर्ने तथा वितरण प्रणालीमा सुधार गर्ने विषयमा स्थानीय उपभोक्ताहरूसँग व्यापक छलफल गरेर आएको सुझाव अनुसार उपभोक्ता समितिले निर्णय गर्दा सबैले स्वामित्व ग्रहण गर्ने विश्वास व्यक्त गर्नुभयो ।

भेलामा स्थानीय उपभोक्ताहरूको प्रतिनिधित्व गर्दै पुष्पनारायण श्रेष्ठ, उद्धव दाहाल, विष्णु कुमार प्रजापति, सतिश प्रजापति, धर्मलक्ष्मी लघुलगायतले तुमचो दुगारे चोखा आवास क्षेत्रमा मेलम्चीको पानी वितरण गर्नका लागि केयूकेएलसँग समन्वय गर्नुपर्ने, पानीको श्रोत व्यवस्थापनमा जोड दिनुपर्ने, खानेपानी शुद्धिकरण प्रणालीलाई थप प्रभावकारी बनाउनुपर्ने जस्ता रचनात्मक सुझावहरू पेश गर्नुभयो । खानेपानी अभावको समयमा उपभोक्ता समितिमाफत डिप बोरिङ गरी स्थानीय जनतालाई वितरण गरिएकोमा उपभोक्ताहरूले धन्यवाद ज्ञापन समेत गर्नुभयो ।

## नेमकिपाले सडक सङ्घर्ष र निर्वाचित संस्थामाफत देश र जनताको निःस्वार्थ सेवा गर्दै



गणेश माध्यमिक विद्यालय भावांचोको आयोजनामा नेपाल मजदुर किसान पार्टीका पूर्वसल्लाहकार किसान नेता, भक्तपुर नपाका पूर्वप्रधानपञ्च, पूर्ववडाध्यक्ष एवम् समाजसेवी ज्ञानबहादुर न्याइच्याङको १५ औँ स्मृतिसभा चैत १२ गते सम्पन्न भयो ।

उक्त सभामा नेपाल मजदुर किसान पार्टीका सचिव **प्रेम सुवाल**ले नेपाल मजदुर किसान पार्टीको सिद्धान्त र विचारअनुसार निःस्वार्थपूर्वक टोल, समाज र देशको सेवामा लाग्नु नै पार्टीका अग्रज व्यक्तित्व ज्ञानबहादुर न्याइच्याङप्रति

कदर एवम् उहाँप्रति हाम्रो सम्झना हुने बताउनुभयो ।

सचिव सुवालले भन्नुभयो, 'उहाँका राम्रा कामहरूबारे नयाँ पुस्तासम्म पुन्याउन यो स्मृतिसभा महत्त्वपूर्ण हुनेछ ।'

नेमकिपाले सडक सङ्घर्ष र निर्वाचित संस्थामार्फत देश र जनताको निःस्वार्थ सेवा गर्दै आएको सचिव सुवालले उल्लेख गर्नुभयो ।

उहाँले भन्नुभयो, 'चुनावमा धेरै स्थान लिएर सरकारमा गएका दलहरूले देश र जनताको निःस्वार्थ सेवा नगरेको हुँदा जनतालाई दुःख भएको हो ।'

सचिव सुवालले भन्नुभयो, 'दुईतिहाइको सरकार २०१५ र २०७४ सालमा पनि गठन भएको थियो । तर, ती सरकारबाट जनताको सेवा भएन । अब बन्ने भन्डै दुईतिहाइको सरकारबाट पनि देश र जनताको सेवा हुने अपेक्षा गर्ने अवस्था छैन । निर्वाचन अगाडि नै भदौ २३ र २४ गतेको घटनासम्बन्धी छानबिन आयोगको प्रतिवेदन सार्वजनिक गरी फौजदारी आरोपीहरूलाई उम्मेदवारी हुन नपाउने व्यवस्था गर्नुपर्ने थियो । भारतको संसदमा ५३ प्रतिशत सांसदहरू फौजदारी अपराधको आरोपी भएको सार्वजनिक भएको थियो । नेपालमा पनि यही अवस्थाको खतरा बढ्यो । गर्मी सुरुसँगै लामखुट्टेबाट बच्न सफाइ र भुल राख्नुपरेजस्तै साम्राज्यवाद र विस्तारवादको कठपुतली सरकारविरुद्ध नेपाली जनता सङ्घर्षको तयारीमा लाग्नुपर्ने हुन्छ ।'

नेमकिपाका केन्द्रीय सदस्य एवं नेपाल क्रान्तिकारी महिला सङ्घ जिल्ला समितिका अध्यक्ष **सुजना सँजु**ले व्यक्तिगत स्वार्थलाई ज्ञानबहादुर न्याइच्याईले कहिल्यै प्राथमिकता नदिएको उल्लेख गर्दै समाज र देशप्रतिको भावना उहाँबाट नयाँ पुस्ताले ग्रहण गर्नुपर्ने आवश्यकता अँल्याउनुभयो ।

उहाँले भन्नुभयो, 'देश विचार र सिद्धान्तले अगाडि बढेको हुन्छ । आज संरा अमेरिकाको कारण इजरायल र इरानबिच युद्ध भएकोले हाम्रो भान्सामा समेत प्रभाव परिसकेको छ ।'

नेपाल क्रान्तिकारी किसान सङ्घका केन्द्रीय उपाध्यक्ष **गोविन्द दुवाल**ले ज्ञानबहादुर न्याइच्याईको समीपमा रहेर सङ्घर्षमा जाँदाको अनुभव व्यक्त गर्दै नेमकिपाले पञ्चायती व्यवस्थाको अन्त्य मात्र नगरी समाज परिवर्तनको निम्ति समाजवादी व्यवस्था ल्याउन सङ्घर्ष गरिरहेको बताउनुभयो ।

ज्ञानबहादुर दाइले मोही किसानहरूको मोहियानी हक प्राप्त गर्न सङ्घर्षको नेतृत्व गर्नुभएको पनि उहाँले बताउनुभयो ।

विद्यालय व्यवस्थापन समितिका सदस्य एवम् समाजसेवी **कृष्णबहादुर दुगुजु**ले ज्ञानबहादुर न्याइच्याईले नगर पिता भएर गरिब, किसान र निम्नवर्गको उत्थानको निम्ति शिक्षा,

स्वास्थ्यमा जोड दिनुभएको बताउनुभयो ।

ज्ञानबहादुर दाइले वडामा विद्यालय स्थापनाअघि प्रौढ कक्षा, साक्षरता कक्षा स्थापना गर्नुभएको थियो, उहाँले भन्नुभयो ।

विद्यालय व्यवस्थापन समितिका अध्यक्ष एवम् वडा नं. १ का वडाध्यक्ष **श्यामकृष्ण खत्री**को सभापतित्वमा सम्पन्न स्मृति सभामा विद्यालयका प्रअ **गणेशराम थुसा** र सहायक प्रअ **लक्ष्मीसुन्दर सुवाल**ले **ज्ञानबहादुर न्याइच्याई**को योगदान र जीवनीबारे चर्चा गर्नुभएको थियो ।

कार्यक्रममा विद्यालयमा अध्ययनरत १२ जना विभिन्न कक्षाका विद्यार्थीलाई ज्ञानबहादुर न्याइच्याई स्मृतिकोषको तर्फबाट छात्रवृत्ति प्रदान गरिएको थियो ।

## नयाँ मन्त्रिपरिषद् गठन



राष्ट्रपति रामचन्द्र पौडेलबाट शीतल निवासमा आयोजित विशेष समारोहमा चैत १३ गते संविधानको धारा ७६ को १ अनुसार बालेन्द्र साहले प्रधानमन्त्री पदको शपथ ग्रहण लिएका छन् ।

सो समारोहमा राष्ट्रपति रामचन्द्र पौडेलले अन्य १४ जना नवनि्युक्त मन्त्रीहरूलाई शपथ ग्रहण गराएका हुन् । रास्वपाका सांसद अमरेशकुमार सिंहले मन्त्री बन्न अस्वीकार गरेका छन् । उनलाई उद्योग, वाणिज्य एवं आपूर्ति मन्त्री बनाउन लागेको बताइएको छ ।

शपथ ग्रहण कार्यक्रममा उपराष्ट्रपति रामसहायप्रसाद यादव, प्रधानमन्त्री सुशीला कार्की, राष्ट्रिय सभाका अध्यक्ष नारायणप्रसाद दाहाल, पूर्वराष्ट्रपति रामवरण यादव, पूर्वउपराष्ट्रपति परमानन्द भ्ना, पूर्वप्रधानमन्त्रीहरू पुष्पकमल दाहाल, भुलनाथ खनाल, माधवकुमार नेपाल र बाबुराम भट्टराई, मन्त्रिपरिषदका पूर्वअध्यक्ष खिलराज रेग्मी सहभागी थिए ।

शपथ ग्रहण कार्यक्रममा सरकारका उच्च पदस्थहरूको सहभागिता थियो ।

## आगजनी, तोडफोड र लुटपाटमा

## संलग्न अहिलेसम्म २४९

## व्यक्ति पक्राउ

जेन-जी आन्दोलनमा तत्कालीन सत्ताको बर्बर दमनमा १९ युवा मारिएपछि २४ भदौमा आगजनी, तोडफोड र लुटपाटका घटना भए। यसरी हिंसा मच्चाउनेलाई पक्राउ नगरेको भनेर प्रश्न उठ्ने गरेको छ। तर, प्रहरीले आन्दोलनको आवरणमा प्रहरीको हत्या, व्यक्तिको सम्पत्ति लुटपाट तथा सार्वजनिक सम्पत्तिमा आगजनी र तोडफोडलगायत कसुरमा १२ चैतसम्म ९४९ जनालाई पक्राउ गरिसकेको छ।

प्रहरी प्रवक्ता डिआइजी अबिनारायण काफ्ले जेन-जी आन्दोलनको आवरणमा भएका अपराधमा प्रहरीमा ७८७ मुद्दा दर्ता भइसकेको बताउँछन्। जसमध्ये ६५८ फर्सोट भइसकेका छन् भने १२९ अनुसन्धानका क्रममा छन्। आन्दोलनमा आगजनी र लुटपाट मच्चाउनेलाई देशैभरि प्रहरीले पक्राउ गरी मुद्दा चलाएको छ।

'जेन-जी आन्दोलनको आवरणमा अपराध गर्ने ९४९ पक्राउ परेकोमा २०७ जना पुर्पक्षका लागि थुनामा गएका छन्,' डिआइजी काफ्लेले भने, '४७० धरौटीमा, २४३ हाजिरी-जमानतीमा र २१ जना साधारण तारेखमा छुटेकोमा आठजना अहिले पनि हिरासतमा छन्।' जिल्ला अदालतबाट थुनामा गएका १८ जना माथिल्लो अदालतको आदेशमा धरौटीमा छुटेका थिए।

प्रहरीले पहिचान गरेका कतिपय आरोपी फरार छन्। सर्वोच्च अदालत जलाउनेदेखि नेताको घरमा लुटपाट गर्नेसम्म पक्राउ परिसकेको प्रहरीले जनाएको छ। त्यस्तै, प्रहरीको हतियार लुटपाट गर्नेलाई पक्राउ गरी डकैती तथा हातहतियारसम्बन्धी मुद्दा चलाएको प्रहरी विवरण छ।

ज्यान मार्ने उद्योग, आपराधिक उपद्रव, नैतिकताविरुद्धको कसुरजस्ता मुद्दा पनि प्रहरीले दायर गरेको छ। सरकारले २४ भदौमा भएको घटनाको छानबिनका लागि छुट्टै समिति गठन गर्ने निर्णय पनि गरेको छ।

शुक्रबारको मन्त्रिपरिषद् बैठकले उच्चस्तरीय छानबिन समिति एक साताभित्र गठन गर्ने निर्णय गरेको हो। उक्त समितिलाई घटनासम्बन्धी सम्पूर्ण विवरण सङ्कलन, विश्लेषण तथा जिम्मेवार पक्ष पहिचान गरी निश्चित समयभित्र प्रतिवेदन पेस गर्न भनिएको छ।

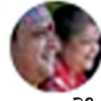

Birgorkhali Tv · Follow

6h · ३

२१ अस्ट मात्र भएको बला ... कुनैपान हालतमा मलाई गृहमन्त्री चाहियो म निर्मला पन्तको हत्यामा मैले चिनेको छु, २४ घण्टाभित्र इयालखान कोच्च सकछु, नसके सुलि चढछु भन्ने रबिको पोल्तामा आज दुई तिहाई छ !

अब हेरौं, २४ घण्टा होइन २४ दिनमा न्याय दिएपनि स्विकार्य छ।



## ओली र लेखक पक्राउ



पूर्वप्रधानमन्त्री एवं नेकपा एमालेका अध्यक्ष केपी शर्मा ओली र पूर्वगृहमन्त्री एवं नेका नेता रमेश लेखकलाई रास्वपाको सरकार गठन भएको लगत्तै चैत १४ गते पक्राउ गरेको छ।

भदौ २३ र २४ गतेको घटनासम्बन्धी जाँचबुझ आयोगको प्रतिवेदनको सिफारिसका आधारमा उनीहरूलाई प्रहरीले पक्राउ गरेको हो ।

नयाँ सरकारको शुक्रबार बसेको मन्त्रिपरिषद् बैठकले भदौ २३ र २४ गतेको घटनासम्बन्धी जाँचबुझ आयोगको प्रतिवेदन कार्यान्वयन गर्ने निर्णय गरेको थियो ।

गत भदौ २३ गते जेनजी आन्दोलनको क्रममा तत्कालीन सरकारको लापरवाही, हेरचक्राईका कारण १९ जना नवयुवाको ज्यान गएको जाँचबुझ आयोगको निष्कर्ष थियो ।

एमाले र नेकाले सरकारले प्रतिशोधपूर्ण ढङ्गले पक्राउ गरेको भन्दै विरोध जनाएका छन् ।

यसैक्रममा काठमाडौँका पूर्वप्रमुख जिल्ला अधिकारी छवि रिजाललाई चैत १७ गते पक्राउ गरेको छ ।

## सम्पत्ति छानबिन प्रक्रिया सुरु

सम्पत्ति शुद्धीकरण विभागले पत्राचार गरेपछि केन्द्रीय अनुसन्धान ब्यूरो (सीआईबी)ले तीन पूर्वप्रधानमन्त्री शेरबहादुर देउवा, केपी शर्मा ओली र पुष्पकमल दाहालको सम्पत्ति छानबिन अनुसन्धान अघि बढाएको छ ।



काङ्ग्रेस नेता दीपक खड्का सम्पत्ति शुद्धीकरण अनुसन्धानका लागि पक्राउ परेका छन् ।

‘विभागको पत्रअनुसार हामीलाई उहाँ (दीपक खड्का)लाई सम्पत्ति शुद्धीकरणको अनुसन्धानका लागि पक्राउ गरेका हौं,’ सीआईबीका एआईजी डा. मनोज केसीले अनलाइनखबरसँग भने ।

यसअघि जेनजी आन्दोलन हुँदा शेरबहादुर देउवाको घरमा पैसा भेटिएको विषय सार्वजनिक भएको थियो । त्यसपछि विभागले देउवा निवासमा पुगेर मुचुल्का समेत उठाएको थियो । प्रचण्डपुत्री गंगाको निवास र ओली निवासको समेत घटनास्थल मुचुल्का उठाएर अनुसन्धान अघि बढाएको थियो ।

## अमेरिकामा ‘नो किङ्स’ को तेस्रो संस्करण : ३ हजारभन्दा बढी स्थानमा प्रदर्शन



अमेरिकाका प्रमुख सहरदेखि साना गाउँहरूसम्म राष्ट्रपति डोनाल्ड ट्रम्प र उनको प्रशासनका नीतिहरूविरुद्ध चैत १५ गते विशाल प्रदर्शनहरू भएका छन् । ‘नो किङ्स’ अर्थात् कुनै राजाहरू छैनन् नाम दिइएको यो राष्ट्रव्यापी विरोध प्रदर्शनको तेस्रो संस्करण हो । यसअघि पनि लाखौं मानिसहरूले सडकमा उत्रिएर असन्तुष्टि जनाएका थिए ।

प्रदर्शनकारीहरूको मुख्य निशानामा ट्रम्प प्रशासनले अघि सारेका नीतिहरू रहेका छन्, जसमा विशेषगरी इरानसँगको युद्ध, कडा सङ्घीय अध्यागमन नीति र देशमा चुलिँदै गएको महँगी प्रमुख छन् ।

आयोजकहरूका अनुसार, यो लोकतन्त्रको रक्षा र निरंकुशताको विरोधमा गरिएको शान्तिपूर्ण नागरिक विद्रोह हो । ट्रम्प हामीमाथि एक निरङ्कुश शासकको रूपमा शासन गर्न चाहन्छन् । तर यो अमेरिका हो र यहाँको शक्ति जनताको हातमा छ- कुनै राजा बन्न खोज्ने व्यक्ति वा तिनका अर्बपति आसेपासेहरूको हातमा होइन आयोजकहरूले एक विजयितामा भनेका छन् ।

आन्दोलनको प्रमुख केन्द्रविन्दु- मिनेसोटा

प्रदर्शनको सबैभन्दा ठूलो र महत्त्वपूर्ण कार्यक्रम मिनेसोटा राज्यको सेन्ट पलस्थित स्टेट क्यापिटल भवन बाहिर आयोजना गरिएको थियो ।

गत जनवरीमा सङ्घीय अध्यागमन एजेन्टहरू (आईस) को कारबाहीका क्रममा दुई अमेरिकी नागरिक- रेनी निकोल गुड र एलेक्स प्रेटीको मृत्यु भएपछि यो राज्य ट्रम्पको



अध्यागमन नीतिको विरोधको मुख्य केन्द्र बनेको छ । उनीहरूको मृत्युले देशभर आक्रोश र शृङ्खलाबद्ध विरोध प्रदर्शनहरू निम्त्याएको थियो ।

वासिङ्टन डीसी र न्युयोर्कमा मानव सागर

शनिबार दिउँसोदेखि नै देशको राजधानी वासिङ्टन डीसीका सडकहरू प्रदर्शनकारीहरूले भरिएका थिए । हजारौंको सङ्ख्यामा मानिसहरू नेसनल मल र लिंकन मेमोरियलको सिँढीमा जम्मा भएका थिए ।

यसपटक पनि प्रदर्शनकारीहरूले राष्ट्रपति डोनाल्ड ट्रम्प, उपराष्ट्रपति जेडी भान्स, र प्रशासनका अन्य उच्च अधिकारीहरूको पुत्ला बोकेका थिए ।

उनीहरूले वर्तमान प्रशासनलाई सत्ताबाट हटाउन र गिरफ्तार गर्न माग गर्दै नाराबाजी गरेका थिए । भर्जिनियाको अर्लिङ्टनबाट एउटा पुल पार गर्दै विशाल समूह राजधानी प्रवेश गरेको थियो ।



यसैगरी, न्युयोर्क सहरको टाइम्स स्क्वायर र म्यानहटनको मिडटाउन क्षेत्रमा हजारौं मानिसहरूले मार्च गरे । प्रदर्शनकारीहरूको विशाल भीडका कारण सामान्यतया निकै व्यस्त रहने सडकहरू प्रहरीले बन्द गर्नुपरेको थियो ।

गत अक्टोबरमा भएको प्रदर्शनमा न्युयोर्कका पाँचवटै प्रदर्शन स्थलहरूमा गरी १ लाखभन्दा बढी मानिस सडकमा उत्रिएको न्युयोर्क प्रहरी विभागले जनाएको थियो। यसपटक पनि इरान युद्धको विरोध र अध्यागमन नीतिविरुद्ध लेखिएका

ब्यानरहरूसहित मानिसहरू सडकमा थिए ।

लस एन्जलस, सिकागो र अन्य प्रमुख सहरहरू

पश्चिमी तटमा पनि प्रदर्शनको राप निकै उच्च थियो । लस एन्जलसको ग्लोरिया मोलिना ग्राण्ड पार्कमा हजारौं मानिसहरू जम्मा भएका थिए । त्यहाँको माहोल केही फरक र रचनात्मक थियो । त्यहाँ साल्सा सङ्गीत बजिरहेको थियो भने मानिसहरूले डाइपर लगाएको किङ्सबेबी ट्रम्पकिङ्स को २० फिट अग्लो विशाल बेलुन उडाएका थिए ।



डाउनटाउनस्थित सङ्घीय भवनबाहिर भने प्रदर्शनकारी र प्रहरीबीच सामान्य झडप भएको र केहीलाई पक्राउ गरिएको लस एन्जलस प्रहरीले जनाएको छ ।

सिकागोको ग्राण्ट पार्क र पोर्टल्यान्ड, ओरेगनमा पनि हजारौंले साङ्गीतिक ब्यान्डको तालमा मार्च गरे । सिकागोको ज्यालीमा सहभागी एक पूर्व सैनिक क्रिस होलीले सीएनएनसँग कुरा गर्दै भने, किङ्सदेशमा भड्रहेको अन्याय देखेर म पहिलोपटक सडकमा आउन बाध्य भएको हुँ । ट्रम्प प्रशासनको नीतिप्रति मेरो घोर असन्तुष्टि छ ।

रिपब्लिकन गठ र साना सहरहरूमा पनि असन्तुष्टि



यसपटकको प्रदर्शनको अर्को उल्लेखनीय पक्ष भनेको यो ठूला र डेमोक्रेट-बहुल सहरहरूमा मात्र सीमित रहेन । आयोजकहरूका अनुसार करिब आधाजसो प्रदर्शनहरू परम्परागत रूपमा रिपब्लिकन पार्टीको गढ मानिने राज्यहरूमा भएका छन् ।

टेक्सास (डलास, फोर्ट वर्थ), फ्लोरिडा, जर्जिया, इडाहो, उटाह र अलास्का जस्ता राज्यहरूमा दर्जनौं प्रदर्शनहरू आयोजना गरिए ।



करिब १०,००० मात्र जनसङ्ख्या भएको मिसिगनको हावेल र केन्टकीको शेल्बीभिल जस्ता साना सहरका सडकहरूमा समेत मानिसहरू इरान युद्ध र बढ्दो महँगीको विरोधमा प्लेकार्ड बोकेर उभिएका थिए । हाम्रा समस्याहरू एउटै हुन् भनेर बुझाउन चाहन्छौं, यदि हामी सँगै उभियौं भने परिवर्तन सम्भव छ, एक प्रदर्शनकारीले भने ।

#### अन्तर्राष्ट्रिय ऐक्यबद्धता

अमेरिकाभित्र मात्र नभई, युरोपमा रहेका अमेरिकी नागरिकहरूले पनि ट्रम्प प्रशासनविरुद्ध प्रदर्शन गरेका छन् । फ्रान्सको पेरिस, बेलायतको लन्डन र पोर्चुगलको लिस्बनमा भेला भएका मानिसहरूले राष्ट्रपतिलाई फासीवादी र युद्ध अपराधी लेखिएका ब्यानरहरू प्रदर्शन गर्दै उनलाई पढाउन हटाउन माग गरेका छन् ।

#### के भनिरहेका छन् ट्रम्प ?

जनवरी २०२५ मा पुनः ह्वाइट हाउस फर्किएदेखि नै डोनाल्ड ट्रम्पले राष्ट्रपतीय अधिकारको दायरालाई निकै फराकिलो बनाएका छन् । उनले कार्यकारी आदेशहरूमार्फत सङ्घीय सरकारका विभिन्न अङ्गहरूलाई विघटन गर्ने प्रयास गरेका छन् भने राज्यका गभर्नरहरूको विरोधका बाबजुद अमेरिकी सहरहरूमा नेसनल गार्डका सेनाहरू परिचालन गरेका छन् ।

साथै, उनले आफ्ना राजनीतिक विरोधीहरूमाथि मुद्दा चलाउन न्याय विभागका शीर्ष अधिकारीहरूलाई निर्देशन



दिएको आरोप छ ।

आलोचकहरूले ट्रम्पको यो कदमलाई असंवैधानिक र अमेरिकी लोकतन्त्रका लागि गम्भीर खतरा मानेका छन् । तर, ट्रम्पले आफ्ना कदमहरू सङ्कटमा परेको देशको पुनर्निर्माणका लागि आवश्यक भएको दाबी गर्दै आएका छन् ।

अक्टोबरमा भएको अधिल्लो न्यालीमा देशभर करिब ७० लाख मानिस सहभागी भएका थिए । यसपटक पनि प्रदर्शनकारीहरूको ऊर्जा र उत्साहमा कुनै कमी देखिएको छैन । आयोजकहरूले अब आगामी मे १ तारिखमा श्रमिक अधिकार, आप्रवासी समुदाय र सार्वजनिक विद्यालयको समर्थनमा हुने वार्षिक प्रदर्शनमा पनि व्यापक जनसहभागिता जुटाउने तयारी गरिरहेका छन् ।

देशभर युद्ध, महँगी र कडा अध्यागमन नीतिका कारण जनस्तरमा बढेको यो असन्तुष्टिले आगामी मध्यावधि चुनावमा कस्तो राजनीतिक प्रभाव पार्नेछ भन्ने कुरा अहिले धेरैको चासोको विषय बनेको छ ।



‘हामी हाम्रो भविष्यको लागि मात्र होइन, लोकतन्त्र बचाउनका लागि सडकमा छौं,’ म्यानहटनकी एक प्रदर्शनकारीले भनिन् । लोकतन्त्रमा नागरिकको आवाजको यो शृङ्खला तत्काल रोकिने छाँटकाँट देखिँदैन ।

## भ्रष्टाचार भ्रष्टाचार

पोखरा विमानस्थल निर्माणमा भ्रष्टाचार

पूर्वमन्त्री आचार्यसँग २ लाख

५० हजार धरौटी माग

पोखरा अन्तर्राष्ट्रिय विमानस्थल निर्माणसम्बन्धि भ्रष्टाचार मुद्दामा पूर्वमन्त्री तथा एमाले नेता भिम आचार्यसँग अदालतले दुई लाख ५० हजार रूपैयाँ धरौटी माग गरेको छ । विशेष अदालतमा उपस्थित भएका आचार्यसँग न्यायाधीशहरू नारायणप्रसाद पौडेल, हेमन्त रावल र उमेश कोइरालाको इजलासले धरौटीमा छाड्ने आदेश दिएको हो ।

आचार्य पर्यटनमन्त्री हुँदा विमानस्थलको लागत अस्वभाविक रूपमा बढाएर अनियमितता गरेको दाबीसहित अख्तियार दुरुपयोग अनुसन्धान आयोगले मुद्दा दायर गरेको थियो । अख्तियारले आठ अर्ब ३६ करोडको बिगो कायम गरी दायर गरेको सो मुद्दामा पाँच पूर्वमन्त्रीलाई प्रतिवादी बनाएको थियो । जसमा रामशरण महत, रामकुमार श्रेष्ठ, दिपक अमात्य र स्व. पोष्टबहादुर बोगटी छन् ।

पूर्वसचिव केदारबहादुरलाई

भ्रष्टाचार मुद्दा

निजामती सेवाबाट अवकाशपछि राजनीतिमा लागेका पूर्वसचिव केदारबहादुर अधिकारीविरुद्ध भ्रष्टाचार मुद्दा दायर भएको छ । अधिकारी पर्यटन मन्त्रालयको सचिव हुँदा पोखरा विमानस्थल निर्माणमा भ्रष्टाचार गरेको अख्तियारको अभियोग छ । नियमविपरीत परामर्शदातालाई प्राधिकरणबाट बजेट लिएर ४६ करोड अनियमितता गरेको भन्दै उनीसहित २१ जनाविरुद्ध मुद्दा दायर भएको हो ।

अधिकारी राप्रपाको केन्द्रीय सदस्यका साथै मुख्यसचिवका रूपमा कार्यरत थिए ।

पोखरा विमानस्थल भ्रष्टाचारको

दोस्रो मुद्दा दायर, २१ प्रतिवादी

पोखरा क्षेत्रीय अन्तर्राष्ट्रिय विमानस्थल निर्माणमा ४६ करोड १५ लाख भ्रष्टाचार गरेको आरोपमा अख्तियार

दुरुपयोग अनुसन्धान आयोगले विशेष अदालतमा मुद्दा दायर गरेको छ । पोखरा विमानस्थल निर्माणमा भएको भ्रष्टाचारसम्बन्धीको यो दोस्रो मुद्दा हो ।

अख्तियारले संस्कृति, पर्यटन तथा नागरिक उड्डयन मन्त्रालयका पूर्वसचिव र नेपाल नागरिक उड्डयन प्राधिकरण (क्यान)का तत्कालीन तीनजना महानिर्देशकहरूसहित २१ जनालाई प्रतिवादी कायम गरेको छ ।

यसअघि आठ अर्ब ३७ करोड भ्रष्टाचार भएको ठहर गर्दै अख्तियारले गत २१ मङ्सिरमा तत्कालीन पाँच मन्त्री, १० पूर्वसचिवसहित ५५ जनाविरुद्ध विशेष अदालतमा मुद्दा दायर गरेको थियो । यो अदालतमा विचाराधीन छँदै अख्तियारले दोस्रो मुद्दा पनि दायर गरेको हो ।

अख्तियारले पूर्वपर्यटनसचिव केदारबहादुर अधिकारी र क्यानका पूर्वमहानिर्देशकहरू सञ्जीव गौतम, राजन पोखरेल र प्रदीप अधिकारीलाई प्रमुख प्रतिवादी कायम गरेको छ । अधिकारीविरुद्धको यो तेस्रो भ्रष्टाचार मुद्दा हो । यस मुद्दामा अख्तियारले दुई कम्पनीलाई पनि प्रतिवादी बनाएको छ ।

पोखरा विमानस्थल निर्माण

भ्रष्टाचार पाँचजनासँग धरौटी

माग, बाँकी साधारण तारेखमा

पोखरा विमानस्थल निर्माणसम्बन्धी भ्रष्टाचार प्रकरणमा हालसम्म ३४ जना विशेष अदालतमा उपस्थित भएका छन् । अझै १६ जना उपस्थित हुन बाँकी रहेको र सबै उपस्थित भएपछि यो मुद्दा नियमित सुनुवाइमा जाने विशेष अदालतले जनाएको छ । विशेषका अनुसार उपस्थित भएकामध्ये सुशील घिमिरे, सुमनकुमार श्रेष्ठ, रञ्जनकृष्ण अर्याल, मुरारी भण्डारी र प्रदीप अधिकारीसँग धरौटी मागको आदेश भएको तथा अन्य सबैले साधारण तारेखमै रहेर मुद्दा पुर्षक गर्न पाउने भएका छन् ।

विशेषका अध्यक्ष सुदर्शनदेव भट्ट र डिल्लीरत्न श्रेष्ठको इजलासले यस्तो आदेश दिएको थियो ।

विशेषका अनुसार अधिकारीसँग पाँच लाख रूपैयाँ र मुरारी भण्डारीसँग एक लाख रूपैयाँ धरौटी मागको आदेश भएको थियो । यद्यपि, अधिकारी भने अर्कै मुद्दाका कारण अझै थुनामै छन् । भण्डारी प्राधिकरणको इन्जिनियरको हैसियतमा विमानस्थलको प्रारम्भिक खरिद प्रक्रियामा टेन्डरसँग सम्बन्धित कार्यमा संलग्न भेटिएको थियो । यसरी

उनीहरू दुईजनाको हकमा धरौटी मागको आदेश भएको थियो ।

त्यस्तै प्रतिवादीहरू सुशील घिमिरे, सुमनकुमार श्रेष्ठ र रञ्जनकृष्ण अर्यालसँग धरौटी मागको आदेश भएको छ । सुशील घिमिरेसँग एक लाख ५० हजार र सुमनकुमार श्रेष्ठ तथा रञ्जनकृष्ण अर्यालसँग क्रमशः एक-एक लाख रूपैयाँ धरौटी माग भएको विशेषले जनाएको छ । उपस्थित भएका अन्य प्रतिवादीहरू अशोककुमार सुवेदी, सुवर्णराज उपाध्याय, महेशकुमार बस्नेत, नारायण गिरी, बाबुराम पौडेल, ऋषिकेश शर्मा, मुक्तिनारायण पौडेल, मुकुन्दप्रसाद भण्डारी, गंगासागरमान श्रेष्ठ, लोकबहादुर खत्री, रुद्रप्रसाद फुयाँल, प्रतापबाबु तिवारी मदन खरेल, लालबहादुर खत्री, कमलकुमार भट्टराई, हंसराज पाण्डेय, भेषराज शर्मा, कुलप्रसाद सिंखडा, द्वारिकाप्रसाद भट्टराई, सुरेशमान श्रेष्ठ, सुरेश आचार्य, दीपकचन्द्र अमात्य, मधुकर मरासिनी, रामचन्द्र सुवेदी, सुमनप्रसाद शर्मा, प्रेमनाथ उपाध्याय, मोहनकृष्ण सापकोटा, सूर्यप्रसाद आचार्य र त्रिरत्न मानन्धरलाई अदालतले साधारण तारेखमा रहेर मुद्दा पुर्पक्ष गर्ने आदेश दिएको छ ।

स्मरणीय छ, अख्तियार दुरुपयोग अनुसन्धान आयोगले आठ अर्ब ३६ करोड रूपैयाँभन्दा बढीको अनियमितता भएको दाबीसहित गत २१ मंसिरमा मुद्दा दर्ता गरेको थियो ।

## फेक रेस्क्यु प्रकरण : ३३ जनाविरुद्ध एक अर्ब ३० करोड बिगो दाबीसहित अदालतमा मुद्दा दर्ता

नेपाल घुम्न आएका विदेशी पर्यटकको उद्धारपछि उपचार गरेको भन्दै नक्कली कागजात बनाई बिमा रकम ठगी गर्ने घटनामा संलग्नविरुद्धको मुद्दा जिल्ला सरकारी वकिल कार्यालय एक हप्तापछि जिल्ला अदालतमा दर्ता गरेको छ ।

नेपाल प्रहरीअन्तर्गतको केन्द्रीय अनुसन्धान ब्युरो ( सिआइबी)ले १ चैतमा घटनासँग सम्बन्धित अनुसन्धान प्रतिवेदन वकिल कार्यालयमा बुझाएको थियो । प्रतिवेदन पेस भएलगत्तै जिल्ला सरकारी वकिल कार्यालय अध्ययनमा जुटेको थियो ।

सिआइबीले वकिल कार्यालयमा पेस गरेको प्रतिवेदनअनुसार घटनामा संलग्न ३३ जनाविरुद्ध मुद्दा चलाइएको छ । जसमध्ये १० पक्राउ परेका छन् । बाँकी फरार छन् ।

प्रतिवेदनअनुसार उनीहरूविरुद्ध करिब एक अर्ब ३० करोड ४२ हजार रूपैयाँको बिगो दाबी गरिएको छ । जसमध्ये ९४ करोड ८४ लाख ९७ हजार ३९१ नेपाली रूपैयाँ, २९ लाख ९८ हजार ८२३ अमेरिकी डलर र १४ हजार पाँच सय युरो रहेको छ ।

सिआइबीले गरेको यो अनुसन्धान सन् २०२२ देखि यता भएका फेक रेस्क्यु घटनाको हो ।

मुद्दा चलाउन सिफारिस गरिएकामध्ये १६ ट्रेकिङ कम्पनी, पाँच रेस्क्यु कम्पनी, तीन अस्पताल, चार हेलिकोप्टर कम्पनी, तीन लोकल एजेन्ट र एकजना स्वतन्त्र गाइड छन् ।

सिआइबीले गत ११ माघबाट घटनामाथि अनुसन्धान सुरु गरेको थियो । यस अवधिमा माउन्टेन रेस्क्यु सर्भिस प्रालिका मालिक जयराम रिमाल र म्यानेजर विवेक पाण्डे, नेपाल चार्टर सर्भिस प्रालिका मालिक रवीन्द्र अधिकारी र म्यानेजर विवेकराज थपलिया, एभरेस्ट एक्सपेरियन्स एन्ड असिस्टेन्स प्रालिका मालिकद्वय मुक्ति पाण्डे र सुभाष केसी पक्राउ परेका छन् । त्यसबाहेक श्रीद्धि इन्टरनेसनल अस्पतालका सञ्चालक ४४ वर्षीय डा. गीर्वाणराज तिमिल्सिना, हवाईविज्ञ राजेन्द्रबहादुर सिंह, प्यानरोमा हिमालय ट्रेकिङ एन्ड एक्पेडिसनका सञ्चालक पासाड शेर्पा र एकजना गाइड पक्राउ परेका छन् ।

## ‘फेक रेस्क्यु’मा ‘मास्टरमाइन्ड’ सिंहलाई नै उन्मुक्ति

सिआइबीको १२४३ पेजको अनुसन्धान प्रतिवेदनलाई सरकारी वकिलले ७४८ पृष्ठमा भाँदै महत्त्वपूर्ण प्रमाण नै हटायो, अन्तर्राष्ट्रियस्तरमै देशको बेइज्जत भएको अबै ठगीको यो प्रकरणका मुख्य मतियारलाई जोगाउन मन्त्री नै सक्रिय बनेको समाचार छ ।

ठगीमा ‘मास्टरमाइन्ड’ भूमिकामा देखिएका माउन्टेन हेलिकोप्टर्सका पूर्वमहाप्रबन्धक राजेन्द्रबहादुर सिंहलाई नै उन्मुक्ति दिएर अन्य आरोपीको हकमा पनि सिआइबीको अनुसन्धानमा देखिएका प्रमाण नै हटाई मुद्दा दायर गरेको हो । सिंहलाई जोगाउन श्रममन्त्री राजेन्द्रसिंह भण्डारी नै सक्रिय बनेको स्रोत बताउँछ । सिंह उनका नातेदार हुन् ।

सिआइबीले सिंहसहित ३३ जनाविरुद्ध मुद्दा चलाउन रायसहितको प्रतिवेदन बुझाएकोमा सरकारी वकिलले ३२

विरुद्ध मुद्दा दायर गरेको छ । सिआइबीको एक हजार २४३ पेज लामो अनुसन्धान प्रतिवेदनलाई सात सय ४८ पृष्ठमा घटाउँदा महत्त्वपूर्ण प्रमाण हटेका छन् । बिमाका नाममा अबै ठगी भएको र अन्तर्राष्ट्रियस्तरमै देशकै बेइज्जत भएको यो प्रकरणका प्रतिवादीहरूको चलखेलका कारण मुद्दा कमजोर बन्न पुगेको छ ।

वकिल कार्यालयका प्रवक्ता मोहन खनालले फेक रेस्क्युमा संलग्न ३२ प्रतिवादीविरुद्ध अदालतमा मुद्दा दर्ता भएको र उनीहरूविरुद्ध जफत गरिने रकम एक अर्ब ५१ करोड रूपैयाँ रहेको बताए ।

मुद्दा चलाइएका ३२ प्रतिवादीमध्ये ११ पक्राउ परेकामा सिंह मुद्दा नचल्ने निर्णयसँगै छुटेका छन् ।

सरकारी वकिल कार्यालय स्रोतका अनुसार हावाईविज्ञ सिंहविरुद्ध मुद्दा नचलाउन महान्यायाधिवक्ता कार्यालयको चर्को दबाव थियो । सोहीकारण अनुसन्धानको ५१ दिनमा प्रहरीले वकिल कार्यालयमा मुद्दा पेस गरे पनि अदालतमा आठ दिनपछि मात्रै दर्ता गर्‍यो । 'सिंहविरुद्ध मुद्दा नचलाउन महान्यायाधिवक्ता कार्यालयबाटै निर्णय भएर आएको हो । त्यसैले उनीविरुद्ध मुद्दा दर्ता हुन सकेन । तर, उनी घटनामा मतियार रहेको प्रस्ट देखिन्छ,' स्रोतले भन्यो ।

घटनाको अनुसन्धानमा संलग्न सिआइबी प्रमुख एआइजी डा. मनोज केसी पनि सिंह घटनामा मतियारका रूपमा संलग्न रहेको कागजातले देखाउने बताए । सोहीअनुसार उनीविरुद्ध मुद्दा चलाउन सिफारिस गरेको उनको भनाइ छ ।

## कान्तिपुर सहकारीका अध्यक्ष तामाङविरुद्ध एक अर्बको सम्पत्ति श्रद्धीकरण मुद्दा दायर, १३ जना प्रतिवादी

कान्तिपुर सेभिड एन्ड क्रेडिट कोअपरेटिभ लिमिटेडको सञ्चालक समिति अध्यक्ष चन्द्रबहादुर तामाङविरुद्ध एक अर्ब रूपैयाँको सम्पत्ति श्रद्धीकरण मुद्दा दायर भएको छ । तामाङसहित १३ जनालाई प्रतिवादी कायम गरेर काठमाडौँ जिल्ला सरकारी वकिल कार्यालयले काठमाडौँ जिल्ला अदालतमा मुद्दा दायर गरेको ।

हाल केन्द्रीय कारागार जगन्नाथ देवल सुन्धारामा थुनामा रहेका तामाङविरुद्ध ९९ करोड ८० लाख ४८ हजार रूपैयाँबराबरको सम्पत्ति श्रद्धीकरण गरेको अभियोग छ ।

उनी तामाङ पशुपति सेभिड कोअपरेटिभका अध्यक्षसमेत हुन् ।

सम्पत्ति श्रद्धीकरण गरी जम्मा गरेको चल-अचल सम्पत्ति, नगद, सेयर र पुत्र सुयोग्य तामाङको नाममा रहेको सेयर र त्यसबाट बढे बढाएको सम्पत्तिबापतको आठ कित्ता जग्गा र तीन लाख ३४ हजार रूपैयाँ र कम्पनीका सेयर जफत हुनसमेत मागदाबी छ ।

हिमालय बिक्रम मल्ल ठकुरीलाई ३४ करोड १७ लाख २३ हजार, देवराज पराजुलीलाई ११ करोड ७० लाख ५४ हजार, प्रेमध्वज लामालाई २६ करोड ८० लाख १२ हजार, जोगलाल लामाको ११ करोड ८३ लाख २१ हजारबराबरको चल-अचल सम्पत्ति जफतको मागदाबी विभागले गरेको छ ।

यसैगरी, सानुकान्छा लामाको एक करोड १८ लाख ७४ हजार, नारायणप्रसाद रिमालको २१ करोड ४९ लाख ८७ हजार, ईन्दु थापाको एक करोड ६२ लाख आठ हजार, कञ्चन तामाङ लामाको तीन करोड ९५ लाख १५ हजार र उद्धवप्रसाद पाण्डेबाट तीन करोड ९२ लाख ३२ हजारको चल-अचल सम्पत्ति जफतको मागदाबी विभागले गरेको छ ।

## ७० लाख घुस लिएर राजस्व चुहावटसम्बन्धी छानबिन

### सामसुम

व्यापारिक फर्मसँग मिलोमतो गरी ७० लाख घुस लिएर राजस्व चुहावटसम्बन्धी छानबिन सामसुम गरेको आरोपमा अख्तियारले राजस्व अनुसन्धान विभागका तत्कालीन महानिर्देशक भलकराम अधिकारीविरुद्ध विशेष अदालतमा मुद्दा दायर गरेको छ । प्रशासनिक वृत्तमा 'घुस्याहा' प्रशासकका रूपमा परिचित अधिकारी सत्ता र शक्तिको पहुँचमा कारबाहीबाट जोगिँदै आएकामा अन्ततः अख्तियारले भ्रष्टाचार र सम्पत्ति श्रद्धीकरणका दुई मुद्दा दायर गरेको हो । उनी बागमती प्रदेशको आर्थिक मामिला तथा योजना मन्त्रालयका सचिव हुन् ।

एचके इन्टरप्राइजेज प्रालिको विभागमा रहेको राजस्व चुहावटसम्बन्धी छानबिन तथा राजस्व चुहावटसम्बन्धी अन्य कसुरबाट बच्न सहजीकरणबापत कम्पनीका सञ्चालक श्रीकृष्ण श्रेष्ठ बिज्यूसँग अधिकारीले ७० लाख रूपैयाँ घुस लिएको अख्तियारको आरोप छ । अधिकारीविरुद्ध ७० लाख बिगो कायम गरी मुद्दा दायर गरिएकामा घुस लेनदेनमा संलग्न 'द

कुटी रिसोर्ट प्रालि'का प्रबन्ध निर्देशक एवं सेयरधनी देवेन केसीलाई २० लाख र नेपालगन्ज उपमहानगरपालिका- २० का रवीन्द्र लामिछानेविरुद्ध ५० लाख बिगो कायम गरी मुद्दा दायर भएको छ ।

आयोगका अनुसार उनले अन्य व्यक्तिको नाममा घुस लिनेदेखि जग्गा खरिदसम्म गरेका थिए ।

हाल बागमती प्रदेशको आर्थिक मामिला मन्त्रालयमा कार्यरत सहसचिव अधिकारी विगतमा सुन तस्करीदेखि भिजिट भिसा प्रकरणमा पनि मुछिएका थिए ।

## ७ अर्ब करछली मुद्दामा वर्ल्डलिनकलाई उन्मुक्ति

वर्ल्डलिनकले फिक्स ब्रोडब्यान्ड सेवा शुल्कको ५० प्रतिशतसम्म छुट हुने ऐनको व्यवस्थाविपरीत सम्पूर्ण बिलकै ५० प्रतिशत रकममा दूरसञ्चार सेवा शुल्क (टिएससी) लिएर सात अर्ब ३६ करोड कर छली गरेको थियो । राजस्व अनुसन्धान विभागले करिब एक वर्ष छानबिन गरी यसमा मुद्दा दायरको प्रक्रिया अघि बढाएको थियो । तर, महान्यायाधिवक्ता कार्यालयले मुद्दा नचलाउने निर्णय गरेको छ ।

महान्यायाधिवक्ताको कार्यालयले 'मर्मत सम्भार शुल्कमा दूरसञ्चार सेवा दस्तुर (टिएससी) नलाग्ने नै कानुनी व्यवस्था रहेबाट राजस्व चुहावट गरेको भन्ने ठोस अवस्था र आधार नदेखिएको जिल्ला सरकारी वकिल कार्यालय ललितपुरबाट मुद्दा नचलाउने गरी भएको निर्णय समर्थन गरिएको' उल्लेख छ । राजस्व अनुसन्धानले वर्ल्डलिनक कम्प्युनिकेसनका प्रमुख कार्यकारी अधिकृत केशव नेपाल, नेपाल प्रतिनिधि सुनिल यादवसहित सञ्चालकहरू दिलीप अग्रवाल, मनोजकुमार अग्रवाल, लक्ष्मणकुमार यादव, भारतीय नागरिक वैष्णवी नारायण र पोल्यान्डका भोल्कर क्लेनविरुद्ध मुद्दा चलाउन सिफारिस भएको थियो ।

यस विषयमा महान्यायाधिवक्ता सविता भण्डारीले यसमा आफूले फरक निर्णय गरेको नभई जिल्ला र उच्च सरकारी वकिल कार्यालयको निर्णय सदर मात्र गरेको भनाइ छ ।

## पूर्वमन्त्री रजिता घुस प्रकरणमा अख्तियार विशेष अदालतविरुद्ध

## पुनरावलोकनमा

काठमाडौं (अन्तर्पूर्ण) : अख्तियार दुरुपयोग अनुसन्धान आयोगले पूर्वमन्त्री रजिता श्रेष्ठविरुद्ध दायर गरेको भ्रष्टाचार मुद्दामा भएको आदेश बदर गर्न माग गर्दै सर्वोच्च अदालतमा पुनरावलोकन निवेदन दर्ता गरेको छ ।

श्रेष्ठ पूर्वभूमि व्यवस्था, सहकारी तथा गरिवी निवारण मन्त्री हुन् । अख्तियार श्रेष्ठलाई थुनामा राखी मुद्दाको पुर्पक्ष गर्नुपर्ने माग राख्दै सर्वोच्च अदालतमा पुगेको हो । विशेष अदालतले श्रेष्ठलाई ५ लाख रुपैयाँ धरौटीमा रिहा गर्ने आदेश दिएको थियो ।

घुस लिई भ्रष्टाचार गरेको आरोपमा ७८ लाख रुपैयाँ बिगो दाबी गर्दै अख्तियारले मुद्दा दायर गरिएको थियो । तर विशेष अदालतले धरौटीमा छाड्ने आदेश दिएपछि उक्त आदेशमा बेरीत भएको दाबी गर्दै अख्तियारले सर्वोच्च अदालतमा पुनरावलोकन माग गरेको हो ।

## सम्पत्ति छानबिन समिति

नेता र उच्चपदस्थको सम्पत्ति छानबिनका लागि १५ दिनभित्र अधिकारसम्पन्न छानबिन समिति गठन गरिने

सरकारले सम्पत्ति छानबिनका लागि अधिकार सम्पन्न छानबिन समिति गठन गर्ने निर्णय गरेको छ । १५ दिनभित्र यस्तो समिति गठन गरिने प्रधानमन्त्री कार्यालयले सार्वजनिक गरेको छ ।

जसले राजनीतिक पदाधिकारी र कर्मचारीको सम्पत्ति छानबिन गर्नेछ । सुरुमा २०६२-६३ पछिको र दोस्रो चरणमा २०४८ पछिको छानबिन गर्ने निर्णयमा उल्लेख छ ।

### हादिक समवेदना



जन्म  
१९८०/०५/१५





निधन  
२०८२/११/२७

भक्तपुर नगरपालिका ६ नं. वडा समितिका वडा सदस्य सीतादेवी नेपालीका पूजनीय बुबा **खड्केबहादुर गाइने**को असामयिक निधन भएकोमा दिवङ्गत आत्माप्रति भावपूर्ण श्रद्धाञ्जली अर्पण गर्दै यस दुःखद घडीमा शोकाकुल परिवारजनमा हादिक समवेदना व्यक्त गर्दछु ।

**भक्तपुर नगरपालिका**

## हाम्रो स्वास्थ्य

### बच्चाको आँखा कमजोर भएको कसरी थाहा पाउने ?

—डा. शक्ति ठकाल



अहिले बच्चाको लागि मनोरञ्जनको माध्यम बनिरहेको छ मोबाइल। जसकारण बच्चाको स्क्रिन टाइम बढेको छ। त्यसैले बच्चाहरू मोबाइलमा धेरै समय बिताउन चाहन्छन्। यस्तोमा अभिभावकले धेरै समय स्क्रिनमा बिताउँदा

‘मेरो बच्चाको आँखा बिग्रियो’ भनेको सुनिन्छ।

स्क्रिन टाइम बढीभन्दा पनि नजिकको काम धेरै गर्नाले आँखा खराब हुने हो। धेरै समय स्क्रिन हेरेर मात्रै आँखा खराब हुने होइन, धेरै नजिक राखेर हेर्दा आँखा खराब हुने हो। धेरै अगाडि राखेर किताब नै पढ्यो भने पनि आँखाले टाढा हेर्न नपाएर नजिक मात्र हेर्दा त्यसले आँखालाई असर गर्छ।

आँखा नजिक र टाढा सबैतिर हेर्नका लागि हो। तर, बच्चाले धेरै समय घरमा बसेर मोबाइल, ल्यापटप चलाउँछन्, जसले गर्दा उनीहरूले टाढाको वस्तु हेर्दैनन्। जब बच्चाले टाढाको हेर्न छोड्छ, बच्चाको आँखा नजिक हेर्ने खालको बनिदिन्छ, जसलाई ‘नियर-साइटडेन्स’ भनिन्छ। नजिकमात्र हेर्दा आँखाको लम्बाइ बढ्छ, नजिक मात्र हेर्ने बन्दिन्छ र बच्चाले टाढाको राम्ररी देख्दैन।

पहिले बच्चाहरू घरमा धेरै बस्दैनथे, बाहिर निस्किएर खेल्थे, टाढाको कुरा हेर्थे, जसले गर्दा उनीहरूमा चस्मा लगाउनुपर्ने समस्या खासै देखिँदैन थियो। अहिले बच्चाहरू घरमा धेरै समय बिताउँछन्, मोबाइल र ल्यापटप चलाएर। यस्तोमा उनीहरूमा टाढाको दृश्य धमिलो देखेर चस्मा लगाउनुपर्ने देखिन्छ।

### बच्चाको आँखा कमजोर भएको थाहा पाउने उपाय

हरेक अभिभावकले बुझ्नुपर्छ, बच्चा जन्मिएदेखि उमेर बढ्दै जाँदा उसले जे देख्छ, त्यसलाई नै सत्य मान्छ। जस्तो

बच्चाले टाढा बोर्डमा लेखेको कुरा पढ्न सक्दैनन् भने सबैले टाढाको पढ्न सक्दैनन् होला भन्ने लाग्छ। त्यसैले मैले टाढाको देखिँदैन वा धमिलो देख्छु भनेर बच्चाले भन्दैन। त्यसैले बच्चाले आँखा कमजोर भयो देखिँदैन भन्दैन भने पनि समय-समयमा उसको आँखाको जाँच गराउनुपर्छ।

बच्चा जन्मिएको ३-४ महिनापछि एकपटक र बच्चा स्कूल जाने भएपछि फेरि एकपटक आँखा जाँच गर्नुपर्छ। यो दुईपटक आँखा जाँच गर्दा बच्चामा केही समस्या छ भने समयमै उपचार गर्न सकिन्छ र समस्या छैन भने पनि समस्या हुनबाट बचाउन सकिन्छ।

बच्चाले आफैँ म आँखा देखिँदैन भन्छ भने त आमाबुबाले आँखा जाँच गर्न लैजानुपर्छ। त्यस्तो नभन्ने बच्चामा पनि यी लक्षणको आधारमा थाहा पाउन सकिन्छ।

- आँखा कमजोर भएको बच्चाले टिभी हेर्दा टाढाबाट हेर्दैनन्, नजिक गएर हेर्छन्।

- बच्चाले टाढाबाट मान्छेलाई राम्ररी चिन्दैन। बच्चाले खेलौना खेल्दा वा हेर्दा पनि एकदमै नजिक ल्याएर खेल्छन् हेर्छन्।

- आँखा कमजोर भएको अर्को लक्षण भनेको बच्चाले बीचबीचमा आँखा टेढो पारेर हेर्छन्।

- बच्चाले एकातिर मात्र टाउको बङ्ग्याएर हेरिरहेको छ भने त्यो पनि आँखा कमजोर भएको लक्षण हुनसक्छ। बच्चाले बारम्बार यस्तै व्यवहार देखाउँछ भने अभिभावकले आँखा कमजोर भएको थाहा पाउनुपर्छ।

- बच्चाले आँखा खुम्चाएर हेर्छन् वा आधा आँखाले मात्र हेर्छन् भने पनि उनीहरूको आँखा कमजोर भएको हुनसक्छ। यदि टेलिभिजन हेर्दा वा पढ्दा तपाईंको बच्चाले आधा आँखाले मात्र हेर्छ भने पनि अभिभावक सचेत हुनुपर्छ।

### शिशुको आँखा कमजोर भएको कसरी पत्ता लाग्छ ?

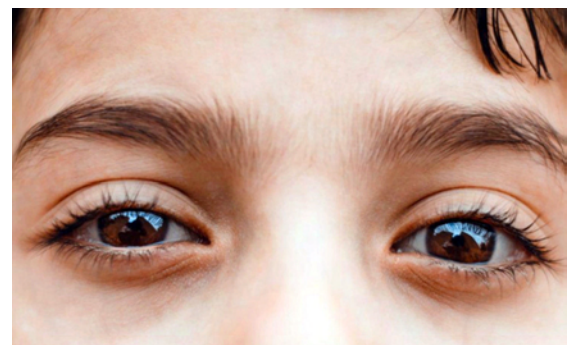

बच्चादेखि बढोसम्म हरेक व्यक्तिको आँखाको बनावट एउटै किसिमको हुन्छ। सबैभन्दा अगाडि आँखाको नानी त्यसपछि लेन्स, पर्दा र नसा हुन्छ।

कुनै शिशुलाई आँखा जाँच गराउन लगियो भने आँखाको अगाडिदेखि पछाडिसम्म सबै कुराहरू ठीक छ कि छैन भनेर हेरिन्छ। यसरी हेर्दा कसैमा मोतीबिन्दु, कसैमा जलबिन्दु र टेढोपना छ कि छैन भन्ने कुरा बच्चाले भन्न नसकेपनि जाँचबाट नै पत्ता लाग्छ।

बच्चाले सफा र प्रष्ट देख्छ कि देख्दैन भन्ने कुरा पत्ता लगाउन नम्बर जाँच गर्नुपर्छ। त्यसका लागि बच्चाले सहयोग गर्नु पर्दैन। केही लाइटको सहयोगमा बच्चाको आँखामा नम्बर ठीक छ कि छैन भनेर हेरिन्छ।

बच्चालाई दुईवटा कुरा देखायो भने उसलाई मनपर्ने कुरातिर हेर्छ कि हेर्दैन भनेर पनि जाँच गरिन्छ। यसरी विभिन्न जाँच मार्फत बच्चाको आँखामा समस्या छ कि छैन भन्ने कुरा पत्ता लाग्छ।

## कुन उमेरका बच्चामा आँखाको

### समस्या बढी देखिएको छ ?

यसको ठ्याक्कै तथ्याङ्क भन्न गाह्रो हुन्छ, किनभने वंशाणुगत रूपमा आमाबुबामा आँखा कमजोर हुने समस्या भएर जन्मेका बच्चामा सानो उमेरबाट नै समस्या देखिन सक्छ। दुई-तीन वर्षको उमेरमा पनि धेरै पावरको चस्मा लगाउनुपर्ने पनि देखिन्छ।

बच्चाले धेरै मोबाइल चलाएर घरमै बस्छन्, धेरै बाहिर टाढा हेर्दैनन् भने जुन उमेरबाट मोबाइल चलाउन थाल्छन्, त्यही उमेरबाट समस्या देखा पर्छ। चार-पाँच वर्षको उमेरबाटै आँखा कमजोर हुनसक्छ।

अभिभावकमा आँखा कमजोर हुने समस्या छ र बच्चाले एकदमै धेरै मोबाइल चलाउँछ भने वंशाणुगत र वातावरणीय दुवै कारणले बच्चामा आँखाको समस्या देखापर्ने भयो।

## बच्चाको आँखा कमजोर हुनबाट

### बचाउन सकिन्छ

आँखालाई कमजोर हुनबाट बचाउन अनुशासनको पालना गर्नुपर्ने हुन्छ। म मेरो बच्चाको आँखा कमजोर हुनबाट बचाउन चाहन्छु भन्नेहरूले यी कुरामा ध्यान दिनुपर्छ।

बच्चा जन्मेको केही महिनापछि र स्कूल जाने भएपछि आँखा जाँच गराउनुपर्छ। यो बेला जाँच गर्दा जन्मजात समस्या र स्कूल जाने बेलासम्ममा केही समस्या निम्तिएको

भए पत्ता लाग्छ। जसले गर्दा उपचार गरेर अरु समस्या हुनबाट बचाउन सकिन्छ।

बच्चालाई कम्तीमा पनि दुई घण्टा बाहिर खेल्न पठाउनुपर्छ। स्कूलमा पनि खाजा खाने समयमा बच्चालाई कक्षाकोठामा बस्नुभन्दा बाहिर गएर खेल भनेर सिकाउनुपर्छ। यसरी बाहिर खेल्दा उनीहरूले टाढाको कुरा हेर्छन्। त्यसो गर्दा आँखालाई टाढा पनि हेर्नुपर्छ भन्ने सन्देश जान्छ।

हाम्रो शिक्षा प्रणालीमा पनि किताब तथा कम्प्युटरमा मात्र सीमित नगरेर व्यावहारिक शिक्षामा पनि जोड दिएमा आँखाको स्वास्थ्यको लागि राम्रो हुन्छ।

मनोरञ्जनका लागि बालबालिकालाई मोबाइल, ट्याबलेट टाढा बसेर टिभी हेर्नु राम्रो हुन्छ। बालबालिकालाई मनोरञ्जनको लागि मोबाइल दिने हो भने पनि आधा घण्टा बढी दिनु हुँदैन।

बच्चालाई मोबाइलमा खेल्नका लागि समय तोक्नुपर्ने, पढ्नको लागि नपर्ने भन्ने पनि लाग्ला। तर बच्चाले पढ्दा मोबाइलमा धेरै समय बिताउँदैनन् जति खेल्दा बिताउँछन्।

बच्चा पढ्ने टेबलभन्दा अघि खुला ठाउँ, झ्याल भएको हुनुपर्छ। कुनामा बसेर पढ्दा, एकै ठाउँमा हेर्दा बच्चाको आँखा कमजोर हुनसक्छ। खुला ठाउँमा बसेर पढ्नु, बेलाबेलामा बाहिर हेर्नु आँखाको लागि राम्रो हो। मोबाइलमा गेम खेल्नुभन्दा आउटडोर गेम खेल्दा बच्चाको शरीर र आँखा दुवै राम्रो हुन्छ।

अभिभावकले आफ्नो सजिलोको लागि बच्चालाई मोबाइल दिने गर्छन्, तर त्यसो गर्नु गलत हो। अभिभावकले मोबाइल दिनुको साटो उनीहरूसँग खेल्ने गर्नुपर्छ। बच्चाले मोबाइल चलाउँदैन भने उसलाई मनपर्ने कुरा गरिदिएर अनुशासनमा राख्न सकिन्छ।

बच्चाको आँखा कमजोर छ चस्माको पावर नम्बर बढ्दै गइरहेको छ भने त्यसलाई रोक्ने औषधि पनि पाइन्छ। चिकित्सकको परामर्शमा त्यो औषधि चलाउन सकिन्छ।

चस्मा लगाइरहेका बच्चाले गलत नम्बरको चस्मा लगाए भने पनि चस्माको नम्बर बढ्छ। त्यसैले विशेषज्ञ चिकित्सकको सल्लाहमा चस्मा लगाउनुपर्छ।

## चस्मा नलगाउँदा के हुन्छ ?

चस्मा भनेको कुनै कमजोरी होइन, कमजोरी ठीक पार्ने कुरा हो। कसैको आँखा कमजोर भयो भने चस्मा लगाउनुपर्छ। चस्माको माइन्स नम्बर लगाउनुपर्ने भनेको आँखाको साइज ठूलो हुने हो। त्यसलाई ठीक पार्न चस्मा

लगाउनु नै राम्रो हुन्छ ।

कोही बच्चालाई माइन्स ३ को चस्मा लगाउने सल्लाह दिइयो भने ओहो बच्चामा यत्रो पावर भनेर अभिभावक आत्तिन्छन् त्यो भन्दा कम पावर लगाउन पाए हुन्थ्यो भन्थान्छन् । तर चाहिने नम्बरभन्दा कमको चस्मा लगायो भने आँखा धमिलो देख्छन् जसलाई लेजीआई (अल्छी आँखा) भनिन्छ । त्यसैले चस्मा लगाउनु नै उपयोगी हुन्छ ।

## बच्चाले मोबाइल हेर्दा ब्लु कट लेन्स लगाइदिनु कति फाइदाजनक ?

जुन बच्चालाई पावरवाला चस्मा लगाउनुपर्ने छ, उनीहरूले त्यो पावरवाला चस्मा नलगाएर ब्लु कट लेन्सको

चस्मा लगाए आँखा सुरक्षित हुन्छ भन्ने गलत धारणा छ । ब्लु कट लेन्स लगाएको बच्चाले जति मोबाइल चलाएपनि आँखामा समस्या हुँदैन भन्नु पनि गलत नै हो ।

सत्य के हो भने ब्लु कट लेन्सले केही विशेष लाइटलाई रोक्छ । तर ब्लु कटले आँखालाई फाइदा हुन्छ भन्ने कुरा प्रमाणित छैन । बरु ब्लु कट लगाएर शरीरको सर्किडियन रिदम (शरीरको स्वचालित आन्तरिक चाल) बिग्रन सक्छ भन्ने कुरा विभिन्न अध्ययनले देखाएका छन् । ब्लु कट लगाउनु गलत होइन तर त्यसको आडमा धेरै समय मोबाइल चलाउनु भने गलत हो भन्ने कुरा बुझ्नुपर्छ ।

(डा. ढकाल मोतीबिन्दु तथा रिफ्र्याक्टिभ सर्जन)

अनलाइनखबर हेल्थ 

## भक्तपुर नगरपालिका

नगर कार्यपालिकाको कार्यालय

भक्तपुर नपा २, ब्यासी, भक्तपुर

### भक्तपुर नगर क्षेत्रका मुख्य बजारका पसलहरूमा नमुनाअनुसारको छत राख्नेसम्बन्धी सूचना

भक्तपुर ऐतिहासिक, सांस्कृतिक र पुरातात्विक महत्त्वको एक मौलिक नगर हो । यहाँका वास्तु संरचनाहरूको विश्वस्तरीय कलाकारिता र सीपको मूल्याङ्कन गर्दै युनेस्कोले सन् १९७९ मा यहाँका सम्पदाहरूलाई विश्व सम्पदामा सूचिकृत गरेको छ । यही सांस्कृतिक वैभवताको आधारमा भक्तपुरमा सांस्कृतिक पर्यटन उद्योगको विकास र प्रवर्द्धन भई स्थानीय नगरवासीहरूको आर्थिक गतिविधि वृद्धि भइरहेको हामी सबैमा विदितै छ । नगरको मौलिक स्वरूपलाई संरक्षण गर्दै भक्तपुरलाई सफा र सुन्दर नगरको रूपमा विकास गर्न भक्तपुर नगरपालिकाले स्थानीय जनतासँग आवश्यक छलफल गरी प्राप्त राय सुझावको आधारमा गरेको निर्णयानुसार नगरको च्याम्हासिंहदेखि आर्वाचोसम्म र इताछेंदेखि सौमा हुँदै साकोठासम्मको मुख्य बजार क्षेत्रका पसलहरूमा छतहरू एकरूपता आउने गरी नगरपालिकाले तयार गरेको नमुनाअनुसारको बढीमा २ फिट चौडाइको छत सम्बन्धित वडा कार्यालयसँग समन्वय गरी राख्नु हुन सम्बन्धित सम्पूर्ण सरोकारवालाहरूको जानकारीको लागि यो सूचना प्रकाशित गरिएको छ ।

आ.व. २०८२/८३ फागुन महिनामा पर्यटक सूचना तथा सेवा केन्द्रको पर्यटक आगमन तथा ङ्क

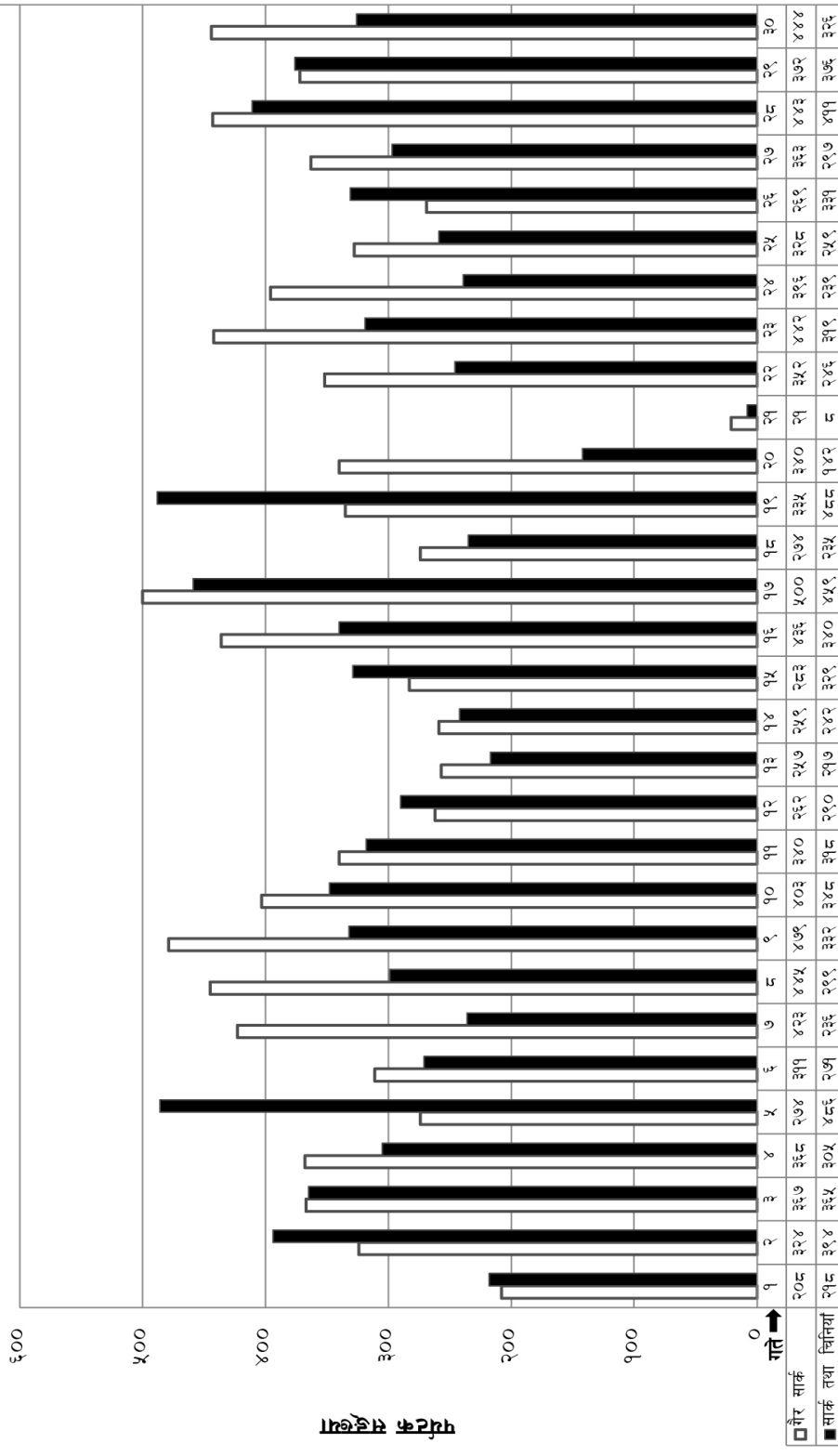

**गौर साक**

२०८२ फागुन	१०,३१८
२०८१ फागुन	११,४१०
प्रगति	- १,०९२

**साक तथा चिनियाँ**

२०८२ फागुन	९,१२६
२०८१ फागुन	९,२३८
प्रगति	- ११२

**कुल पर्यटक सङ्ख्या**

२०८२ फागुन	१९,४४४
२०८१ फागुन	२०,६४८
प्रगति	- १,२०४

सम्पादकको पृष्ठ



## एमसीसीको सरकार !

सत्तामुखी राजनीतिको कारण प्रजातन्त्रमा विकृति आउनुका साथै संसदीय व्यवस्थाको हुर्मत लिएको छ ।

यस्तो धारणा र विचार बहुदलीय व्यवस्था पुनःस्थापनादेखि नै धेरैले व्यक्त गरेका छन् । तर, सत्तामुखी राजनीति घनीभूत रूपमा व्यापक भएको छ । त्यसैले हाम्रो प्रजातन्त्र र गणतन्त्र निरङ्कुश व्यवस्थाभन्दा तात्त्विक रूपमा देश र जनताको हितमा फलिफाप र उपलब्धिभूलक हुन सकेको छैन ।

पूँजीवादी व्यवस्थाबाट बहुमत जनताको हित हुँदैन भन्ने तथ्य विश्वमा स्थापित सत्य हो । यद्यपि, सत्तामा जाने पार्टीहरूले निर्वाचनको बेला र सत्तामा बसेर प्रस्तुत गर्ने नीति तथा कार्यक्रममा जनतालाई थरी थरीका विश्वास र आश्वासन 'सराद्धमा बिरालो बाँधे' जस्तो बाँड्छन् । हाड नभएको जिब्रो जता पल्टाए पनि हुन्छ भने भैं ती विश्वास र आश्वासन अक्षर र कागजमै सीमित भएका छन् । अन्यथा, देश र जनताको अवस्था यति तीव्र गतिमा खस्किने थिएन ।

सत्तामुखी राजनीति देश र जनताको हितमा हुँदैन, केवल लोभी-पापीको स्वार्थ पूर्तिमात्र हुन्छ भने पनि यस पटकको आम निर्वाचनमा मतदाताहरूले त्यसलाई बहुमत दिएर मान्यता दिएको छ । यसको परिणाम के होला ? प्रस्ताव र मौका आउँदा पनि पूँजीवादी सत्तामा नजाने नेपाल मजदुर किसान पार्टीलाई यस पटक संसद्मा प्रखर प्रतिपक्षको भूमिका निर्वाह गर्न रोकेको छ । यसबाट साँचो र इमानदार प्रतिपक्षबिनाको वर्तमान संसद्को मूल्य-मान्यता कसले जोगाउला ? हेर्दै जानु छ ।

सत्तामुखी राजनीतिको एउटा प्रस्ट उदाहरण विगतमा नेकाले 'भावी प्रम कृष्णप्रसाद भट्टराई' भनेर चुनाव लडेको थियो । चुनावपछि भने नहुनु पर्ने धेरै कुरा भएको थियो ।

अहिले पनि घोषणापत्र अगावै रास्वपाले 'भावी प्रम बालेन्द्र' भनेर चुनावमा भाग लिएको हो । नेकाले पनि 'भावी सरकार गगन सरकार' भनेको थियो । भोलिका दिनमा कुसीमा 'अर्जुन दृष्टि' राख्नेहरूले के कस्तो चर्तिकला देखाउने हो-प्रतिक्षाको विषय छ । आजै चाहेको मन्त्रालय नपाउँदा पद अस्वीकार र पद नपाएपछि पार्टी परित्यागको समाचार आइसकेको छ ।

त्यसो त, विगतमा रास्वपाले एक डाक्टरसँग स्वास्थ्य मन्त्री बन्न मागेको रकमको लागि औषधी व्यवसायी दुर्गा प्रसाईसँग गरेको संवादले निक्कै चर्चा पाएको थियो । यसपटक कुन मन्त्रीसँग कति रकम लिएर मन्त्रालयहरू ठेक्कामा चलाउन दिएको हो ? अज्ञात छ ।

वर्तमान सरकार एमसीसीजस्तो राष्ट्रघातका पक्षधरको वर्चस्व रहेको छ भने त्यसका मतियारहरू पनि संसद्मा पुगेका छन् । एसपीपीको पनि चर्चा चलेको छ । सदनमा त्यसको विरोध गर्नेहरूलाई सडकमात्र दिइएको छ । हिजो, एमाले र काङ्ग्रेसले गरेको 'पश्चिमबाट सूर्य उडाउने' र 'भूउपग्रहबाट विद्युत् निर्यात गर्ने' भनिएको राष्ट्रघाती महाकाली सन्धिबाट देश आक्रान्त भएकोमा तिनीहरूले लाज मानीमानी पश्चाताप गरेका छन् । अब 'आमूल परिवर्तन' गर्ने भनिएको एमसीसीका पक्षधर र मतियारहरूले देशलाई कहाँ पुऱ्याउने हो ? सम्पूर्ण देशभक्त जनता चनाखो रहनुपर्ने देखिन्छ ।

ऐतिहासिक एवं सांस्कृतिक भक्तपुर नगरको च्याम्हारिंहदेखि भार्पाचोकम्म र इताछैदेखि खौमा हुँदै आकोठाभम्मको मुख्य खजार क्षेत्रका पसलहरूमा छतहरू एकरूपता आउने गरी नगरपालिकाले तयार गरेको नमुनाअनुसारको षडीमा २ फिट चौडाईको छत अस्थान्धित षडा कार्यालयअँग अमन्पय गरी बाख्नु हुन अस्थान्धित अम्पूर्ण अरोकारपालाहकको जानकारीको लागि सूचना ।

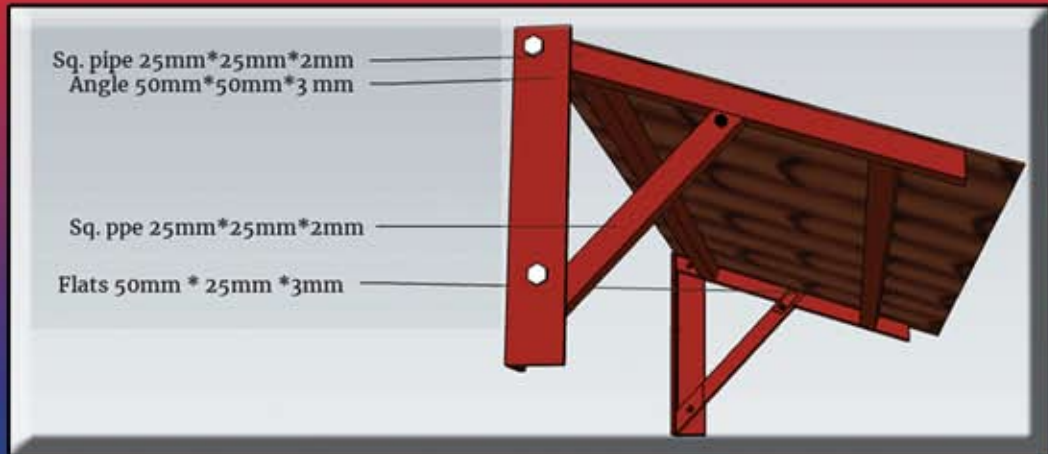



इताछेस्थित पुनःनिर्मित  
इन्द्रायणी घःछेको धुरी  
पूजा विधिपूर्वक सम्पन्न ।  
चैत ६ गते